



WH70 BH3®



- WELDING HELMET** (EN)
Instruction Manual
- MASQUE DE SOUDEUR** (FR)
Mode d'emploi
- SCHWEISSERSCHUTZMASKEN** (DE)
Bedienungsanleitung
- LASHELM** (NL)
Handleiding
- MASCHERA PROTETTIVA PER SALDATURA** (IT)
Manuale di istruzioni
- CASCO DE SOLDADURA** (ES)
Manual de instrucciones
- CAPACETE DE SOLDAR** (PT)
Manual de Instruções
- SVEJSEHJELM MED FILTER** (DA)
Brugervejledning
- SVETSNINGSHJÄLM** (SV)
Instruktionsmanual
- SVEISEHJELM** (NO)
Bruksanvisning
- HEŁM SPAWALNICZY** (PL)
Instrukcja użytkownika
- SVĀĀREČI KUKLA** (CZ)
Návod k použití
- HITSAUSMASKI** (FI)
Käyttöopas
- KEEVITUSMASK** (ET)
Kasutusjuhend
- METINĀŠANAS AIZSARGMASKA** (LV)
Instrukciju rokasgrāmata
- SUVIRINIMO ŠALMAS** (LT)
Naudojimo instrukcija
- ZVĀRACIA HELMA** (SK)
Návod
- HEGESZTŐPAJZS** (HU)
Kezelési útmutató
- VARILNA MASKA** (SI)
Navodila za uporabo
- MASCA DE SUDURĂ** (RO)
Manual de instrucțiuni
- ШЛЕМ ЗА ЗАЩИТА ПРИ ЗАВАРЯВАНЕ** (BG)
ИНСТРУКЦИИ ЗА ПОТРЕБИТЕЛЯ
- ΚΡΑΝΟΣ ΣΥΓΚΟΛΛΗΣΗΣ** (EL)
Εγχειρίδιο οδηγίων
- KAYNAK BAŞLIĞI** (TR)
Kullanım Kılavuzu

EN	WELDING HELMET <i>Instruction Manual</i>	3
FR	MASQUE DE SOUDEUR <i>Mode d'emploi</i>	13
DE	SCHWEISSERSCHUTZMASKEN <i>Bedienungsanleitung</i>	24
NL	LASHELM <i>Handleiding</i>	35
IT	MASCHERA PROTETTIVA PER SALDATURA <i>Manuale di istruzioni</i>	46
ES	CASCO DE SOLDADURA <i>Manual de instrucciones</i>	57
PT	CAPACETE DE SOLDAR <i>Manual de Instruções</i>	68
DA	SVEJSEHJELM MED FILTER <i>Brugervejledning</i>	79
SV	SVETSNINGSHJÄLM <i>Instruktionsmanual</i>	89
NO	SVEISEHJELM <i>Bruksanvisning</i>	99
PL	HEŁM SPAWALNICZY <i>Instrukcja użytkowania</i>	109
CZ	SVÁŘECÍ KUKLA <i>Návod k použití</i>	120
FI	HITSAUSMASKI <i>Käyttöopas</i>	130
ET	KEEVITUSMASK <i>Kasutusjuhend</i>	140
LV	METINĀŠANAS AIZSARGMASKA <i>Instrukciju rokasgrāmata</i>	150
LT	SUVIRINIMO ŠALMAS <i>Naudojimo instrukcija</i>	160
SK	ZVÁRACIA HELMA <i>Návod</i>	170
HU	HEGESZTÓPAJZS <i>Kezelési útmutató HU</i>	180
SI	VARILNA MASKA <i>Navodila za uporabo</i>	190
RO	MASCA DE SUDURĂ <i>Manual de instrucțiuni</i>	200
BG	ШЛЕМ ЗА ЗАЩИТА ПРИ ЗАВАРЯВАНЕ <i>ИНСТРУКЦИИ ЗА ПОТРЕБИТЕЛЯ</i>	210
EL	ΚΡΑΝΟΣ ΣΥΓΚΟΛΛΗΣΗΣ <i>Εγχειρίδιο οδηγίων</i>	221
TR	KAYNAK BAŞLIĞI <i>Kullanım Kılavuzu</i>	232

For your protection and maximum efficiency, please read this information carefully before use.

► BEFORE WELDING

- Ensure that the helmet is correctly assembled and that it completely blocks any accidental light. In the front, light may enter the helmet only through the viewing area of the auto-darkening welding filter.
- Adjust the headgear to ensure maximum comfort and to provide the largest field of vision.
- Select a suitable welding filter for the shield. Dimensions of the filter: 110x110mm.
- Check the prescribed shade level for your welding application and adjust your auto-darkening filter accordingly (see the table with recommended shade levels).

► PRECAUTIONS

- Never place the helmet or the auto-darkening welding filter on a hot surface.
- Scratched or damaged protection lens should be regularly replaced by original JACKSON SAFETY® replacement parts. Before using the new protection lens, make sure the protective sleeve/foil is removed from both sides.
- Only use the WH70 BH3® within the temperature range of -5°C to +55°C.
- Never expose the auto-darkening welding filter to liquids and always protect it from dirt.
- Only use original JACKSON SAFETY® spare parts. In case of doubt, please contact your JACKSON SAFETY® authorised dealer.
- Failure to follow these instructions will invalidate the warranty. Balder does not accept responsibility for any problems which may arise from applications other than welding/grinding, or if the instructions for use are not strictly followed. The WH70 BH3® welding helmet is manufactured to protect the welder's face against welding spatters and hazardous ultraviolet and infrared rays emitted during the welding process. It is not intended to be used as a protection against flying particles, molten metals, corrosive liquids or hazardous gases.
- Do not use for overhead welding where there is a falling molten metal hazard. This welding helmet/filter system does not provide protection from molten metal and spatter during direct overhead welding.
- Materials which may come into contact with the wearer's skin could cause allergic reactions to susceptible individuals.
- Any welding helmet worn over standard ophthalmic spectacles may transmit impact, thus creating a hazard to the wearer.
- If the helmet and the protection lens both do not carry the B marking, then only the S marking is valid (low impact – not suitable for grinding).
- Eye protector shall only be used against high speed particles at room temperature.
- A distance of at least 50cm, and never less than 25cm, between the welding arc and the welder eyes is recommended for all welding applications.
- We recommend you to use the welding helmet for a period of 10 years. The duration of use depends on various factors such as way of use, cleaning, storage and maintenance. Frequent inspections and replacement in case of damage are recommended.

► STORAGE

When not in use the filter should be stored in a dry place within the temperature range of -20°C to +65°C. Prolonged exposure to temperatures above 45°C may decrease the battery lifetime of the auto-darkening welding filter. It is recommended to keep the solar cells of the auto-darkening welding filter in the dark or not exposed to light during storage in order to maintain power down mode. This can be achieved by simply placing the filter face down on the storage shelf.

► MAINTENANCE AND CLEANING

It is always necessary to keep the solar cells and the light sensors of the auto-darkening welding filter free of dust and spatter: cleaning can be done with a soft tissue or a cloth soaked in mild detergent (or alcohol). Never use aggressive solvents such as acetone. JACKSON SAFETY® filters should always be protected from both sides by protection lens (polycarbonate), which should also be only cleaned with a soft tissue or cloth. If protection lens are in any way damaged, they must be immediately replaced.

► WARRANTY

Balder warrants that its products (1) comply with Balder's standard specifications as of the delivery date to Balder's authorized distributors/direct purchasers and are warranted for the following periods from end user's date of purchase (verified by valid sales receipt) (a) three years for Balder Technology auto-darkening filters; (b) two years for all other auto-darkening filters; and (c) one year for powered air purifying respirators; (2) comply with all Balder labeling representations; and (3) are manufactured in compliance with all applicable federal, state, and local laws in effect at the time and place of manufacture of the products. **THIS WARRANTY IS IN LIEU OF ALL OTHER WARRANTIES, EXPRESS OR IMPLIED, INCLUDING ANY WARRANTY OF MERCHANTABILITY OR FITNESS FOR A PARTICULAR PURPOSE.** Balder is not liable for any kind of special, incidental, or consequential damages. Balder's liability for breach of contract, tort or other cause of action shall not exceed the product purchase price. Purchasers and users are deemed to have accepted the above warranty and limitation of liability, and cannot change the terms by verbal agreement or by any writing not signed by Balder. To the extent required by applicable law, Balder does not limit its liability for death/injury resulting from Balder's negligence.

► WH70 BH3® HELMET AND HEADGEAR ASSEMBLY

Figure **A**

1. Insert the headgear (D) into the helmet shell (B) as shown in figure 1. Push the screws (A) through the openings in the helmet shell. Engage the small tilt positioning pins into the desired tilt positioning holes in the shell.
2. Tighten a headgear nut (C) onto each screw.
3. Adjust the headgear to optimize comfort and fit.
 - a. Adjust the length of the top strap so the headgear rests at a comfortable position around your head.
 - b. Adjust the range of tilt of the helmet by adjusting holes the pins engage.
 - c. Adjust the distance of the helmet from the face by loosening the headgear nuts so the hinge mechanisms can be moved forward or backward along the headgear to the desired position. Then re-tighten the headgear nuts.

The headgear is equipped with a replaceable sweatband. Sweatbands are available through your local dealer.

► WH70 BH3® HELMET AND HARD HAT ASSEMBLY

/ WH70 BH3® HH - version of WH70 BH3® helmet with hard hat Concept /

Figure **B**

Figure **B.1**

If you have purchased the WH70 BH3® welding helmet in combination with hard hat, a two part (left and right) hard hat adaptor will be replacing the standard headgear. Each of the two hard hat adaptor parts are clearly marked with L (left) and R (right) on the main body. Please choose the right one for each side.

1. While pressing the screw with your index finger, loosen the nut, as shown on figure 1.
2. Push the screw through rectangular opening in the helmet shell, while still holding the screw. Put the pin for the tilt adjustment in one of the three holes in the helmet shell. Choose the right tilt adjustment hole for your maximum comfort (2.).
3. Tighten the nut on the screw (3.).
4. Repeat the assembly of the hard hat adaptor on the opposite side of the helmet.
5. Insert the wedges of the hard hat adaptor into the hard hat slots. Make sure that the lower latches of the hard hat adaptor have stuck over the edges of the hard hat (5.).
6. The headgear of the hard hat can be adjusted by turning the rear wheel in order to fit any head size. Press the wheel and hold it while turning, release the wheel when reaching the position of maximum comfort, so that it will lock in the required position (6.).
7. The two springs of the hard hat adaptor hold the helmet in two extreme positions: up and down (7.).

The headgear is equipped with a replaceable sweatband. Sweatbands are available through your local dealer.

► AUTO-DARKENING WELDING FILTER AND PROTECTION LENS ASSEMBLY / WF70 GDS, WF70 ES /

Figure **C**

1. Slide in the inner protection lens on the inner side of the auto-darkening welding filter as shown in figure (1.).
2. Gently fold the printed circuit board of the external control behind the filter so that it is positioned inside the helmet shell before you insert the filter into the opening. To insert the filter, begin by inserting it at the bottom so that it clicks in the bottom clip (2.a); then push in the top part so that it clicks into the top clip (2.b).
3. Insert the external protection lens into its position with four side holders. Hold the protection lens with your thumb and middle finger and place it on the side of your thumb into the slots of both side holders. The indent of the helmet shell provides the necessary space for your thumb (3.a). With your middle finger bend the protection lens and with the aid of the other fingers place it in both side slots (3.b).
4. Close the helmet shell with the external frame. Insert the bottom two pins in the lowest two openings of the helmet shell and push the top part of the frame into the helmet shell so that the two upper pins click in the pin openings on both sides (2x click) (4.).
5. Insert the middle part of the external control housing in its opening on the exterior side of the helmet shell (5.).
6. Insert the electronic circuit board with potentiometers into the middle part of the external control housing (6.).
7. While pressing the electronic board, insert the 4 knobs to the potentiometers from the outside. Take care that the knobs are inserted correctly. Check that the final position of the marks on the knob correspond to the printing on the external controls housing (7.).
8. Insert the external part of the external control housing so that it fits over the middle part of the external control housing (8.).
9. Place the internal part of the external control housing correctly on to the middle part of the external control housing and fix it with four screws (9.).

Figure **C.1**

In case an auto-darkening filter needs to be removed from the bearing (e.g. due to the changing of the inner protection foil), first release the loop on the connecting electrical cable, as shown in figure 10, and remove the filter. When inserting the filter back into the bearing, place the cable and the loop as shown in figure 11.a (WH70 BH3®) and 11.b (WH70 BH3® Air). The extended electrical cable is required to prevent considerable overload and consequential cable tear while displacing the filter.

► AUTO-DARKENING WELDING FILTER AND PROTECTION LENS ASSEMBLY / WF70 DS /

Figure **D**

1. Slide in the inner protection lens on the inner side of the auto-darkening welding filter as shown in figure (1.).
2. From the external side of the helmet shell, insert the welding filter in the filter opening. Begin by inserting the filter at the bottom so that it clicks in the bottom clip (2.a); then push in the top part so that it clicks into the top clip (2.b).
3. Insert the external protection lens into its position with four side holders. Hold the protection lens with your thumb and middle finger and place it on the side of your thumb into the slots of both side holders. The indent of the helmet shell provides the necessary space for your thumb (3.a). With your middle finger bend the protection lens and with the aid of the other fingers place it in both side slots (3.b).
4. Close the helmet shell with the external frame. Insert the bottom two pins in the lowest two openings of the helmet shell and push the top part of the frame into the helmet shell so that the two upper pins click in the pin openings on both sides (2x click) (4.).

► PROTECTION LENS REPLACEMENT

Figure **E**

1. Remove the external frame. From the internal side of the helmet shell squeeze the two pins towards each other, release the frame and slightly push it out (1.a), then rotate it to release the bottom two pins (1.b).

2. Hold the protection lens with your thumb and middle finger on the side extensions along the indents in the helmet shell intended for your fingers. Press on the protection lens to slightly bend it and remove it from the holder slots (2.).
3. Insert a new protection lens and close the cover as described in the previous section, under points 3 and 4.

Figure E.1

During assembly of the helmet and welding filter, or during the replacement of the protection lens, make sure that all parts are firmly in place thus preventing any light from entering the helmet. Should there still be any light entering, repeat the procedure until the problem is eliminated, otherwise the helmet must not be used for welding. Before placing any new protection lens always remove the protection layers from both sides.

► WH70 BH3® Air HELMET ASSEMBLY

/ WH70 BH3® Air - version of WH70 BH3® helmet with integrated air supply system for combination with certified Airmax set /

Figure F

If you have purchased the WH70 BH3® helmet in a combination with the integrated air supply system, the helmet will be additionally equipped with integrated airduct, hose connector and air grill. JACKSON SAFETY® does not except responsibility for the results of a service performed by anyone other than a JACKSON SAFETY® authorised service agent. Failure to follow this instructions may invalidate the warranty.

► LIMITATIONS ON USE

1. Material of the hood can cause allergic reactions to a sensitive person.
2. Do not use tempered mineral filters without suitable protection foils.
3. The welding arc damages unprotected eyes!
4. The welding arc may burn unprotected skin!
5. Pay attention to checking the product before use. Do not use, if any part of the system is damaged.
6. Do not put the welding hood on hot surface.
7. Use only within the temperature range of -5°C to +55°C.
8. Never use the hood in the following environments and under the following conditions:
 - If oxygen concentration in the environment is lower than 17 %.
 - In oxygen-enriched environments.
 - In explosive ambience.
 - In environments where the user lacks knowledge about the kind of dangerous substance and its concentration.
 - In environments representing an immediate threat to the life and health.
 - If you are not sure, that shade number of your welding filter lens is suitable for your work.
 - Replace protection filter immediately, if it is damaged, or if spatter or scratches reduce vision.
 - The hood does not protect against hard shocks, explosions or corrosive substances.
9. Move to a secure location and take appropriate measures when any of the following problems occur while using the hood:
 - If you feel significant increase of breathing resistance or any other problems with breathing.
 - If you experience stench or irritation or an unpleasant taste while breathing.
 - If you feel unwell or if you experience nausea.
10. Use certified original filters designed for your powered air purifying respirator only. Replace filters every time you detect change of odour in supplied air from the respirator.
11. Filters designed for capturing solid and liquid particles (particle filters) do not protect the user against any gases. Filters designed for capturing gases do not protect the user against any particles. In the workplace contaminated with both types of pollution, combined filters must be used.

12. Protection plates, both internal and external, must be used in conjunction with the auto-darkening filter in order to protect it against permanent damage.

The WH70 BH3® Air helmet assembly is similar to that as described in the section WH70 BH3® HELMET AND HEADGEAR ASSEMBLY. Besides some additional integrated parts, (airduct, hose connector (W) and air grill (Q)), which are to be assembled by the manufacturer only, the WH70 BH3® Air helmet has also a hose holder (X), face seal (Y) and a pair of washers (Z).

The hose holder (X) can be snapped into either side of the headgear, typically the side opposite the dominant hand.

The face seal must be properly assembled within the WH70 BH3® Air helmet. The perimeter of the flexi-seal should touch your face and extend below your chin. It's position related to the helmet and the headgear is evident from figure No.1, while exact position related to the WH70 BH3® Air helmet, airduct and face seal holder is precisely described in the next section FACE SEAL REPLACEMENT.

► **WASHERS ASSEMBLY**

Figure **F.1**

In order to assure adequate sealing in the hood and meeting the safety standards, the WH70 BH3® Air must be additionally equipped with a pair of washers. The washers are attached into the two upper inner pins of the external control frame.

► **FACE SEAL REPLACEMENT**

Figure **F.2**

Both available versions of face seal (Standard and Flexi) have exactly the same plastic face seal holder, so the replacing procedure is the same for both. In order to be able to observe the details better, the assembly schemes will show the face seal holder without the face seal (fabric part).

1. Remove the headgear in the opposite order as described in the section WH70 BH3® HELMET AND HEADGEAR ASSEMBLY.
2. Pull the lower part of the face seal holder to release it from the airduct (1.).
3. Release the face seal holder from the two outside upper latches (2.).
4. Pull the face seal holder from the two inside upper latches (3.).
5. Take the new face seal and push the inner upper side of the face seal holder into the two upper inside latches (4.).
6. Push the outside upper part of the face seal holder into the two outside upper latches (5.).
7. Slide the lower part of the face seal holder into the gap between the helmet and airduct (6.).
8. Assemble the headgear as described in the section WH70 BH3® HELMET AND HEADGEAR ASSEMBLY.

► **MOUNTING OF THE HOSE**

Figure **F.3**

Screw in the hose of the PAPR unit (hose comes with the AIRMAX® power unit set) as shown on the scheme. Adjust the length of the hose between the hose connector and the hose holder so you achieve the maximum comfort. We recommend this length to be 25-30 cm of non stretched hose, so the upper loop would not be too long, as the length should allow comfortable lifting of the helmet. It is recommended that the length of the hose from the hose connector to the AIRMAX® power unit is adjusted, so that the hose follows the arc of the user's back without being stretched. Once the hose is placed into the hose holder, adjust the height of the hose by simply pulling the hose through the hose holder upwards or downwards. Fine adjustment of the shape of the loop can be achieved by turning the hose left or right.

▶ WH70 BH3® Air HELMET AND HARD HAT ASSEMBLY

/ WH70 BH3® Air HH - version of WH70 BH3® Air helmet with hard hat Concept /

Figure **G**

Figure **G.1**

If you have purchased the WH70 BH3® Air welding helmet in combination with hard hat, a two part (left and right) hard hat adaptor will be replacing the standard headgear. Each of the two hard hat adaptor parts are clearly marked with L (left) and R (right) on the main body. Please ensure you use the correctly labelled part for each side.

The WH70 BH3® Air helmet and hard hat assembly is similar to that as described in the section WH70 BH3® HELMET AND HARD HAT ASSEMBLY.

▶ AUTO-DARKENING WELDING PROTECTION FILTER

▶ OPERATION

JACKSON SAFETY® auto-darkening welding protection filters operate on the basis of a liquid crystal light shutter that protects the welder's eyes against intense visible light emitted during the welding process. In combination with the permanent passive IR/UV filter, it protects against hazardous infrared (IR) and ultraviolet (UV) light. The protection against harmful radiation is present regardless of the shade level or potential malfunction of the filter, beyond the darkest shade number marked on each specific model.

JACKSON SAFETY® auto-darkening welding protection filters are manufactured according to EN 379 requirements and are CE, DIN as well as DIN Plus certified. They are not intended to be used as a protection against impacts, flying particles, molten metals, corrosive liquids or hazardous gases. Always replace potentially malfunctioned (check that the auto-darkening filter turns dark if you strike the welding arc) or physically damaged auto-darkening welding filters.

Protection lens, both internal and external (polycarbonate), must be used in conjunction with the auto-darkening filter in order to protect it against permanent damage.

▶ USAGE

An auto-darkening welding protection filter built into a welding helmet is considered to be »Personal Protection Equipment« (PPE) protecting the eyes, face, ears and neck against direct and indirect hazardous light of the welding arc. If you have bought only a filter without the helmet, you need to select the appropriate helmet designed to be used in combination with an auto-darkening welding protection filter. It has to allow the filter, including the internal and external protection lens, to be adequately mounted into the helmet. There should be no increased tension points caused by the fixing frame or mounting system, as they could cause severe damage to the filter. Make sure that the solar cells and photo-sensors are not covered by any part of the helmet, as this could prevent the proper operation of the filter. If any of these conditions occur, the filter may not be suitable for use.

▶ FIELD OF APPLICATION

JACKSON SAFETY® filters are suitable for all types of electro-welding: covered electrodes, MIG/MAG, TIG/WIG, plasma welding and cutting. JACKSON SAFETY® filters are not suitable for laser welding.

▶ FUNCTIONS

JACKSON SAFETY® filters are supplied ready for use. Check the degree of required protection for specific welding procedure and if a certain model allows you, select the recommended shade, light sensitivity as well as opening time delay.

Shade adjustment: Some models (WF70 ES, WF70 DS) enable shade adjustment range from 9 to 13. WF70 GDS has two shade ranges, i.e. 6-8 and 9-13. It can be adjusted by the knob »Range« which is located on the filter. The external knob for

shade adjustment has two shade ranges (6-8 and 9-13) marked in two different typefaces (positive and negative). The adjustment of the knob »Range« defines the range which is being used.

Adjustment of sensitivity: Most welding applications can be performed with welding light sensitivity set to maximum. The maximum sensitivity level is appropriate for low welding current work, TIG, or special applications. The welding light sensitivity has to be reduced only in certain specific surrounding lighting conditions in order to avoid unwanted triggering. As a simple rule for optimum performance, it is recommended to set sensitivity to the maximum at the beginning and then gradually reduce it, until the filter reacts only to the welding light flashes and without annoying spurious triggering due to ambient light conditions (direct sun, intensive artificial light, neighboring welder's arcs etc.).

Opening time delay adjustment: The opening time delay can be adjusted from 0.1 to 1.0 seconds. It is recommended to use a shorter delay with spot welding applications and a longer delay with applications using higher currents and longer welding intervals. Longer delay can also be used for low current TIG welding in order to prevent the filter opening when the light path to the sensors is temporarily obstructed by a hand, torch, etc.

Function welding/grinding: WF70 GDS electro-optical welding filter can be used for both welding and grinding applications. By selecting the position »Grind«, the filter switches off and it will not be triggered by the sparks generated during grinding. Before restarting welding work, the knob should be set back to the »Weld« position.

► **RECOMMENDED SHADE LEVELS FOR VARIOUS WELDING APPLICATIONS**
/ EN 379 /

WELDING PROCESS	CURRENT IN AMPERES																	
	6	10	15	30	40	60	70	100	125	150	175	200	225	250	300	350	400	
MMA	8		9				10			11			12			13		
	WF70 GDS																	
	WF70 ES, WF70 DS																	
MAG	8		9				10			11			12					
	WF70 GDS																	
	WF70 ES, WF70 DS																	
TIG	8		9				10			11			12			13		14
	WF70 GDS																	
	WF70 ES, WF70 DS																	
MIG heavy metals	9				10				11			12			13			
	WF70 GDS																	
	WF70 ES, WF70 DS																	
MIG light metals Stainless, Al	10						11			12			13					
	WF70 GDS																	
	WF70 ES, WF70 DS																	
Plasma cutting	9				10		11	12			13							
	WF70 GDS																	
	WF70 ES, WF70 DS																	
Micro plasma welding	4	5	6	7	8	9	10			11			12		13			
	WF70 GDS																	
	WF70 ES, WF70 DS																	

EN ► LIGHT TRANSMISSION CURVE

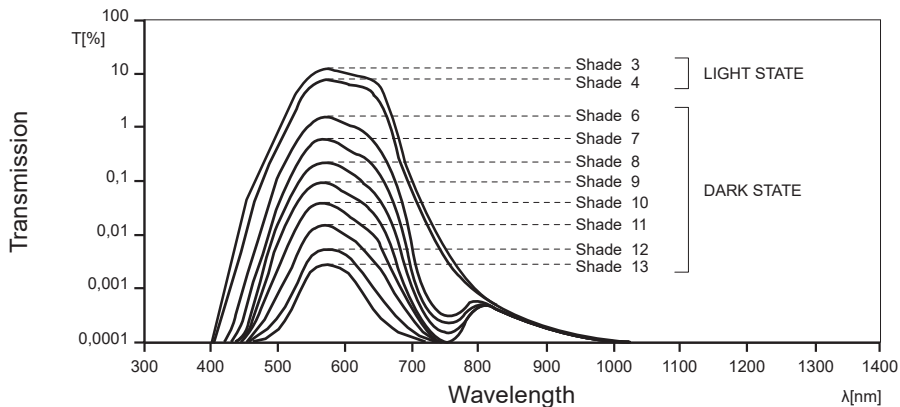

► TROUBLESHOOTING

Breakdown or poor performance	Possible reasons	Recommended solution
The filter does not darken or opens during welding.	Sensors or solar cell may be covered with spatters or dirt.	Clean the filter and protective lens with soft cloth. If needed, replace the protective lens.
Filter opens during welding.	Weak light source.	Increase the sensitivity, get closer to the arc, do not cover the sensors and the solar cell by hand, torch or other objects. Increase the opening time delay.
The filter triggers spuriously.	Strong sun, strong lights, neighboring welder's arc light.	Reduce the sensitivity, reduce the disturbing ambient light sources.
Reaction time very slow.	Ambient temperature is too low.	Never use below -5°C .
	Ambient is too dark.	The reaction time for the first arc only will be 10 ms, then normally 0,15 ms.

► DESCRIPTION OF JACKSON SAFETY® FILTER FEATURES Figure H

1. Solar cells
2. Photo-sensors (Photo diodes)
3. Filter housing
4. Liquid crystal shutter viewing area
5. Shade adjustment range selection
6. Welding or grinding selection
7. Shade adjustment
8. Sensitivity adjustment
9. Opening time delay adjustment

► **TECHNICAL DATA**

Model	WF70 GDS	WF70 ES	WF70 DS
Viewing area	96 x 68.5 mm	96 x 68.5 mm	96 x 68.5 mm
Weight	165 g	160 g	125 g
Open state shade	4	4	4
Closed state shade	6-8 / 9-13	9-13	9-13
Shade adjustment	yes / external	yes / external	yes / internal
Sensitivity adjustment	yes / external	yes / external	yes / internal
Delay adjustment	yes / external	yes / external	yes / internal
Grinding mode	yes / external	no	no
Switching time at 23°C	0.15 ms	0.15 ms	0.15 ms
Clearing time	0.1 - 1.0 s	0.1 - 1.0 s	0.1 - 1.0 s
UV/IR protection	UV13 / IR13	UV13 / IR13	UV13 / IR13
Temperature range	-5°C / +55°C	-5°C / +55°C	-5°C / +55°C
TIG detection	enhanced	enhanced	enhanced
Energy supply	solar cells / no battery change		

► **MARKINGS**



EC-type examination (autodarkening welding filter, welding helmet and hard hat):
 Notified body 0196, DIN CERTCO Gesellschaft fuer Konformitaetsbewertung mbH,
 Alboinstrasse 56, D-12103 Berlin, Germany.
 Notified body 1883, ECS (European Certification Service) GmbH, Hüttfeldstraße 50,
 D-73430 Aalen, Germany.

EC-type examination (Powered Air Purifying Respirator, PAPR): Notified body 1024,
 Occupational Safety Research Institute, v.v.i., Jeruzalémská 1283/9, 110 00 Praha 1,
 Czech Republic.

WH70 BH3® welding helmet is tested according to the EN 175 and EN 166 standards.

WH70 BH3® Air welding helmet is tested according to the EN 12941 and EN 14594 standards. The certificates are only valid in combination with one of the following AIRMAX® power unit sets: AIRMAX® Plus, AIRMAX® Elite and AIRMAX® Pressure, either with headgear 375 or with hard hat adaptors in combination with Concept hard hat, as well as with either of the two flip-up fronts (110x90 mm or 108x51 mm filter opening).

TH3	WH70 BH3® Air + headgear + R60 AIRMAX® Plus; R60 AIRMAX® Elite
TH3	WH70 BH3® Air + hard hat + R60 AIRMAX® Elite
3B	WH70® BH3 Air + headgear/hard hat + R80 AIRMAX Pressure

Markings	
BH3	Product name of the helmet shell
WF70 GDS	Product name of the autodarkening welding filter
4 / 6-8 / 9-13	4 - Protection shade number in open state 6-8 / 9-13 - Protection shade numbers in closed state
SM	Manufacturer identification code
1/1/1/1	Optical classes (optical quality, light scattering, homogeneity, angular dependence)
EN 379	Number of the standard (autodarkening welding filter)
EN 175	Number of the standard (welding helmet)
EN 166	Number of the standard (welding helmet)
EN 12941	Number of the standard (welding helmet combined with powered filtering devices)
EN 14594	Number of the standard (welding helmet combined with compressed AIR breathing apparatus)
AS/NZS 1337.1	Number of the standard (welding helmet)
AS/NZS 1338.1	Number of the standard (autodarkening welding filter)
ANSI Z87.1	Number of the standard (autodarkening welding filter and welding helmet)
S	Increased robustness
B	Medium energy impact resistance mark
9	Molten metals and hot solids resistance mark
	CE mark
DIN	Conformity symbol for DIN
DIN Plus	Conformity symbol for DIN Plus
	Instruction Manual
	The symbol on the product or on its packaging indicates that this product may not be treated as household waste. Instead it shall be handed over to the applicable collection point for the recycling of electrical and electronic equipment. By ensuring this product is disposed of correctly, you will help prevent potential negative consequences for the environment and human health, which could otherwise be caused by inappropriate waste handling of this product. For more detailed information about recycling of this product, please contact your local city office, your household waste disposal service or the shop where you purchased the product.

Note: The above is an example.

► EU DECLARATION OF CONFORMITY

<https://www.jacksonsafety.com/europe-products-documentation>

Pour votre protection et une efficacité maximum, veuillez lire attentivement ces informations avant l'utilisation.

► AVANT LE SOUDAGE

- Vérifiez que le masque est bien assemblé et qu'il bloque complètement toute lumière accidentelle. La lumière ne peut pénétrer par l'avant qu'à travers le champ de vision du filtre de soudage auto-obscureissant.
- Ajustez le harnais pour garantir le meilleur confort et fournir un plus grand champ de vision.
- Sélectionnez un filtre de soudage approprié au masque. Dimensions du filtre: 110x110mm.
- Vérifiez le degré d'obscurcissement prescrit pour votre application de soudage et ajustez votre filtre auto-obscureissant en fonction (voir tableau des degrés d'obscurcissement recommandés).

► PRÉCAUTIONS

- Ne placez jamais le masque ou le filtre auto-obscureissant de soudage sur des surfaces chaudes.
- Les écrans de protection rayés ou endommagés doivent être régulièrement remplacés par des écrans originaux de type JACKSON SAFETY®. Avant usage des nouveaux écrans de protection, assurez-vous que les films de protection supplémentaires sont bien retirés des deux côtés.
- Utilisez le masque WH70 BH3® uniquement dans la plage de température comprise entre -5°C et +55°C.
- N'exposez pas le filtre électro-optique de soudage aux liquides et protégez-le des saletés.
- N'utilisez que des pièces de rechange JACKSON SAFETY® originales. En cas de doute, veuillez contacter votre revendeur agréé JACKSON SAFETY®.
- La garantie est annulée si ces instructions ne sont pas respectées. Balder rejette toute responsabilité en cas de problème lié à des applications différentes du soudage ou si les instructions d'utilisation ne sont pas strictement respectées. Le masque de soudeur WH70 BH3® est conçu pour protéger les yeux et le visage du soudeur contre les éclaboussures et les rayons ultraviolets et infrarouges dangereux générés au cours du processus de soudage. Pour toute autre application, utilisez l'équipement de protection individuelle approprié.
- Ne pas utiliser pour le soudage en hauteur en cas de risque de retombées de métaux en fusion. Ce système de casque/filtre de soudage n'assure pas de protection contre les métaux en fusion et les projections pendant le soudage en hauteur.
- Les matériaux susceptibles d'entrer en contact avec la peau de la personne qui les porte peuvent entraîner des réactions allergiques chez les individus sensibles.
- Le casque de soudure porté au-dessus de lunettes de vue ordinaires est susceptible de transmettre des chocs et ainsi de créer un danger pour l'utilisateur.
- Si ni le casque ni l'écran de protection ne portent de marquage B, alors seul le marquage S est valable.
- Le dispositif de protection pour les yeux ne doit être utilisé que pour protéger contre les particules à grande vitesse à température ambiante.
- Pour toutes les opérations de soudage, il est recommandé de respecter une distance d'au moins 50 cm, et jamais inférieure à 25 cm, entre l'arc de soudage et les yeux du soudeur.
- Nous vous recommandons d'utiliser le casque pendant une période de 10 ans. La durée d'utilisation dépend de différents facteurs comme le mode d'utilisation, le nettoyage, le stockage et l'entretien du casque. Il est conseillé de contrôler fréquemment le casque et de le remplacer s'il est endommagé.

► CONSERVATION

Lorsque le filtre n'est pas utilisé, il doit être conservé dans un lieu dont la température est comprise entre -20°C et +65°C. Une exposition prolongée à des températures dépassant 45°C peut réduire la durée de vie des piles du filtre auto-obscureissant. Il est recommandé de conserver les cellules photovoltaïques du filtre auto-obscureissant à l'ombre ou

à l'abri de la lumière pendant le stockage afin de maintenir le filtre en mode veille. Pour ce faire, vous pouvez simplement placer l'avant du filtre vers le bas sur l'étagère de stockage.

FR

► ENTRETIEN ET NETTOYAGE

Les cellules photovoltaïques et les capteurs de lumière du filtre auto-obscureissant doivent toujours être tenus à l'abri des poussières et des éclaboussures: le nettoyage peut être effectué à l'aide d'un chiffon doux ou imprégné de détergent léger (ou d'alcool). N'utilisez jamais de solvants agressifs tels que l'acétone. Les filtres JACKSON SAFETY® doivent toujours être protégés des deux côtés par les écrans de protection (polycarbonate), qui doivent également être nettoyés à l'aide d'un chiffon doux. Remplacez immédiatement les écrans de protection s'ils ont subi des dommages, quels qu'ils soient.

► GARANTIE

Balder garantit que ses produits (1) sont conformes aux spécifications des normes de Balder en ce qui concerne la date de livraison aux acheteurs directs et aux distributeurs autorisés de Balder et sont garantis pour les périodes suivantes à compter de la date d'achat par le consommateur final (attestée par une preuve d'achat valable) : (a) trois ans pour les filtres auto-obscureissants Balder Technology ; (b) deux ans pour les autres filtres auto-obscureissants ; et (c) un an pour les masques de protection respiratoire à ventilation assistée ; (2) sont conformes à l'ensemble des indications d'étiquetage de Balder ; et (3) sont fabriqués conformément à l'ensemble des lois fédérales, nationales et locales en vigueur au moment et sur le lieu de leur fabrication. LA PRÉSENTE GARANTIE TIENT LIÉU DE TOUTE AUTRE GARANTIE, EXPLICITE OU IMPLICITE, Y COMPRIS TOUTE GARANTIE DE VALEUR MARCHANDE OU DE CONFORMITÉ À DES FINS PARTICULIÈRES. Balder ne saurait être tenu responsable d'aucun dommage particulier, accidentel ou indirect. La responsabilité de Balder en cas de rupture de contrat, de préjudice ou de toute autre cause d'action ne devrait pas excéder le prix d'achat du produit. Les acheteurs et les utilisateurs sont réputés avoir accepté la garantie susmentionnée et la limitation de responsabilité et ne peuvent modifier les conditions par le biais d'un accord verbal ou de tout autre document écrit non signé par Balder. Dans la mesure requise par la loi applicable, la responsabilité de Balder n'est pas limitée en cas de décès ou de blessures causés par la négligence de Balder.

► ASSEMBLAGE DU MASQUE WH70 BH3® ET DU HARNAIS A Le schéma

1. Insérez le harnais (D) dans la coque du masque (B) comme indiqué à la figure 1. Poussez les vis (A) à travers les orifices de la coque du masque. Placez les petites goupilles de positionnement d'inclinaison dans les trous de positionnement d'inclinaison souhaités dans la coque.
2. Fixez une molette de harnais (C) sur chaque vis.
3. Ajustez le harnais de sorte à obtenir un confort et une taille optimale.
 - a. Réglez la longueur de la bande du haut de sorte que le harnais soit dans une position confortable autour de votre tête.
 - b. Réglez le degré d'inclinaison du masque en ajustant les trous dans lesquels les goupilles sont insérées.
 - c. Ajustez la distance entre le masque et visage en desserrant les écrous du harnais de sorte que les mécanismes d'articulation puissent être déplacés vers l'avant et l'arrière le long du harnais jusqu'à la position souhaitée. Resserrez ensuite les écrous du harnais.

Le harnais est équipé d'une bande absorbante remplaçable. Les bandes absorbantes sont disponibles auprès de votre revendeur local.

► **ASSEMBLAGE DU MASQUE WH70 BH3® ET DU CASQUE DE SÉCURITÉ** / *Modèle WH70 BH3® HH du masque WH70 BH3® avec casque de sécurité Concept /*

Le schéma **B**

FR

Le schéma **B.1**

Si vous avez acheté le masque de soudage WH70 BH3® en combinaison avec un casque de sécurité, le serre-tête normal sera remplacé par l'adaptateur en deux parties (gauche et droite) du casque de sécurité. Les deux parties de l'adaptateur du casque de sécurité sont chacune clairement signalées avec les lettres L (gauche) et R (droite) sur le corps principal. Choisissez la partie correspondant à chaque côté.

1. En appuyant sur la vis avec votre index, dévissez l'écrou, comme indiqué sur la figure 1.
2. Poussez la vis à travers l'orifice rectangulaire du corps du casque, tout en maintenant la vis. Mettez la goupille de réglage de l'inclinaison dans l'un des trois trous du corps du masque. Choisissez l'inclinaison qui vous fournit le confort maximal (2.).
3. Serrez l'écrou sur la vis (3.).
4. Répétez l'opération d'assemblage de l'adaptateur du casque de sécurité de l'autre côté du masque.
5. Insérez les languettes dans les fentes de l'adaptateur du casque de sécurité. Assurez-vous que les ergots inférieurs de l'adaptateur du casque de sécurité sont bien bloqués par dessus les bords du casque de sécurité (5.).
6. Tournez le bouton arrière pour régler le serre-tête du casque de sécurité qui peut ainsi s'adapter à toutes les tailles de têtes. Appuyez sur le bouton et faites-le tourner en le maintenant enfoncé, puis relâchez le bouton lorsque vous avez atteint la position qui vous fournit le confort maximal pour verrouiller le serre-tête dans cette position (6.).
7. Les deux ressorts de l'adaptateur du casque de sécurité maintiennent le masque dans deux positions extrêmes: haute et basse (7.).

Le serre-tête est équipé d'un bandeau absorbant remplaçable. Les bandeaux absorbants sont disponibles chez votre revendeur local.

► **ASSEMBLAGE DU FILTRE AUTO-OBSCURCISSANT ET DES ÉCRANS DE PROTECTION** / *WF70 GDS, WF70 ES /*

Le schéma **C**

1. Glissez l'écran de protection intérieur sur le côté intérieur du filtre de soudage auto-obscurcissant comme indiqué sur la figure (1.).
2. Pliez délicatement le circuit imprimé du contrôle externe derrière le filtre de sorte qu'il soit placé à l'intérieur de la coque du casque devant vous. Introduisez le filtre dans son ouverture. Commencez par insérer le filtre par le bas afin qu'il s'enclenche dans l'attache du bas (2.a); puis enfoncez la partie supérieure afin qu'elle s'enclenche dans l'attache supérieure (2.b).
3. Introduisez l'écran de protection extérieur dans sa position avec les quatre supports latéraux. Tenez l'écran de protection entre votre pouce et votre majeur et placez-le du côté de votre pouce dans les encoches des deux supports latéraux. La denture dans la coque du masque offre l'espace nécessaire pour votre pouce (3.a). Courbez l'écran de protection avec votre majeur et placez-le dans les deux encoches latérales à l'aide de vos autres doigts (3.b).
4. Fermez la coque du masque avec le cadre extérieur. Introduisez les deux goupilles inférieures dans les deux ouvertures les plus basses de la coque du masque et poussez la partie supérieure du cadre dans la coque du masque de sorte que les deux goupilles supérieures s'engagent dans les trous de goupille des deux côtés (2 déclics) (4.).
5. Insérez la partie centrale du logement extérieur de la commande dans l'ouverture appropriée à l'extérieur du masque (5.).
6. Insérez le circuit électronique avec les potentiomètres dans la partie centrale du boîtier de contrôle externe (6.).
7. Appuyez sur la carte électronique et insérez les 4 boutons des potentiomètres depuis l'extérieur. Prenez soin à bien insérer les boutons correctement. Vérifiez que la position finale des repères sur les boutons correspond à l'inscription sur le boîtier des commandes externes (7.).

8. Introduisez la partie externe du boîtier de contrôle externe de sorte qu'elle se loge sur la partie centrale du boîtier de contrôle externe (8.).
9. Placez correctement la partie interne du boîtier de contrôle externe sur la partie centrale du boîtier de contrôle externe et fixez-la avec quatre vis (9.).

Le schéma **C.1**

Si vous devez retirer un filtre automatique de son cadre (par exemple parce que vous devez changer l'écran de protection intérieur), faites d'abord ressortir la boucle reliée au câble électrique, comme indiqué sur le dessin 10 et retirez le filtre. Lorsque vous remettez le filtre dans le cadre, passez le câble dans la boucle comme indiqué sur le dessins 11.a (WH70 BH3®) et 11.b (WH70 BH3® Air). Lorsque vous déplacez le filtre, détendez le câble électrique pour éviter les surintensités importantes qui entraîneraient une déchirure du câble.

► ASSEMBLAGE DU FILTRE AUTO-OBSCURCISSANT ET DES ÉCRANS DE PROTECTION / WF70 DS /

Le schéma **D**

1. Glissez l'écran de protection intérieur sur le côté intérieur du filtre de soudage auto-obscurcissant comme indiqué sur la figure (1.).
2. Depuis le côté extérieur de la coque du masque, introduisez le filtre de soudage dans l'ouverture du filtre. Commencez par insérer le filtre par le bas afin qu'il s'enclenche dans l'attache du bas (2.a) ; puis enfoncez la partie supérieure afin qu'elle s'enclenche dans l'attache supérieure (2.b).
3. Introduisez l'écran de protection extérieur dans sa position avec les quatre supports latéraux. Tenez l'écran de protection entre votre pouce et votre majeur et placez-le du côté de votre pouce dans les encoches des deux supports latéraux. La denture dans la coque du masque offre l'espace nécessaire pour votre pouce (3.a). Courbez l'écran de protection avec votre majeur et placez-le dans les deux encoches latérales à l'aide de vos autres doigts (3.b).
4. Fermez la coque du masque avec le cadre extérieur. Introduisez les deux goupilles inférieures dans les deux ouvertures les plus basses de la coque du masque et poussez la partie supérieure du cadre dans la coque du masque de sorte que les deux goupilles supérieures s'engagent dans les trous de goupille des deux côtés (2 déclics) (4.).

► REMPLACEMENT DE L'ÉCRAN DE PROTECTION

Le schéma **E**

1. Retirez le cadre extérieur. Depuis l'intérieur de la coque du masque, faites coulisser les deux goupilles l'une vers l'autre, libérez le cadre et poussez-le légèrement vers l'extérieur (1.a), puis tournez-le pour libérer les deux goupilles inférieures (1.b).
2. Tenez l'écran de protection avec votre pouce et votre majeur sur les extensions latérales le long des dentures de la coque du masque prévues pour vos doigts. Appuyez sur l'écran de protection pour le courber légèrement et le libérer des encoches du support (2.).
3. Introduisez un nouvel écran de protection et fermez le couvercle comme décrit à la section précédent aux points 3 et 4.

Le schéma **E.1**

Au cours de l'assemblage du masque et du filtre de soudage ou lors du remplacement des écrans de protection, vérifiez que toutes les pièces sont bien en place afin d'éviter toute entrée de lumière dans le masque. Si la lumière entre, répétez la procédure jusqu'à la suppression du problème faute de quoi le masque ne doit pas être utilisé pour le soudage. Avant de placer les nouveaux écrans de protection, retirez toujours les films protecteurs des deux côtés.

► ASSEMBLAGE DU MASQUE WH70 BH3® Air

Le schéma **F**

/ WH70 BH3® Air - modèle du casque WH70 BH3® avec un système de ventilation intégré pour une utilisation combinée avec un appareil de protection respiratoire à épuration d'air motorisé /

Si vous avez acheté un masque WH70 BH3® associé à un système de ventilation intégré, le masque sera équipé d'un tuyau d'air, d'un raccord de tuyau et d'une grille à air. JACKSON SAFETY® décline toute responsabilité sur les conséquences d'opérations effectuées par des agents de service non agréés par JACKSON SAFETY®. La garantie peut être annulée si ces instructions ne sont pas respectées.

► RESTRICTIONS D'UTILISATION

1. Les matériaux qui entrent en contact avec la peau peuvent provoquer des réactions allergiques aux personnes sensibles.
2. N'utilisez pas de filtres à minéraux trempé sans feuilles de protection appropriées.
3. L'arc de soudure peut endommager des yeux sans protection !
4. L'arc de soudure peut brûler une peau sans protection !
5. Faites très attention lorsque vous vérifiez le produit avant usage. Ne l'utilisez pas si une partie quelconque est endommagée.
6. Ne placez pas le masque de soudage sur une surface chaude
7. N'utilisez le produit qu'entre -5°C et +55°C.
8. N'utilisez jamais la pièce faciale dans les environnements suivants et dans les conditions suivantes:
 - Si la concentration en oxygène dans l'environnement est inférieure à 17 %.
 - Dans les environnements enrichis en oxygènes.
 - Dans une ambiance explosive.
 - Dans les environnements où l'utilisateur manque de connaissances sur les types de substances dangereuses et leur concentration.
 - Dans les environnements représentant un danger immédiat pour la vie et la santé.
 - Lorsque vous n'êtes certain que le niveau de teinte de votre lentille de filtre de soudage est approprié à votre travail.
 - Remplacez le filtre de protection immédiatement s'il est endommagé, ou si des éclaboussures ou des rayures réduisent la vision.
 - La pièce faciale ne protège pas contre les chocs violents, les explosions ou les substances corrosives.
9. Déplacez-vous vers un emplacement sécurisé et prenez des mesures appropriées lorsque l'un des problèmes suivants survient lors de l'utilisation du casque :
 - Si vous sentez une augmentation significative de la résistance à la respiration ou tout autre problème de respiration.
 - Si vous sentez une odeur ou un goût déplaisant lorsque vous respirez.
 - Si vous ne vous sentez pas bien ou nauséeux.
10. Utilisez des filtres originaux certifiés destinés à votre moteur filtrant uniquement. Remplacez les filtres chaque fois que vous détectez une modification de l'odeur dans l'air fourni par l'appareil respiratoire.
11. Les filtres conçus pour capturer les particules solides et liquides (filtres à particules) ne protègent pas l'utilisateur contre les gaz. Les filtres conçus pour capturer les gaz ne protègent pas l'utilisateur contre les particules. Dans un espace de travail contaminé par ces deux types de pollution, il faut utiliser des filtres combinés.
12. Les plaques de protection, à la fois interne et externe, doivent être utilisées en conjonction avec le filtre auto-noircissant afin de le protéger contre des dommages permanents.

Le montage du masque WH70 BH3® Air est semblable à celui décrit dans la partie décrivant l'assemblage du masque WH70 BH3® et du harnais. En plus des parties supplémentaires intégrées (tuyau d'air, raccord du tuyau et grille d'air), qui doivent être uniquement assemblées par le fabricant, le masque WH70 BH3® Air possède également un support de tuyau (X), un joint facial (Y) et une paire de joints (Z).

Le support du tuyau (X) peut être encliqueté dans les deux côtés du harnais, en règle générale du côté opposé à la main dominante.

Le joint facial doit être correctement assemblé au masque WH70 BH3® Air. Le périmètre du flexi-seal doit toucher votre visage et se prolonger sous votre menton. Sa position par rapport au masque et au harnais est clairement montrée sur la figure no 1, tandis que la position exacte par rapport au masque WH70 BH3® Air, au tuyau d'air et à son support est précisément décrite dans la partie REMPLACEMENT DU JOINT FACIAL.

► MONTAGE DES JOINTS

Le schéma **F.1**

Pour assurer une étanchéité suffisante dans le casque et être conforme aux normes de sécurité, le WH70 BH3® Air doit être équipé d'une paire de joints supplémentaires. Les joints sont attachés sur les deux goupilles intérieures supérieures du cadre de contrôle externe.

► REMPLACEMENT DU JOINT FACIAL

Le schéma **F.2**

Les deux modèles de joint facial disponibles (Standard et Flexi) ont exactement le même support plastique, l'opération de remplacement est donc la même pour les deux modèles. Pour que les détails soient mieux visibles, les schémas de montage présentent le support de joint facial sans le joint facial (pièce de structure).

1. Retirez le harnais dans l'ordre inverse de celui décrit dans la partie ASSEMBLAGE DU MASQUE WH70 BH3® ET DU HARNAIS.
2. Tirez la partie inférieure du support du joint facial pour le séparer du tuyau d'air (1.).
3. Libérez le support du joint facial des deux loquets supérieurs externes (2.).
4. Retirez le support du joint facial des deux loquets supérieurs internes (3.).
5. Prenez le nouveau joint facial et poussez le côté interne supérieur du support du joint facial dans les deux loquets internes supérieurs (4.).
6. Poussez la partie supérieure externe du support du joint facial dans les deux loquets supérieurs externes (5.).
7. Glissez la partie inférieure du support du joint facial dans l'espace entre le masque et le tuyau d'air (6.).
8. Montez le harnais comme indiqué dans la partie ASSEMBLAGE DU MASQUE WH70 BH3® ET DU HARNAIS.

► MONTAGE DU TUYAU

Le schéma **F.3**

Vissez le tuyau de l'appareil de protection respiratoire à épuration d'air motorisé (le tuyau va avec le système de ventilation) comme indiqué sur le schéma. Ajustez la longueur du tuyau entre le raccord et le support du tuyau pour obtenir un confort optimal. Nous recommandons d'avoir une longueur de 25-30 cm de tuyau non tendu pour que la boucle supérieure ne soit pas trop longue, car la longueur doit permettre de porter confortablement le masque. Il est conseillé d'ajuster la longueur de tuyau entre le raccord et le système de ventilation de sorte que le tuyau suive le dos de l'utilisateur sans être tendu. Une fois le tuyau placé dans son support, ajustez sa hauteur en le tirant simplement vers le haut ou vers le bas à travers le support. Pour un réglage fin de la forme de la boucle, tournez le tuyau à gauche ou à droite.

► ASSEMBLAGE DU MASQUE WH70 BH3® Air ET DU CASQUE DE SÉCURITÉ / *Modèle WH70 BH3® Air HH du masque WH70 BH3® Air avec casque de sécurité Concept/*

Le schéma **G**

Le schéma **G.1**

Si vous avez acheté le masque de soudage WH70 BH3® Air en combinaison avec un casque de sécurité, le serre-tête normal sera remplacé par l'adaptateur en deux parties (gauche et droite) du casque de sécurité. Les deux parties de l'adaptateur du casque de sécurité sont chacune clairement signalées avec les lettres L (gauche) et R (droite) sur le corps principal. Choisissez la partie correspondant à chaque côté.

Le montage DU MASQUE WH70 BH3 Air ET DU CASQUE DE SÉCURITÉ est semblable à celui décrit dans la partie décrivant ASSEMBLAGE DU MASQUE WH70 BH3 ET DU CASQUE DE SÉCURITÉ.

► FILTRE DE PROTECTION AUTO-OBSCURCISSANT

► OPÉRATION

Les filtres de protection auto-obscurcissants JACKSON SAFETY® fonctionnent sur la base d'un obturateur à cristaux liquides qui protège les yeux du soudeur contre la lumière visible intense émise pendant le soudage. Combinés avec le filtre passif IR/UV permanent, ils assurent une protection efficace contre les rayonnements infrarouges (IR) et ultraviolets (UV). La protection contre les rayonnements optiques nocifs est indiquée, quel que soit l'obscurcissement ou l'éventuelle défectuosité du filtre, au-dessus de la valeur d'obscurcissement le plus fort, marquée sur chaque modèle.

Les filtres de protection auto-obscurcissants JACKSON SAFETY® sont produits conformément aux exigences de la norme EN 379 et sont certifiés CE, DIN et DIN Plus. Ils ne sont pas prévus pour être utilisés comme protection contre les chocs, les particules volantes, les métaux en fusion, les liquides corrosifs ou les gaz dangereux. Remplacez tout filtre auto-obscurcissant physiquement endommagé ou défectueux (vérifiez que le filtre auto-obscurcissant s'assombrit lorsque vous lancez l'arc de soudage).

Le filtre auto-obscurcissant doit être utilisé avec des écrans de protection internes et externes (polycarbonate) pour être protégé contre des dommages irréversibles.

► UTILISATION

Les filtres de protection auto-obscurcissants montés dans un masque de soudage sont considérés comme des « équipements de protection individuels » (EPI) protégeant les yeux, le visage, les oreilles et le cou contre la lumière nocive directe et indirecte de l'arc de soudage. Si vous n'avez acheté qu'un filtre sans casque, vous devez choisir un casque conçu pour être utilisé avec un filtre de protection auto-obscurcissant. Il doit permettre un montage correct du filtre, avec des écrans de protection internes et externes. Il ne doit y avoir aucun point de tension supplémentaire causé par le cadre de fixation ou le système de montage, car ils pourraient causer de graves dégâts au filtre. Assurez-vous que les cellules solaires et les capteurs optiques ne sont pas couverts par le masque, car cela pourrait empêcher le fonctionnement correct du filtre. Si l'une de ces conditions se présente, le filtre risque de ne pas être utilisable.

► DOMAINE D'APPLICATION

Les filtres JACKSON SAFETY® conviennent à tous types de soudage électrique: électrodes enrobées, MIG/MAG, TIG/WIG, soudage plasma, découpe, sauf le soudage au gaz. Les filtres JACKSON SAFETY® ne conviennent pas au soudage au laser.

► FONCTIONS

Les filtres JACKSON SAFETY® sont fournis prêt à l'emploi. Vérifiez le degré de protection requise selon la procédure de soudage spécifique et, si le modèle le permet, choisissez l'obscurcissement, la sensibilité à la lumière, ainsi que le délai d'ouverture recommandée.

Obscurcissement: certains modèles (WF70 DS, WF70 ES) permettent un ajustement de l'obscurcissement de 9 à 13. Le filtre WF70 GDS possède deux gammes d'obscurcissement de 6 à 8 et de 9 à 13. Le réglage peut être effectué à l'aide du bouton « Range » situé sur le filtre. Le bouton externe pour le réglage de l'obscurcissement possède deux gammes d'obscurcissement (de 6 à 8 et de 9 à 13) indiquées à l'aide de deux polices de caractère différentes (positive et négative). Le réglage du bouton « Range » définit la plage en cours d'utilisation.

Sensibilité: La plupart des applications de soudage peuvent être effectuées avec la sensibilité à la lumière réglée au maximum. Le niveau maximum de sensibilité est approprié pour le soudage à faible courant, TIG ou pour les applications spéciales. Le niveau de sensibilité à la lumière doit être réduit uniquement dans certaines conditions d'éclairage ambiant spécifiques afin d'éviter tout déclenchement intempestif. Pour un fonctionnement optimal, il est conseillé de régler la sensibilité d'abord au maximum, puis de la réduire graduellement jusqu'à ce que le filtre ne réagisse qu'à la lumière de soudage sans déclenchements intempestifs dus aux conditions d'éclairage ambiant (lumière directe du soleil, lumière artificielle intense, arcs de soudeurs à proximité, etc.).

Ajustement du délai d'ouverture: Le délai d'ouverture peut être ajusté de 0,1 à 1,0 secondes. Il est recommandé d'utiliser un délai plus court pour les applications de soudage par point et d'utiliser un délai plus long pour les applications utilisant des courants plus élevés et des intervalles de soudage plus longs. Des délais plus longs peuvent également être utilisés pour le soudage TIG à faible courant afin d'éviter l'ouverture du filtre quand la lumière arrivant aux capteurs est temporairement obstruée par une main, une torche, etc.

Fonction soudage/abrasion: Le filtre électro-optique de soudage WF70 GDS peut être utilisé pour aussi bien pour les applications de soudage que d'abrasion. Sélectionnez la position « Grind » pour désactiver le filtre et empêcher son déclenchement lors des étincelles produites par l'abrasion. Avant de reprendre le travail de soudage, remettez le bouton dans la position « Weld ».

► **DEGRÉS D'OBSCURCISSEMENT RECOMMANDÉS POUR DIFFÉRENTES APPLICATIONS DE SOUDAGE / EN 379 /**

PROCESSUS DE SOUDAGE	COURANT EN AMPÈRES																											
	6	10	15	30	40	60	70	100	125	150	175	200	225	250	300	350	400											
MMA	8				9				10				11				12				13							
	WF70 GDS																											
MAG	8				9				10				11				12											
	WF70 ES, WF70 DS																											
TIG	8				9				10				11				12				13				14			
	WF70 GDS																											
MIG sur métaux lourds	9				10				11				12				13											
	WF70 ES, WF70 DS																											
MIG sur alliages légers (inox, Al)	10				11				12				13															
	WF70 GDS																											
Découpe au jet de plasma	9				10				11				12				13											
	WF70 ES, WF70 DS																											
Soudage à l'arc au microplasma	4	5	6	7	8	9	10	11	12	13	WF70 GDS																	
	WF70 ES, WF70 DS																											

► **COURBE DE TRANSMISSION DE LA LUMIÈRE**

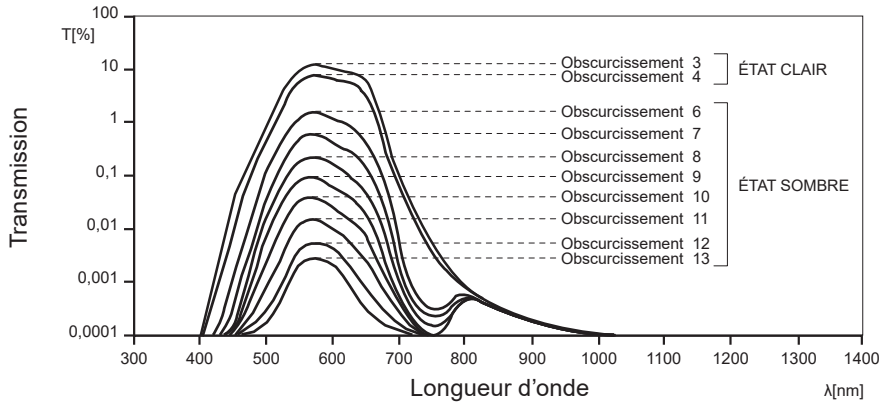

► DÉPANNAGE

Panne ou mauvais fonctionnement	Raisons possibles	Solution recommandée
Le filtre ne se teinte pas ou s'ouvre pendant le soudage.	Les capteurs ou la cellule photovoltaïque sont peut-être couverts d'éclaboussures ou de saletés.	Forte luminosité due au soleil, à des lampes puissantes, à un arc de soudage à proximité.
Le filtre s'ouvre pendant le soudage.	Faible source de lumière.	Augmentez la sensibilité, rapprochez-vous de l'arc, ne couvrez pas les capteurs et la cellule photovoltaïque avec vos mains, une torche électrique ou d'autres objets. Augmentez le délai d'ouverture.
Le filtre se déclenche de façon intempestive.	Forte luminosité due au soleil, à des lampes puissantes, à un arc de soudage à proximité.	Réduisez la sensibilité, réduisez les sources lumineuses gênantes.
Temps de réaction très lent.	La température ambiante est trop basse.	N'utilisez jamais le masque au-dessous de -5 °C.
	L'environnement est trop sombre.	Le temps de réaction du premier arc, uniquement, sera de 10 ms, puis de 0,15 ms comme il l'est habituellement.

► DESCRIPTION POUR LES FIGURES DU FILTRE JACKSON SAFETY®

1. Pile solaire
2. Capteurs optiques (photodiodes)
3. Boîtier du filtre
4. Champ de vision de l'obturateur à cristaux liquides
5. Sélection de la gamme d'ajustement de l'obscurcissement
6. Sélection soudage ou abrasion
7. Ajustement de l'obscurcissement
8. Ajustement de la sensibilité
9. Ajustement du délai d'ouverture

Le schéma **H**

► DONNÉES TECHNIQUES

Modèle	WF70 GDS	WF70 ES	WF70 DS
Champ visuel	96 x 68.5 mm	96 x 68.5 mm	96 x 68.5 mm
Poids	165 g	160 g	125 g
Obscurcissement ouvert	4	4	4
Obscurcissement fermé	6-8 / 9-13	9-13	9-13
Ajustement de l'obscurcissement	oui / externe	oui / externe	oui / interne
Ajustement de sensibilité	oui / externe	oui / externe	oui / interne
Ajustement du délai	oui / externe	oui / externe	oui / interne
Mode abrasion	oui / externe	non	non
Délai de commutation à 23°C	0.15 ms	0.15 ms	0.15 ms
Délai d'ouverture	0.1 - 1.0 s	0.1 - 1.0 s	0.1 - 1.0 s
Protection UV/IR	UV13 / IR13	UV13 / IR13	UV13 / IR13
Plage de température	-5°C / +55°C	-5°C / +55°C	-5°C / +55°C
Détection TIG	améliorée	améliorée	améliorée
Alimentation	cellules solaires / pas de piles à changer		

► MARQUAGES

Examen de type CE (filtre auto-obscurcissant pour le soudage, masque de soudage et casque):

Organisme notifié 0196, DIN CERTCO Gesellschaft fuer Konformitaetsbewertung mbH, Alboinstrasse 56, D-12103 Berlin, Germany.



Organisme notifié 1883, ECS (European Certification Service) GmbH, Hüttfeldstraße 50, D-73430 Aalen, Germany.

Examen de type CE (PAPR): Organisme notifié 1024, Occupational Safety Research Institute, v.v.i., Jeruzalémská 1283/9, 110 00 Praha 1, Czech Republic.

Le masque de soudage WH70 BH3® est testé conformément aux normes EN 175 et EN 166.

Le masque de soudage WH70 BH3® Air est conforme aux normes EN 12941 et EN 14594. Les certificats ne sont valables que pour les appareils de protection respiratoire à épuration d'air motorisés suivants: AIRMAX® Plus, AIRMAX® Elite, AIRMAX® Pressure, soit avec un harnais 375, soit avec des adaptateurs de casque combinés à un casque Concept, ainsi qu'avec l'une des deux visières rabattables (avec une ouverture du filtre de 110 x 90 mm ou de 108 x 51 mm).

TH3	WH70 BH3® Air + harnais + R60 AIRMAX® Plus; R60 AIRMAX® Elite
TH3	WH70 BH3® Air + casque + R60 AIRMAX® Elite
3B	WH70® BH3 Air + harnais/casque + R80 AIRMAX Pressure

Marquages	
BH3	Nom de produit de la coque de masque
WF70 GDS	Nom de produit du filtre de soudage auto-obscurecissant
4 / 6-8 / 9-13	4 - Numéro d'obscurcissement en mode ouvert 6-8 / 9-13 - Numéros d'obscurcissement en mode fermé
SM	Code d'identification du producteur
1/1/1/1	Classes optiques (qualité optique, diffusion de la lumière, homogénéité, dépendance angulaire)
EN 379	Numéro de norme (filtre auto-obscurecissant pour le soudage)
EN 175	Numéro de norme (masque de soudage)
EN 166	Numéro de norme (masque de soudage)
EN 12941	Numéro de norme (masques de soudage associés à des appareils filtrants à ventilation assistée)
EN 14594	Numéro de norme (masques de soudage associés à des appareils de protection respiratoire isolants à adduction d'air comprimé)
AS/NZS 1337.1	Numéro de norme (masque de soudage)
AS/NZS 1338.1	Numéro de norme (filtre auto-obscurecissant pour le soudage)
ANSI Z87.1	Numéro de norme (filtre auto-obscurecissant pour le soudage, masque de soudage)
S	Plus grande solidité
B	Choc énergétique de moyenne intensité
9	Métal fondu et solides chauds résistance marque
	Marquage CE
DIN	Symbole de conformité DIN
DIN Plus	Symbole de conformité DIN Plus
	Mode d'emploi
	Le symbole sur le produit ou son emballage indique que ce produit ne peut être traité comme déchet ménager. Il doit plutôt être remis au point de ramassage concerné, se chargeant du recyclage du matériel électrique et électronique. En vous assurant que ce produit est éliminé correctement, vous favorisez la prévention des conséquences négatives pour l'environnement et la santé humaine qui, sinon, seraient le résultat d'un traitement inapproprié des déchets de ce produit. Pour obtenir plus de détails sur le recyclage de ce produit, veuillez prendre contact avec le bureau municipal de votre région, votre service d'élimination des déchets ménagers ou le magasin où vous avez acheté le produit.

Veuillez noter que les informations précédentes ne sont fournies qu'à titre d'exemple.

► DÉCLARATION UE DE CONFORMITÉ

<https://www.jacksonsafety.com/europe-products-documentation>

Für eine sichere und korrekte Bedienung lesen Sie bitte zuerst die Anleitung durch.

► VOR BEGINN DES SCHWEISSENS

- Überzeugen Sie sich, dass die Maske korrekt zusammengebaut ist und dass sie keinerlei Licht durchlässt. An der Vorderseite darf das Licht nur durch das Sichtfeld des automatischen Schweißersfilters eindringen.
- Passen Sie den Helmmechanismus so an, dass er bequem sitzt und eine entsprechend Sicht durch den Filter ermöglicht.
- Wählen Sie einen für die Maske geeigneten Schweißfilter in der Größe 110 x 110 mm.
- Wählen Sie die vorgeschriebene Schutzstufe für Ihr Schweißverfahren und stellen Sie den automatischen Schweißersfilter entsprechend ein (siehe Tabelle mit empfohlenen Schutzstufen).

► SICHERHEITSMASSNAHMEN

- Die Maske und der automatische Schweißersfilter dürfen nie auf heiße Oberflächen gelegt werden.
- Zerkratzte oder beschädigte Schutzschirme sollen regelmäßig durch originale JACKSON SAFETY® Schutzschirme ersetzt werden. Vor dem Einsetzen des neuen Schutzschirmes muss eventuelle Schutzfolie an beiden Seiten entfernt werden.
- Verwenden Sie die WH70 BH3® Schweißerschutzmaske nur innerhalb des Temperaturbereichs von -5°C bis +55°C.
- Der automatische Schweißersfilter darf keinen Flüssigkeiten ausgesetzt werden und muss gegen Schmutz geschützt werden.
- Verwenden Sie nur die JACKSON SAFETY®-Original-Ersatzteile. Im Zweifelsfall wenden Sie sich an den bevollmächtigten JACKSON SAFETY®-Vertriebspartner.
- Die Nichtbeachtung dieser Anweisungen kann zum Erlöschen der Garantie führen. Balder übernimmt keine Verantwortung für Probleme im Falle der Nichtbeachtung dieser Anleitung. Die WH70 BH3® Schweißerschutzmaske ist nur für das Schweißen und den Gesichtsschutz während des Schweißens vorgesehen. Balder übernimmt ebenfalls keine Verantwortung im Falle der Anwendung der Maske für Schutzfunktionen und Arbeiten, für die sie nicht geeignet ist, zum Beispiel den Schutz vor Schlägen, fallenden Gegenständen, flüssigem Metall, korrosiven Flüssigkeiten und Giftgas.
- Nicht für Schweißarbeiten über Kopf verwenden, wenn die Gefahr besteht, dass geschmolzenes Metall herunterfallen könnte. Dieses Schweißerschutzhelm/ Filtersystem bietet keinen Schutz vor geschmolzenen Metallen und Spritzern während Schweißarbeiten über Kopf.
- Das Material kann bei anfälligen Personen bei Hautkontakt allergische Reaktionen hervorrufen.
- Der über die normale Brille getragene Schweißerschutzmaske kann Aufprall übertragen und somit den Träger in Gefahr bringen.
- Wenn der Helm und der Schutzschirm keine B-Kennzeichnung tragen, ist nur die SKennzeichnung gültig.
- Augenschutz kann nur zum Schutz vor Partikeln mit hoher Geschwindigkeit bei Raumtemperatur verwendet werden.
- Bei jedem Lichtbogenschweißen ist ein Abstand von mindestens 50 cm und nie weniger als 25 cm zwischen dem Lichtbogen und den Augen des Schweißers empfohlen.
- Wir empfehlen Ihnen, den Schweißerschutzhelm 10 Jahre zu verwenden. Die Lebensdauer des Helmes hängt von verschiedenartigen Faktoren, wie z. B. Verwendungsweise, Reinigung, Aufbewahrung und Pflege, ab. Es wird empfohlen, den Helm häufig zu kontrollieren und im Falle einer Beschädigung auszutauschen.

► AUFBEWAHRUNG

Wird der Filter nicht verwendet, muss er an einem trockenen Ort bei einer Temperatur von -20°C bis +65°C aufbewahrt werden. Wird er über längere Zeit Temperaturen von über 45°C ausgesetzt, verkürzt sich die Lebensdauer der Batterie des automatischen Schweißersfilters. Es wird empfohlen, die Solarzellen des automatischen Schweißersfilters im dunklen aufzubewahren oder sie während der Lagerung nicht dem Licht auszusetzen um den Abschalt-Modus zu behalten. Dazu wird er einfach nach unten zeigend in ein Regal gestellt.

► WARTUNG UND REINIGUNG

Die Solarzellen und die Lichtsensoren des automatischen Schweißers müssen ständig vom Staub und Spritzflecken freigehalten werden: Sie werden mit einem sauberen Baumwolltuch gereinigt, das mit einer milden Reinigungs- oder einer Alkohollösung getränkt ist. Verwenden Sie nie aggressive Lösungsmittel wie zum Beispiel Aceton. Die JACKSON SAFETY® Filter müssen immer von außen und innen durch eine Klarsicht-Schutzscheibe (Polykarbonat) geschützt sein, die nur mit einem weichen Baumwolltuch gereinigt werden kann. Ist die Klarsicht-Schutzscheibe in irgendeiner Art beschädigt, muss sie sofort ersetzt werden.

► GARANTIE

Balder gewährleistet, dass ihre Produkte (1) den Standardspezifikationen von Balder am Tag der Auslieferung des Produktes an die Vertragshändler/direkte Käufer von Balder entsprechen; diese Gewährleistung gilt für folgende Zeiträume ab dem Kauf des Produktes durch den Endnutzer (belegt durch einen gültigen Verkaufsbeleg): (a) drei Jahre für selbstabdunkelnde Filter des Herstellers Balder Technology; (b) zwei Jahre für alle anderen selbstabdunkelnden Filter und (c) ein Jahr für druckluftbetriebene Atemschutzmasken; (2) allen Etikettangaben von Balder entsprechen und (3) in Übereinstimmung mit allen maßgeblichen Bundes-, Landes- und Regionalgesetzen hergestellt sind, die zum Herstellungszeitpunkt und am Herstellungsort des Produktes gelten. DIESE GEWÄHRLEISTUNG GILT ANSTELLE VON ALLEN ANDEREN AUSDRÜCKLICHEN ODER INDIKREKTEN GEWÄHRLEISTUNGEN, EINSCHLIESSLICH ALLER GEWÄHRLEISTUNGEN DER MARKTGÄNGIGKEIT ODER EIGNUNG FÜR EINEN BESTIMMTEN ZWECK. Balder übernimmt keine Haftung für besondere Schäden, Nebenschäden oder Folgeschäden. Die Haftung von Balder wegen Vertragsverletzung, rechtswidriger Handlung oder eines anderen Klageanspruchs soll den Kaufpreis des Produktes nicht überschreiten. Es gilt, dass die Käufer und Nutzer die oben genannte Haftung und Haftungsbeschränkung akzeptieren und sie die Bedingungen nicht mit einer mündlichen Vereinbarung oder einem Schreiben, das nicht von Balder unterzeichnet worden ist, ändern können. Die Haftung von Balder für Tod/Verletzung wegen Fahrlässigkeit von Balder wird in dem von der geltenden Gesetzgebung vorgeschriebenen Ausmaß nicht beschränkt.

► ZUSAMMENBAU DER WH70 BH3® MASKE UND DES HELMMECHANISMUS

Abbildung **A**

1. Setzen Sie die Maske (D) in die Helmschale (B) ein, wie in Abbildung 1 dargestellt. Schieben Sie die Schrauben (A) durch die Öffnungen in der Helmschale. Rasten Sie die kleinen Positionierungsbolzen in die Positionierungsöffnung in der Helmschale mit der gewünschten Neigung ein.
2. Schrauben Sie die Muttern (C) auf die einzelnen Schrauben.
3. Passen Sie die Maske an, damit sie besser sitzt und der Komfort optimiert wird.
 - a. Passen Sie die Länge des oberen Bandes so an, dass die Helmschale in einer bequemen Position um Ihren Kopf sitzt.
 - b. Den Neigungsbereich der Maske stellen Sie so ein, dass die Bolzen in die gewünschte Öffnung einrasten.
 - c. Die Entfernung der Maske vom Gesicht stellen Sie so ein, dass Sie die Schrauben an der Maske lockern, wodurch der Mechanismus nach vorne oder nach hinten in die gewünschte Position entlang der Helmschale bewegt werden kann. Wenn die Maske in der gewünschten Position liegt, befestigen Sie die Schrauben erneut.

Der Helmmechanismus ist mit einem austauschbaren Schweißband versehen. Schweißbänder sind immer als Ersatzteile bei Ihrem Lieferanten erhältlich.

► WH70 BH3® ZUSAMMENBAU DES SCHWEIßERSCHUTZSCHIRMS UND SCHWEIßERSCHUTZHELMES

/ WH70 BH3® HH – Version des WH70 BH3®-

Schweißerschutzschirms mit dem Schweißerschutzhelm Concept /

Abbildung **B**

Abbildung **B.1**

Wenn Sie das WH70 BH3®-Schweißerschutzschild in Kombination mit dem Schweißerschutzhelm erworben haben, ersetzt ein zweiteiliges (links und rechts) Schutzschirmanpassungsstück den Standard-Kopfbedeckung. Jeder der beiden Schutzschirmanpassungsstücke ist auf dem Hauptteil deutlich mit L (links) und R (rechts) gekennzeichnet. Bitte nutzen Sie das richtige Anpassungsstück für die jeweilige Seite.

1. Drücken Sie die Schraube mit Ihrem Zeigefinger. Gleichzeitig lockern Sie die Schraubenmutter wie im Bild 1. dargestellt.
2. Drücken Sie die Schraube durch die rechtwinkelige Öffnung in dem Schutzschirmgehäuse, gleichzeitig halten Sie weiterhin die Schraube fest. Legen Sie den Bolzen für die Anpassung der Schrägstellung in eines der drei Löcher in dem Schutzschirmgehäuse. Für Ihre maximale Bequemlichkeit wählen Sie das richtige Loch für die Anpassung der Schrägstellung (2.).
3. Ziehen Sie die Schraubenmutter auf der Schraube an (3.).
4. Wiederholen Sie den Zusammenbau des Schutzschirmanpassungsstücks auf der Gegenseite des Schweißerschutzschirms.
5. Legen Sie die Klemmen des Schutzschirmanpassungsstücks in die Aufnahmeschlitze des Schweißerschutzhelms. Vergewissern Sie sich, dass die unteren Verriegelungen des Schutzschirmanpassungsstücks über den Rändern des Schweißerschutzhelms festsitzen (5.).
6. Die Kopfbedeckung des Schweißerschutzhelms kann durch das Drehen des hinteren Rads angepasst werden, um den Schweißerschutzhelm an jede Kopfgröße anzupassen. Drücken Sie das Rad und halten Sie es während des Drehens fest, lassen Sie das Rad los, wenn Sie die Position der maximalen Bequemlichkeit erreicht haben, damit das Rad in der erwünschten Position festsitzt (6.).
7. Die Federn des Schutzschirmanpassungsstücks halten den Schweißerschutzschirm in den beiden Endstellungen: oben und unten (7.).

Die Kopfbedeckung ist mit einem austauschbaren Schweißband ausgestattet. Schweißbänder erhalten Sie im Fachhandel.

► EINBAU DES AUTOMATISCHEN SCHWEIßERFILTERS UND DER SCHUTZSCHEIBEN / WF70 GDS, WF70 ES /

Abbildung **C**

1. Schieben Sie die innere Schutzfolie auf die innere Seite des automatischen Schweißersfilters wie in Abbildung (1.) gezeigt.
2. Falten Sie langsam die Leiterplatte der Außensteuerung hinten dem Filter, so dass sie innerhalb der Maske vor Ihnen aufgestellt ist. Setzen Sie den Filter in seine Öffnung ein. Fangen Sie mit Einsetzen des Filters unten an, so dass er in die untere Raste (2.a) einrastet; und schieben Sie dann den oberen Teil so hinein, dass er in die obere Raste einrastet (2.b).
3. Setzen Sie die äußere Schutzfolie ins Lager mit vier seitlichen Halterungen ein. Fassen Sie die Schutzfolie mit dem Daumen und dem Mittelfinger und stecken Sie sie auf der Daumenseite in die Spalte beider seitlichen Halterungen ein, wobei Ihnen die Einwölbung in der Maske den notwendigen Raum für Ihren Daumen gewährleistet (3.a). Biegen Sie dann mit Ihrem Mittelfinger die Schutzfolie ein und stecken Sie sie mit Hilfe von zwei weiteren Fingern in beide seitlichen Spalten (3.b).
4. Schließen Sie die Maske mit dem Außenrahmen ein. Setzen Sie die unteren zwei Bolzen in die untersten zwei Öffnungen der Maske ein und schieben Sie den oberen Teil des Rahmens in die Maske, so dass die oberen zwei Bolzen in die Bolzenöffnungen auf beiden Seiten einrasten (2x Klick) (4.).
5. Führen Sie den mittleren Teil des externen Steuerungsgehäuses in die dafür vorgesehene Öffnung auf der Außenseite der Maske (5.).
6. Setzen Sie die elektronische Baugruppe mit Potentiometer in den mittleren Teil des äußeren Kontrollgehäuses ein (6.).

7. Während Sie die elektronische Platine eindrücken, führen Sie die vier Knöpfe von Außen in den Potenziometer ein. Die Knöpfe müssen richtig eingeführt werden. Die abschließende Stellung muss mit den Markierungen an den Knöpfen und den Aufdrucken am äußeren Steuergehäuse (7.) übereinstimmen.
8. Setzen Sie den äußeren Teil des äußeren Kontrollgehäuses ein, so dass er auf den mittleren Teil des äußeren Kontrollgehäuses passt (8.).
9. Legen Sie den inneren Teil des äußeren Kontrollgehäuses richtig auf den mittleren Teil des äußeren Kontrollgehäuses und befestigen Sie ihn mit vier Schrauben (9.).

Abbildung **C.1**

Im Fall, dass der automatische Filter aus dem Lager entfernt werden muss (z. B. wegen Austausch der inneren Schutzfolie), lösen Sie zuerst die Schleife am elektrischen Verbindungskabel aus, wie in Abb. 10 gezeigt und entfernen Sie den Filter. Beim Wiedereinsetzen des Filters in das Lager, legen Sie den Kabel und die Schleife wie in Abb. 11.a (WH70 BH3®) und 11.b (WH70 BH3® Air) gezeigt. Das verlängerte elektrische Kabel ist erforderlich, um eine Überlastung beim Entfernen des Filters und daraus folgendes Kabelzerreißen zu verhindern.

► EINBAU DES AUTOMATISCHEN SCHWEIßERFILTERS UND DER SCHUTZSCHEIBEN / WF70 DS /

Abbildung **D**

1. Schieben Sie die innere Schutzfolie auf die innere Seite des automatischen Schweißfilters wie in Abbildung (1.) gezeigt.
2. Setzen Sie aus der äußeren Seite der Maske den Filter in die Filteröffnung ein. Fangen Sie mit Einsetzen des Filters unten an, so dass er in die untere Raste (2.a) einrastet; und schieben Sie dann den oberen Teil so hinein, dass er in die obere Raste einrastet (2.b).
3. Setzen Sie die äußere Schutzfolie ins Lager mit vier seitlichen Halterungen ein. Fassen Sie die Schutzfolie mit dem Daumen und dem Mittelfinger und stecken Sie sie auf der Daumenseite in die Spalte beider seitlichen Halterungen ein, wobei Ihnen die Einwölbung in der Maske den notwendigen Raum für Ihren Daumen gewährleistet (3.a). Biegen Sie dann mit Ihrem Mittelfinger die Schutzfolie ein und stecken Sie sie mit Hilfe von zwei weiteren Fingern in beide seitlichen Spalten (3.b).
4. Schließen Sie die Maske mit dem Außenrahmen ein. Setzen Sie die unteren zwei Bolzen in die untersten zwei Öffnungen der Maske ein und schieben Sie den oberen Teil des Rahmens in die Maske, so dass die oberen zwei Bolzen in die Bolzenöffnungen auf beiden Seiten einrasten (2x Klick) (4.).

► WECHSEL DER SCHUTZSCHEIBE

Abbildung **E**

1. Entfernen Sie den Außenrahmen. Drücken Sie die beiden Bolzen aus der inneren Seite der Maske gegeneinander, befreien Sie den Rahmen und schieben Sie ihn leicht nach Außen (1.a), dann drehen Sie ihn und befreien Sie dadurch die unteren zwei Bolzen (1.b).
2. Greifen Sie mit dem Daumen und dem Mittelfinger die Schutzfolie an den seitlichen Flügelchen neben den für die Finger vorgesehenen Einwölbungen in der Maske und pressen Sie sie, damit sie ein bisschen biegt und sich von den Halterungen befreit (2.).
3. Setzen Sie die neue Schutzfolie ein und schließen Sie den Rahmen nach Anweisungen unter Punkte 3 und 4 im vorherigen Kapitel ein.

Abbildung **E.1**

Beim Zusammenbau der Maske und des Schweißfilters bzw. beim Wechseln der Schutzscheibe achten Sie darauf, dass alle Teile gut ineinander greifen und so kein Licht in die Maske durchdringt. Sollte weiterhin Licht eintreten, wiederholen Sie den Vorgang bis das Problem behoben ist, sonst darf der Helm nicht während des Schweißens verwendet werden. Entfernen Sie bei der neuen Schutzscheibe immer die Schutzfolien auf beiden Seiten.

► ZUSAMMENBAU DER WH70 BH3® Air MASKE

Abbildung **F**

/ WH70 BH3® Air - Ausführung der WH70 BH3® Maske mit dem integrierten Luftzufuhr-System für Kombination mit AIRMAX Power unit set /

Wenn Sie die WH70 BH3® Maske in Kombination mit dem integrierten Luftzufuhr-System gekauft haben, dann wird die Maske zusätzlich mit dem integrierten Lüftungskanal, Schlauchverbinder und Luftgrill versehen sein. JACKSON SAFETY® übernimmt keine Verantwortung für die Ergebnisse einer Serviceleistung, die nicht durch den vom JACKSON SAFETY® beauftragten Kundendienst durchgeführt wurde. Die Nichtbeachtung dieser Anweisungen kann zum Erlöschen der Garantie führen.

► GEBRAUCHSEINSCHRÄNKUNGEN

1. Materialien, die mit der Haut in Kontakt kommen, können bei empfindlichen Personen allergische Reaktionen hervorrufen.
2. Verwenden Sie keine gehärteten mineralische Filter, ohne ausreichend Schutzfolie.
3. Der Schweißbogen kann nicht geschützte Augen schädigen!
4. Der Schweißbogen kann nicht geschützte Haut verbrennen!
5. Prüfen Sie das Produkt vor der Verwendung genau. Nutzen Sie es nicht, wenn ein Teil des Systems kaputt ist.
6. Platzieren Sie die Schweißhaube nicht auf eine heiße Oberfläche.
7. Nur in einem Temperaturbereich von -5 °C bis +55 °C verwenden.
8. Verwenden Sie die Haube niemals in folgenden Fällen und unter folgenden Umständen:
 - Wenn die Sauerstoffkonzentration in der Umgebung niedriger als 17 % ist.
 - In Sauerstoff angereicherten Umgebungen.
 - In explosiven Umgebungen.
 - In Umgebungen, in denen der Benutzer keine Kenntnisse über die gefährlichen Substanzen und ihre Konzentrationen hat.
 - In Umgebungen, die eine unmittelbare Lebens- und Gesundheitsbedrohung darstellen.
 - Wenn Sie nicht sicher sind, ob der Dichtegrad Ihres Schweißfilters für Ihre Arbeit geeignet ist.
 - Ersetzen Sie den Schutzfilter umgehend, wenn er beschädigt ist oder, wenn Spritzer oder Kratzer die Sicht beeinträchtigen.
 - Die Haube schützt nicht vor schweren Erschütterungen, Explosionen oder ätzenden Substanzen.
9. Begeben Sie sich in einen sicheren Bereich und führen Sie geeignete Maßnahmen, wenn folgende Probleme bei der Verwendung der Haube auftreten:
 - Wenn Sie deutlich schwerer atmen können oder wenn andere Probleme mit der Atmung auftreten.
 - Wenn Sie üble Gerüche oder Reizungen oder einen unangenehmen Geschmack beim Atmen bemerken.
 - Wenn Sie sich unwohl fühlen oder wenn Sie Übelkeit verspüren.
10. Verwenden Sie nur zertifizierte Originalfilter, die speziell für Ihre luftreinigende Atemschutzmaske entworfen wurden. Ersetzen Sie die Filter jedes Mal, wenn Sie eine Veränderung des Geruchs in der Luftzufuhr von der Atemschutzmaske feststellen.
11. Filter, die zum Filtern von festen und flüssigen Partikeln (Partikelfilter) entworfen wurden, schützen den Anwender nicht vor Gasen. Filter, die zum Filtern von Gasen entworfen wurden, schützen den Anwender nicht vor Partikeln. Wenn ein Arbeitsplatz von beiden Arten von Verschmutzung verunreinigt ist, müssen kombinierte Filter verwendet werden.
12. Interne und externe Schutzplatten müssen zusammen mit dem Filter zur automatischen Verdunkelung verwendet werden, um ihn vor dauerhafter Schädigung zu schützen.

Der Zusammenbau der WH70 BH3® Air Maske ist ähnlich wie im Abschnitt ZUSAMMENBAU DER WH70 BH3® MASKE UND DES HELMMECHANISMUS beschrieben. Die WH70 BH3® Air Maske hat außer einiger integrierten Teilen (Lüftungskanal, Schlauchverbinder und Luftgrill), die nur vom Hersteller zusammengebaut werden dürfen, noch die Schlauchhalterung (X), die Dichtlippe (Y) und ein Paar Dichtungsringe (Z).

Der Schlauchhalter (X) kann auf jeder Seite der Kopfbedeckung eingerastet werden, üblicherweise auf der entgegengesetzten Seite der dominanten Hand.

Die Dichtlippe muss passend mit der WH70 BH3® Air Maske zusammengebaut werden. Der Rand der flexiblen Abdichtung soll Ihr Gesicht berühren und bis unter Ihr Kinn hinreichen. Ihre Position in Bezug auf die Maske und den Kopfband ist aus der Abbildung 1 ersichtlich, wobei die genaue Position in Bezug auf die WH70 BH3® Air Maske, den Lüftungskanal und die Halterung im Abschnitt WECHSEL DER DICHTLIPPE genauer beschrieben ist.

► ZUSAMMENBAU DER DICHTUNGSRINGE

Abbildung **F.1**

Um die entsprechende Abdichtung in der Haube zu gewährleisten und den Sicherheitsstandards nachzukommen, muss die WH70 BH3® Air Maske zusätzlich mit einem Paar der Dichtungsringe versehen sein. Die Dichtungsringe sind in die zwei oberen Bolzen des äußeren Kontrollgehäuses angebaut.

► WECHSEL DER DICHTLIPPE

Abbildung **F.2**

Beide verfügbare Ausführungen der Dichtlippen (Standard und Flexi) haben genau die gleiche Plastikhalterung der Dichtlippe, so ist das Verfahren beim Wechsel gleich für die beiden. Um die Details besser beobachten zu können, ist die Halterung der Dichtlippe in den Zusammenbauschemas ohne Dichtlippe abgebildet (Bauteil).

1. Entfernen Sie den Kopfband in der umgekehrten Reihenfolge als im Abschnitt ZUSAMMENBAU DER MASKE UND DES HELMMECHANISMUS beschrieben.
2. Ziehen Sie den unteren Teil der Dichtlippen-Halterung, um ihn vom Lüftungskanal loszulassen (1.).
3. Entspannen Sie die Dichtlippen-Halterung von den zwei äußeren oberen Fallen (2.).
4. Ziehen Sie die Dichtlippen-Halterung von den zwei inneren oberen Fallen (3.).
5. Nehmen Sie die neue Dichtlippe und schieben Sie die innere obere Seite der Dichtlippen-Halterung in die zwei oberen inneren Fallen (4.).
6. Schieben Sie den äußeren oberen Teil der Dichtlippen-Halterung in die zwei äußeren oberen Fallen (5.).
7. Lassen Sie den unteren Teil der Dichtlippen-Halterung in die Lücke zwischen der Maske und dem Lüftungskanal gleiten (6.).
8. Bauen Sie den Kopfband, wie im Abschnitt ZUSAMMENBAU DER MASKE UND DES HELMMECHANISMUS beschrieben, zusammen.

► ZUSAMMENBAU DES SCHLAUCHES

Abbildung **F.3**

Schrauben Sie den Schlauch von PAPR (der Schlauch kommt mit AIRMAX® power unit set) wie im Schema abgebildet. Passen Sie die Schlauchlänge zwischen dem Schlauchverbinder und der Schlauchhalterung an um den passenden Halt zu erreichen. Wir empfehlen diese Länge im Ausmaß von 25-30 cm des nicht aufgespannten Schlauches, so dass die obere Schleife nicht zu lang ist, da die Länge das bequeme Aufheben der Maske ermöglichen soll. Wir empfehlen Ihnen, die Schlauchlänge vom Schlauchverbinder zu AIRMAX® power unit anzupassen, so dass der Schlauch gut an den Rücken des Benutzers angepasst ist, ohne aufgespannt zu sein. Nachdem der Schlauch in die Schlauchhalterung gelegt ist, passen Sie die Höhe des Schlauches so an, dass Sie den Schlauch einfach durch die Schlauchhalterung aufwärts und abwärts ziehen. Die Feinanpassung der Form der Schleife kann durch das Drehen des Schlauches links oder rechts erreicht werden.

► WH70 BH3® Air ZUSAMMENBAU DES SCHWEIßER-SCHUTZSCHIRMS UND SCHWEIßERSCHUTZHELMS / WH70 BH3® Air HH – Version des WH70 BH3® Air-Schweißerschutzschirms mit dem Schweißerschutzhelm Concept /

Abbildung **G**

Abbildung **G.1**

Wenn Sie das WH70 BH3® Air-Schweißerschutzschild in Kombination mit dem Schweißerschutzhelm erworben haben, ersetzt ein zweiteiliges (links und rechts) Schutzschirmanpassungsstück den Standard-Kopfbedeckung. Jeder der beiden Schutzschirmanpassungsstücke ist auf dem Hauptteil deutlich mit L (links) und R (rechts) gekennzeichnet. Bitte nutzen Sie das richtige Anpassungsstück für die jeweilige Seite.

Der Zusammenbau der WH70 BH3® Air Zusammenbau des Schweißerschutzschirms und Schweißerschutzhelms ist ähnlich wie im Abschnitt WH70 BH3® SCHWEIßER-SCHUTZSCHIRMS UND SCHWEIßERSCHUTZHELMS beschrieben.

► AUTOMATISCHER SCHWEIßERSCHUTZFILTER

► FUNKTIONSWEISE

Die JACKSON SAFETY® automatische Schweißerschutzfilter funktionieren auf der Basis von aktiven Flüssigkristall-Sichtscheiben, die die Augen des Anwenders vor starker Helligkeit im sichtbaren Teil des Spektrums während dem Schweißen schützen. In Verbindung mit einem permanenten passiven IR/UV-Filter ist ein effektiver Schutz der Augen vor schädlichem Ultraviolett- (UV) und Infrarotlicht (IR) gewährleistet. Der Schutz vor schädlicher Strahlung besteht, unabhängig von der Schutzstufe oder von einer eventuellen Fehlfunktion des Filters, außerhalb der dunkelsten Schutzstufe, die bei jeder einzelnen Ausführung angegeben ist.

Die JACKSON SAFETY® automatische Schweißerschutzfilter werden in Übereinstimmung mit den Anforderungen der europäischen Norm EN 379 hergestellt und sind CE-, DIN- und DIN Plus-zertifiziert. Sie sind nicht für den Schutz vor Schlägen, fliegenden Partikeln, geschmolzenen Metallen, Korrosionsflüssigkeiten oder gefährlichen Gasen geeignet. Ist der automatische Filter defekt oder beschädigt (stellen Sie sicher, dass sich bei der Zündung eines Lichtbogens der automatische Schweißerschutzfilter verdunkelt), muss er ausgewechselt werden.

Sowohl die inneren als auch die äußeren Schutzscheiben (Polycarbonat), müssen immer gemeinsam mit dem automatischen Schweißerschutzfilter verwendet werden, um vor dauerhaften Beschädigungen zu schützen.

► ANWENDUNG

Der in der Schweißerschutzmaske eingebaute automatische Schweißerschutzfilter ist eine »persönliche Schutzausrüstung« (PSA), die die Augen, das Gesicht, die Ohren und den Hals vor direktem und indirektem Licht des Lichtbogens beziehungsweise vor den schädlichen Strahlungen, die beim Schweißen entstehen, schützt. Falls Sie den Filter ohne Schutzmaske erworben haben, müssen Sie eine Schutzmaske wählen, die für den Einbau des automatischen Schweißerschutzfilters geeignet ist. Der Filter muss sich zusammen mit der äußeren und inneren Schutzscheibe entsprechend in die Schutzmaske einspannen lassen. In der Maske dürfen keine Kräfte des Spannungsmechanismus punktuell auf den Filter einwirken, da sie den Filter irreparabel beschädigen können. Achten Sie ebenfalls darauf, dass die Solarzellen und Lichtsensoren nicht von außen abgedeckt werden, da so das korrekte Funktionieren des Filters verhindert wird. Wenn eine von diesen Bedingungen nicht erfüllt ist, kann es sein, dass der Filter nicht einsatzfähig ist.

► ANWENDUNGSBEREICHE

JACKSON SAFETY® Filter sind für alle Arten von Elektroschweißverfahren geeignet: beschichtete Elektroden, MIG/MAG, TIG/WIG, Plasmaschweißen, Schneiden, nicht für Gasschweißen. JACKSON SAFETY® Filter sind nicht zum Laserschweißen geeignet.

► FUNKTIONEN

JACKSON SAFETY® automatische Schweißerschutzfilter werden betriebsfertig ausgeliefert. Vor der Anwendung prüfen Sie die vorgeschriebene Schutzstufe. Falls bei Ihrer Ausführung möglich, stellen Sie die Abdichtungsstufe, die Empfindlichkeitsstufe und die Öffnungszeit ein.

Schutzstufe: Einige Ausführungen (WF70 DS, WF70 ES) ermöglichen Schutzstufen-Einstellbereiche von 9 bis 13. Der WF70 GDS hat zwei Schutzstufen-Bereiche, d. h. 6-8 und 9-13. Dieser lässt sich mit dem Knopf »Range« einstellen, der am Filter angebracht ist. Der externe Knopf für die Schutzstufe-Einstellung hat zwei Schutzstufen-Bereiche (6-8 und 9-13), die mit zwei verschiedenen Kennzeichnungen markiert sind (positiv und negativ). Die aktuelle Knopfeinstellung »Range« legt den Bereich, der verwendet wird, fest.

Einstellen der Empfindlichkeit: Die meisten Schweißarbeiten können mit der eingestellten höchsten Empfindlichkeit durchgeführt werden. Die höchste Empfindlichkeit wird vor allem beim Schweißen mit Niedrigstrom, TIG oder bei speziellen Anwendungen benötigt. In einem besonderen Arbeitsumfeld (Arbeit bei Sonneneinstrahlung, in stark beleuchteten Räumen oder in der Nähe eines anderen Schweißers) muss die Empfindlichkeitsstufe verringert werden, damit es nicht zu einer unnötigen Filterumschaltung kommt. Wir empfehlen, dass Sie zunächst die höchste Empfindlichkeit einstellen und

sie danach bis zu der Stufe verringern, bei der es wegen der Raumbeleuchtungsbedingungen nicht zur unerwünschten Umschaltung kommen kann.

Einstellen der Öffnungszeit: Die Öffnungszeit kann von 0,1 bis 1,0 Sekunden eingestellt werden. Wir empfehlen, eine kürzere Öffnungszeit beim Punktschweißen und eine längere Öffnungszeit beim Schweißen mit Hochstrom und längeren Zwischenzeiten, einzustellen. Die längere Öffnungszeit kann auch beim TIG-Schweißen mit Niedrigstrom eingestellt werden, um bei der Arbeit das unerwünschte Öffnen des Filters zu verhindern, wenn der Lichtweg zu den Lichtsensoren vorübergehend mit der Hand, dem Brenner oder einem anderen Gegenstand für einen Moment unterbrochen wird.

Funktionsschweißen/-schleifen: Der elektrooptische WF70 GDS Schweißfilter ist für Schweiß- und Schleifanwendungen geeignet. Durch Auswahl der Stellung »Grind« schaltet der Filter ab; er wird nicht durch die während des Schleifens erzeugten Funken ausgelöst. Vor dem Neustart der Schweißarbeiten, muss der Knopf wieder in die »Weld« Position geschaltet werden.

► **EMPFOHLENE ABDICHTUNGSTUFEN FÜR VERSCHIEDENE SCHWEIS-
SVERFAHREN / EN 379 /**

SCHWEISS- VERFAHREN	ELEKTRISCHER STROM IN AMPERE																					
	6	10	15	30	40	60	70	100	125	150	175	200	225	250	300	350	400					
MMA	8		9				10				11				12				13			
	WF70 GDS																					
	WF70 ES, WF70 DS																					
MAG	8		9				10				11				12							
	WF70 GDS																					
	WF70 ES, WF70 DS																					
TIG	8		9				10				11				12				13		14	
	WF70 GDS																					
	WF70 ES, WF70 DS																					
MIG Schwermetalle			9				10				11				12				13			
	WF70 GDS																					
	WF70 ES, WF70 DS																					
MIG Leichtlegierungen (Rostfrei, Al)			10				11				12				13							
	WF70 GDS																					
	WF70 ES, WF70 DS																					
Plasmaschneiden			9				10		11		12				13							
	WF70 GDS																					
	WF70 ES, WF70 DS																					
Mikroplasma - Lichtbogenschweißung	4	5	6	7	8	9	10	11	12	13												
	WF70 GDS																					
	WF70 ES, WF70 DS																					

► **LICHTDURCHLÄSSIGKEITSKURVE**

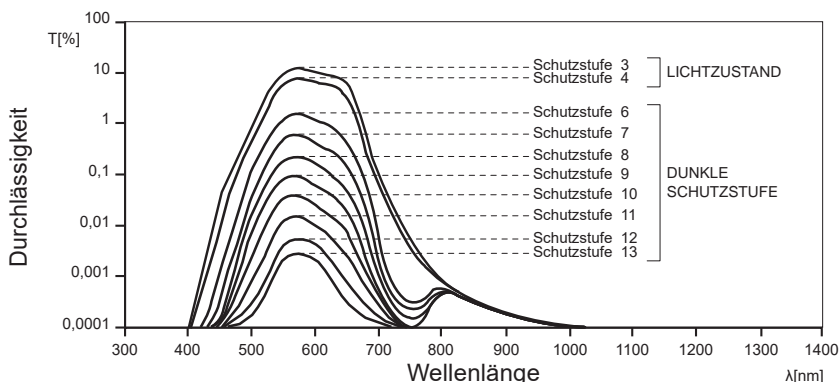

► STÖRUNGSBESEITIGUNG

Defekt oder Funktionsstörungen	Possible reasons	Empfohlene Abhilfe
Der Filter verdunkelt nicht oder öffnet sich beim Schweißen.	Die Sensoren oder die Solarzelle sind vielleicht mit Spritzern oder Schmutz bedeckt.	Den Filter und den Schutzschirm mit einem weichen Tuch reinigen. Den Schutzschirm bei Bedarf erneuern.
Der Filter öffnet sich beim Schweißen.	Schwache Lichtquelle.	Die Empfindlichkeit erhöhen, näher an den Lichtbogen gehen, die Sensoren und die Solarzelle nicht mit der Hand oder mit dem Brenner o. Ä. bedecken. Die Verzögerung beim Öffnen verlängern.
Der Filter löst fehlerhaft aus.	Starkes Sonnenlicht, starke Leuchtkörper, starker Lichtbogen des Schweißers nebenan.	Die Empfindlichkeit verringern, störende Lichtquellen in der Umgebung reduzieren.
Die Reaktionszeit ist sehr lang.	Die Umgebungstemperatur ist zu niedrig.	Nicht unter -5 °C verwenden.
	Die Umgebung ist zu dunkel.	Die Verzögerungszeit nur für den ersten Lichtbogen wird 10 ms betragen, später üblicherweise 0,15 ms.

► BILDBESCHREIBUNG DER JACKSON SAFETY® FILTER

Abbildung

H

1. Solarzelle
2. Fotosensoren (Fotodioden)
3. Filtergehäuse
4. Sichtfeld der Flüssigkeitskristall-Sichtscheibe
5. Schalter für den Schutzstufeneinstellbereich
6. Schweiß- und Schleifeinstellung
7. Schalter zur Einstellung der Abdichtung
8. Schalter zur Einstellung der Empfindlichkeit
9. Schalter zur Einstellung der Öffnungszeit

► TECHNISCHE DATEN

Ausführung	WF70 GDS	WF70 ES	WF70 DS
Aktive Sichtfläche	96 x 68.5 mm	96 x 68.5 mm	96 x 68.5 mm
Gewicht	165 g	160 g	125 g
Abdichtung in offenem Zustand	4	4	4
Abdichtung in geschlossenem Zustand	6-8 / 9-13	9-13	9-13
Einstellungsmöglichkeit -Abdichtung	ja / außen	ja / außen	ja / innen
Einstellungsmöglichkeit -Empfindlichkeit	ja / außen	ja / außen	ja / innen
Einstellungsmöglichkeit -Öffnungszeit	ja / außen	ja / außen	ja / innen
Schleifen	ja / außen	nein	nein
Umschaltungszeit bei 23°C	0.15 ms	0.15 ms	0.15 ms
Öffnungszeit	0.1 - 1.0 s	0.1 - 1.0 s	0.1 - 1.0 s
UV/IR-Schutz	UV13 / IR13	UV13 / IR13	UV13 / IR13
Temperaturbereich	-5°C / +55°C	-5°C / +55°C	-5°C / +55°C
TIG-Empfindlichkeit	verbessert	verbessert	verbessert
Stromversorgung	Solarzellen / kein Batteriewechsel erforderlich		

► BEDEUTUNG DER KENNZEICHNUNGEN



EG-Baumusterprüfung (automatischer Schweißerfilter, Schweißermaske und Helm):
Benannte Stelle 0196, DIN CERTCO Gesellschaft fuer Konformitaetsbewertung mbH,
Alboinstrasse 56, D-12103 Berlin, Germany.
Benannte Stelle 1883, ECS (European Certification Service) GmbH, Hüttfeldstraße 50,
D-73430 Aalen, Germany.

EG-Baumusterprüfung (PAPR): Benannte Stelle 1024, Occupational Safety Research
Institute, v.v.i., Jeruzalémská 1283/9, 110 00 Praha 1, Czech Republic.

WH70 BH3® Schweißerschutzmaske ist nach den Normen EN 175 und EN 166 geprüft.

Die WH70 BH3® Air Schweißermaske ist nach dem EN 12941 und EN 14594 Standard geprüft. Die Standards sind nur zusammen mit einem von der nachstehenden AIRMAX® power unit – Sets gültig: AIRMAX® Plus, AIRMAX® Elite, AIRMAX® Pressure, entweder mit dem Kopfteil 375 oder Helm-Zwischenstücken in Kombination mit Concept-Helm und mit einem der anderen zwei klappbaren Vorderteilen (110 × 90 mm oder 108 × 51 mm Filteröffnung).

TH3	WH70 BH3® Air + Helmmechanismus + R60 AIRMAX® Plus; R60 AIRMAX® Elite
TH3	WH70 BH3® Air + Helm + R60 AIRMAX® Elite
3B	WH70® BH3 Air + Helmmechanismus/Helm + R80 AIRMAX Pressure

Bedeutung der Kennzeichnungen	
BH3	Produktbezeichnung des Helms
WF70 GDS	Produktbezeichnung des automatischen Schweißerfilters
4 / 6-8 / 9-13	4 - Abdichtungsstufe in offenem Zustand 6-8 / 9-13 - Abdichtungsstufe in geschlossenem Zustand
SM	Hersteller-Identifikationsnummer
1/1/1/1	Bewertung der optischen Klassen (optische Qualität, Lichtstreuung, Homogenität, Abhängigkeit vom Winkel)
EN 379	Nummer des Standards (automatischer Schweißerfilter)
EN 175	Nummer des Standards (Schweißermaske)
EN 166	Nummer des Standards (Schweißermaske)
EN 12941	Nummer des Standards (Schweißermaske zusammen mit angetriebenen Filtereinheiten)
EN 14594	Nummer des Standards (Schweißermaske zusammen mit Pressluftatmer)
AS/NZS 1337.1	Nummer des Standards (Schweißermaske)
AS/NZS 1338.1	Nummer des Standards (automatischer Schweißerfilter)
ANSI Z87.1	Nummer des Standards (automatischer Schweißerfilter, Schweißermaske)
S	Erhöhte Stabilität
B	Mittlerer Energieaufprall
9	Widerstandskennzeichnung für Schmelzmetalle und heiße Feststoffe
	CE-Zeichen
DIN	Kennzeichen des DIN-Zertifikats
DIN Plus	Kennzeichen des DIN Plus-Zertifikats
	Bedienungsanleitung
	Dieses Produkt darf am Ende seiner Lebensdauer nicht über den normalen Haushaltsabfall entsorgt werden, sondern muss an einem Sammelpunkt für das Recycling von elektrischen und elektronischen Geräten abgegeben werden. Das Symbol auf dem Produkt, der Gebrauchsanleitung oder der Verpackung weist darauf hin. Die Werkstoffe sind gemäß ihrer Kennzeichnung wiederverwertbar. Mit der Wiederverwendung, der stofflichen Verwertung oder anderen Formen der Verwertung von Altgeräten leisten Sie einen wichtigen Beitrag zum Schutze unserer Umwelt. Bitte erfragen Sie bei der Gemeindeverwaltung die zuständige Entsorgungsstelle.

Bitte beachten Sie, dass es sich oben um ein Beispiel handelt

► EU-KONFORMITÄTSERKLÄRUNG

<https://www.jacksonsafety.com/europe-products-documentation>

Lees eerst de gebruiksaanwijzing zorgvuldig door voor veilig en correct gebruik van het product.

► VOORDAT U MET HET LASSEN BEGINT

- Overtuig uzelf ervan dat de helm juist is geassembleerd en deze geen enkel licht doorlaat. Aan de voorkant mag er alleen maar licht in de helm binnendringen door het venster in het elektro-optische lasfilter.
- Stel het helmmechanisme zo in dat dit comfortabel zit en een goed zicht door het filter mogelijk maakt.
- Kies een geschikte lasfilter voor het schild. Afmetingen van de filter: 110 x 110 mm.
- Controleer de voorgeschreven verduisteringsgraad voor uw lasprocedure en stel het elektro-optische filter hiermee overeenkomstig in (zie de tabel met de aanbevolen waardes).

► VEILIGHEIDSMATREGELEN

- De helm of het elektro-optische lasfilter mogen nooit op een heet oppervlak worden gelegd.
- Bekraste of beschadigde protectieschermen dienen regelmatig vervangen te worden door de oorspronkelijke JACKSON SAFETY®-schermen. Zorg er, alvorens het nieuwe protectiescherm te gebruiken, voor dat eventuele bijkomende beschermende folie aan beide zijden verwijderd wordt.
- De WH70 BH3® kan slechts bij temperaturen tussen -5°C en +55°C gebruikt worden.
- Het elektro-optische lasfilter niet blootstellen aan vloeistoffen en beschermen tegen vuil.
- Gebruik alleen originele reserveonderdelen van JACKSON SAFETY®. Neem in geval van twijfel contact op met uw officiële distributeur van JACKSON SAFETY®.
- Indien men zich niet aan de gebruiksaanwijzing houdt, vervalt de garantie. Balder draagt geen verantwoordelijkheid voor problemen indien deze gebruiksaanwijzing niet wordt na geleefd. De lashelm WH70 BH3® is uitsluitend bedoeld om het gezicht en de ogen van de lasser tijdens het lassen te beschermen tegen spatten en gevaarlijke UV- en infraroodstraling. Voor andere toepassingen dienen er andere geschikte veiligheidsbenodigdheden gebruikt te worden.
- Niet gebruiken voor bovenhands lassen op plaatsen waar het gevaar van vallend gesmolten metaal bestaat. Dit lashelm-/filtersysteem biedt geen bescherming tegen vallend gesmolten metaal en spatten tijdens bovenhands lassen.
- Materialen die in contact kunnen komen met de huid van de drager zouden allergische reacties kunnen veroorzaken bij gevoelige personen.
- Een lashelm die boven standaard oogbrillen gedragen wordt, kan schokken doorlaten en zo een gevaar vormen voor de drager ervan.
- Indien noch de helm, noch het protectiescherm de B-markering dragen, dan is enkel de S-markering geldig.
- Oogbescherming mag alleen worden gebruikt als bescherming tegen snelle deeltjes op kamertemperatuur.
- Bij alle laswerkzaamheden raden wij aan een afstand van minstens 50 cm, en nooit minder dan 25 cm, te bewaren tussen de lasboog en de ogen van de lasser.
- We adviseren u de lashelm gedurende 10 jaar te gebruiken. De gebruiksduur hangt van verschillende factoren af, zoals de manier waarop de helm wordt gebruikt, schoongemaakt, opgeborgen en onderhouden. We adviseren u tevens om de helm regelmatig te inspecteren en in geval van beschadiging te vervangen.

► OPBERGEN

Wanneer het filter niet in gebruik is, moet het op een droge plaats bij een temperatuur tussen -20°C en +65°C bewaard worden. Langdurige blootstelling aan temperaturen boven 45°C kan de levensduur van de batterijen van het elektro-optisch lasfilter verkorten. Het is aanbevolen om het elektro-optisch lasfilter met de zonnecellen naar beneden te bewaren of de helmop een donkere plaats op te bergen zodat het filter zichzelf uitschakelt. Dit kan eenvoudig gebeuren door de helm met het filter naar beneden toe in het rek te plaatsen.

► ONDERHOUD EN REINIGING

Voor het perfect functioneren van het elektro-optisch lasfilter is het nodig om ervoor te zorgen dat de zonnecellen en de lichtsensoren altijd vrij zijn van stof en spatten: Reinig

deze met een schone katoenen doek, die vochtig is gemaakt met een oplossing van een mild schoonmaakmiddel of alcohol. Gebruik nooit agressieve oplosmiddelen zoals aceton. De JACKSON SAFETY®-filters moeten altijd zowel van buiten als van binnen met een doorzichtig veiligheidsruitje (polycarbonaat) beschermd zijn, dat slechts met een zachte katoenen doek gereinigd kan worden. Als het doorzichtige veiligheidsruitje op de een of andere manier beschadigd is, moet deze onmiddellijk vervangen worden.

► GARANTIE

Balder garandeert dat haar producten (1) voldoen aan de Balder-standaardspecificaties vanaf de leveringsdatum aan de geautoriseerde distributeurs/directe kopers van Balder en dat deze garantie geldig is voor de volgende periodes, vanaf de aankoopdatum van de eindgebruiker (gecontroleerd volgens een geldig verkoopbewijs) (a) drie jaar voor automatisch verdonkerende filters van Balder Technology; en (c) één jaar voor aangedreven luchtzuiverende ademhalingstoestellen; (2) voldoet aan alle Balder labelrepresentaties; en (3) zijn vervaardigd in compliance met alle toepasselijke federale, nationale en lokale wetgevingen die geldig zijn op het moment en de plaats van productie van de producten. DEZE GARANTIE IS IN PLAATS VAN ALLE ANDERE GARANTIES, EXPLICIET OF IMPLICIET, INCLUSIEF ENIGE GARANTIE VAN VERKOOPBAARHEID OF GESCHIKTHEID VOOR EEN BEPAALD DOELEINDE. Balder kan niet aansprakelijk worden gesteld voor enige soort special, incidentele of consequentiële schade. De verantwoordelijkheid van Balder voor contractbreuk, onrechtmatigheid of andere oorzaak van actie zal niet de aankoopprijs van het product overschrijden. Kopers en gebruikers worden geacht bovenstaande garantie en aansprakelijkheidslimiet te aanvaarden en zij kunnen de voorwaarden ervan niet wijzigen door een mondelinge overeenkomst of enige schriftelijke niet door Balder ondertekende overeenkomst. Voor zover dit wordt vereist door de toepasselijke wetgeving, zal Balder niet haar aansprakelijkheid beperken voor dood/letsel als resultaat van nalatigheid van Balder.

► WH70 BH3® MONTAGE HELM EN HELMMECHANISME

Afbeelding **A**

1. Plaats het hoofddekse (D) in de helmschaal (B), zoals in afbeelding 1 wordt getoond. Duw de schroeven (A) door de openingen in de helmschaal. Zet de kleine kantelpennen in de gewenste opening in de schaal voor kantelpositie.
2. Zet op elke schroef een hoofddeksemoer (C) vast.
3. Pas het hoofddekse aan om comfort en pasvorm te optimaliseren.
 - a. Pas de lengte aan van de bovenste band zodat het hoofddekse in een comfortabele positie rondom uw hoofd rust.
 - b. Pas het kantelbereik van de helm aan door de openingen voor de pennen bij te stellen.
 - c. Pas de afstand van de helm vanaf het gelaat aan door de moeren van het hoofddekse los te maken zodat het scharniermechanisme samen met het hoofddekse voorwaarts of achterwaarts naar de juiste positie kan worden gebracht. Zet daarna de moeren van het hoofddekse opnieuw vast.

Het helmmechanisme is uitgevoerd met een vervangbare zweetband. Zweetbanden zijn als reserveonderdelen bij uw leverancier beschikbaar.

► COMBINATIE WH70 BH3® HELM EN VEILIGHEIDSHELM

/ WH70 BH3® HH – versie van WH70 BH3® helm met veiligheidshelm Concept /

Afbeelding **B**

Afbeelding **B.1**

Afb. A.1 Indien u de WH70 BH3® helm in combinatie met veiligheidshelm hebt gekocht vervangt een uit twee delen (links en rechts) bestaande veiligheidshelmadapter de standaardhoofdbedekking. Op het hoofdgedeelte van de twee veiligheidshelmdelen is duidelijk L (links) of R (rechts) aangegeven. Kies voor elke kant het desbetreffende deel.

1. Terwijl u de schroef indrukt met uw wijsvinger draait u de moer los, zoals weergegeven in afb. 1.
2. Druk de schroef door de rechthoekige opening in de helmschaal, terwijl u nog steeds de schroef vasthoudt. Steek de pen voor de kantelafstelling in één van de

- drie gaten in de schaal van de helm. Kies de juiste kantelinstelling voor uw optimale draagcomfort (2.).
3. Draai de moer op de schroef vast (3.).
 4. Herhaal de montage van de veiligheidshelmadapter aan de tegenovergestelde kant van de helm.
 5. Steek de spieën van de veiligheidshelmadapter in de gleuven van de veiligheidshelm. Controleer of de onderste sluitingen van de veiligheidshelm vastzitten over de randen van de veiligheidshelm (5.).
 6. De hoofdbedekking van de veiligheidshelm kan aan de omtrek van uw hoofd worden aangepast door aan het achterste wieltje te draaien. Druk het wieltje in en houd het vast terwijl u draait, laat het wieltje los zodra u de meest comfortabele stand hebt bereikt, zodat het in de vereiste stand vergrendelt (6.).
 7. De twee veren van de veiligheidshelmadapter houden de helm in twee uiterste standen: omhoog en omlaag (7.).

De hoofdbedekking is uitgerust met een vervangbare zweetband. Zweetbanden zijn verkrijgbaar bij uw lokale dealer.

► INBOUWEN VAN ELEKTRO-OPTISCH LASFILTER EN BESCHERMENDE SCHERMEN / WF70 GDS, WF70 ES /

Afbeelding **C**

1. Plaats het interne beschermende scherm aan de binnenzijde van de elektro-optische lasfilter zoals aangegeven op de afbeelding (1.).
2. Buig de printplaat van de externe bediening voorzichtig achter het filter zodat de printplaat zich voor u bevindt aan de binnenkant van de helm. Plaats het filter in de opening. Begin onderaan, zodat het lasfilter in de onderste klem vastklikt (2.a), vervolgens duwt u op het bovenste gedeelte zodat deze in de bovenste klem vastklikt (2.b).
3. Breng het externe beschermende scherm in positie met de vier zijhouders. Houd het beschermende scherm in positie met uw duim en middelvinger vast en plaats het met de zijkant van uw duim in de sleuven aan beide zijhouders. De inspronging in de helm biedt u de vereiste ruimte voor uw duim (3.a). Met uw middenvinger buigt u het beschermende scherm en met behulp van uw andere vingers plaatst u het in beide zij sleuven (3.b).
4. Sluit de helm af met het externe frame. Steek de twee onderste pinnen in de onderste openingen van de helm en duw het bovenste gedeelte van het frame in de helm zodat de twee bovenste pinnen in de openingen aan beide kanten zitten (2x klik) (4.).
5. Zet het middenstuk van de buitenkant van de controlekast in de voorbereide gat op de buitenkant van het masker (5.).
6. Plaats de elektronische printplaat met potentiometers in het middenste deel van de externe bedieningsbehuizing (6.).
7. Terwijl u op het elektrisch paneel drukt, breng de 4 knoppen vanaf de buitenkant op de potentiometers aan. Zorg ervoor dat de knoppen op een juiste manier ingezet worden. Controleer of de eindpositie van de markeringen op de knop overeenkomen met de opdruk op het externe bedieningsapparaat (7.).
8. Plaats het externe deel van de externe bedieningsbehuizing zodat deze op het middenste deel van de externe bedieningsbehuizing past (8.).
9. Plaats het interne deel van de externe bedieningsbehuizing correct op het middenste deel van de externe bedieningsbehuizing en schroef deze met vier schroeven (9.) vast.

Afbeelding **C.1**

Indien de automatische filter uit het lager gehaald moet worden (bijv. omwille van de vervanging van de interne beschermingsfolie), moet eerst de lus op de elektrische verbindingkabel losser gemaakt worden - zoals weergegeven in afbeelding 10., daarna verwijdert u de filter. Wanneer u de filter terug in het lager plaatst, plaatst u de kabel en de lus zoals weergegeven in afbeelding 11.a (WH70 BH3®) en 11.b (WH70 BH3® Air). Een langere elektrische verbindingkabel is nodig om bij het verwijderen van de filter een te grote belasting te vermijden, waardoor de kabel zou kunnen breken.

► INBOUWEN VAN ELEKTRO-OPTISCH LASFILTER EN BESCHERMENDE SCHERMEN / WF70 DS /

Afbeelding **D**

1. Plaats het interne beschermende scherm aan de binnenzijde van de elektro-optische lasfilter zoals aangegeven op de afbeelding (1.).
2. Plaats de lasfilter in de filteropening, dit doet u vanaf de buitenzijde van de helm. Begin onderaan, zodat het lasfilter in de onderste klem vastklikt (2.a), vervolgens duwt u op het bovenste gedeelte zodat deze in de bovenste klem vastklikt (2.b).
3. Breng het externe beschermende scherm in positie met de vier zijhouders. Houd het beschermende scherm in positie met uw duim en middelvinger vast en plaats het met de zijkant van uw duim in de sleuven aan beide zijhouders. De insprong in de helm biedt u de vereiste ruimte voor uw duim (3.a). Met uw middenvinger buigt u het beschermende scherm en met behulp van uw andere vingers plaatst u het in beide zijseuven (3.b).
4. Sluit de helm af met het externe frame. Steek de twee onderste pinnen in de onderste openingen van de helm en duw het bovenste gedeelte van het frame in de helm zodat de twee bovenste pinnen in de openingen aan beide kanten zitten (2x klik) (4.).

► VERVANGEN VAN HET VEILIGHEIDSRUITJE

Afbeelding **E**

1. Verwijder het externe frame. Druk de twee pinnen aan de binnenkant van de helm naar elkaar toe, maak het frame los en druk het naar buiten (1.a), draai het frame vervolgens om de onderste twee pinnen te verwijderen (1.b).
2. Houd het beschermende scherm met uw duim en middenvinger vast aan de verlenging aan de zijkant langs de speling in de helm die bedoeld is voor uw vingers. Druk op het beschermende scherm om het lichtjes te buigen en verwijder het uit de houdersleuven (2.).
3. Plaats een nieuw scherm en sluit het afdichting zoals beschreven in het vorige gedeelte, onder de punten 3 en 4.

Afbeelding **E.1**

Zorg ervoor dat u tijdens de montage van de helm en het lasfilter, of tijdens het vervangen van de beschermende schermen alle onderdelen stevig op hun plaats houdt zodat er geen licht in de helm kan binnendringen. Mocht er alsnog licht binnendringen, herhaal dan de procedure, totdat het probleem is opgelost, anders mag de helm niet bij het lassen gebruikt worden. Voordat de nieuwe veiligheidsruitjes geplaatst worden, moeten eerst de beschermlagen aan beide zijden verwijderd worden.

► WH70 BH3® Air-HELMMECHANISME

/ WH70 BH3® Air - versie van de WH70 BH3®-helm met geïntegreerd luchttoevoersysteem voor combinatie met de AIRMAX® Power eenheid /

Afbeelding **F**

Als u de WH70 BH3®-helm in combinatie met het geïntegreerde luchttoevoersysteem hebt gekocht, zal de helm ook uitgerust zijn met een geïntegreerd luchtkanaal, een slangaansluiting en een luchtrooster. JACKSON SAFETY® is niet aansprakelijk voor problemen die voortvloeien uit onderhoud uitgevoerd door serviciediensten verschillend van de door JACKSON SAFETY® erkende serviciediensten. Indien men zich niet aan de gebruiksaanwijzing houdt, kan hierdoor de garantie vervallen.

► BEPERKT GEBRUIK

1. Materialen die in contact komen met de huid kunnen een allergische reactie veroorzaken.
2. Gebruik geen geharde mineraalfilters zonder een geschikte beschermfolie.
3. De lasboog kan het onbeschermd oog schade toebrengen!
4. De lasboog kan de onbeschermd huid schade toebrengen!
5. Vergeet niet om het product voor gebruik goed te controleren. Niet gebruiken indien een onderdeel van het systeem beschadigd is.
6. Plaats de laskap niet op hete oppervlakken.
7. Alleen gebruiken bij een temperatuur tussen de -5°C en +55°C.

8. De kap nooit gebruiken in de volgende omgevingen en onder de volgende omstandigheden:
 - Als de zuurstofconcentratie in de omgeving minder is dan 17%.
 - In met zuurstof verrijkte omgevingen.
 - In explosieve omgevingen.
 - In omgevingen waarin de gebruiker de aard van de gevaarlijke stoffen die zich daarin bevinden en de concentratie daarvan niet kent.
 - In omgevingen waarin een direct levensgevaar en gezondheidsgevaar heerst.
 - Als u niet zeker weet of het verduisteringsnummer van de lens van uw lasfilter geschikt is voor uw werkzaamheden.
 - Vervang het beschermfilter direct als het beschadigd is of als spatten of krassen het zicht belemmeren.
 - De kap biedt geen bescherming tegen harde schokken, explosies of corrosieve stoffen.
9. Ga naar een veilige ruimte en tref de nodige maatregelen indien een van de volgende problemen zich voordien terwijl u de kap gebruikt:
 - Als u meer ademweerstand bemerkt of andere problemen met de ademhaling bemerkt.
 - Als u een vlek of irritatie bemerkt of een onprettige smaak proeft tijdens het ademen.
 - Als u zich niet lekker of misselijk voelt.
10. Gebruik alleen gecertificeerde, originele filters die zijn ontworpen voor uw luchtzuiveringstoestel. Vervang de filters telkens indien u een andere geur beperkt in de luchttoevoer van het ademluchttoestel.
11. Filters die zijn ontworpen voor het vasthouden van vaste en vloeibare deeltjes (deeltjesfilters) beschermen de gebruiker niet tegen gassen. Filters die zijn ontworpen voor het vasthouden van gassen beschermen de gebruiker niet tegen gassen. Er moet een combinatiefilter worden gebruikt op een werkplek waar beide typen verontreiniging kan optreden.
12. Om permanente schade te voorkomen moeten er in combinatie met het automatische verduisteringsfilter beschermingsplaten worden gebruikt - zowel interne als externe platen.

Het WH70 BH3® Air-helmmechanisme komt overeen met de beschrijving uit hoofdstuk WH70 BH3® MONTAGE HELM EN HELMMECHANISME. Naast enkele bijkomende geïntegreerde onderdelen (luchtkanaal, slangaansluiting en luchtrooster), die alleen door de fabrikant mogen worden gemonteerd, beschikt de WH70 BH3® Air-helm ook over een slanghouder (X), gezichtsafdichting (Y) en een set afdichtingen (Z).

De slanghouder (X) kan in één van de zijanten van het hoofddekseel worden geklikt. Meestal is dit de tegenovergestelde zijde van de dominante hand.

De gezichtsafdichting moet correct op de WH70 BH3® Air-helme worden gemonteerd. De omtrek van de flexi-afdichting moet uw gezicht aanraken en tot onder uw kin reiken. De positie van de gezichtsafdichting in verhouding tot de helm en het helmmechanisme wordt duidelijk aangegeven in afbeelding 1, de exacte positie voor de WH70 BH3® Air-helm, het luchtkanaal en de houder worden in detail beschreven in het hoofdstuk VERVANGEN VAN GEZICHTSAFDICHTING.

► **MONTAGE VAN DE AFDICHTINGEN**

Afbeelding **F.1**

Om een goede afdichting van de laskap te garanderen en te voldoen aan de veiligheidsnormen, moet de WH70 BH3® Air verder worden uitgerust met een set afdichtingen. De afdichtingen worden over de twee bovenste pinnen van het externe bedieningsframe geplaatst.

► **VERVANGEN VAN GEZICHTSAFDICHTING**

Afbeelding **F.2**

Beide beschikbare versies van de gezichtsafdichting (standaard en flexibel) gebruiken exact dezelfde houder voor de gezichtsafdichting zodat de vervangingsprocedure voor beide identiek is. Om de details beter te kunnen zien, worden de montageschema's van de houder voor de gezichtsafdichting weergegeven zonder de afdichting (liner).

1. Verwijder het helmmechanisme in omgekeerde volgorde zoals beschreven in het hoofdstuk WH70 BH3® MONTAGE HELM EN HELMMECHANISME.
2. Trek aan het onderste deel van de gezichtsafdichtinghouder om het los te maken van het luchtkanaal (1.).
3. Maak de gezichtsafdichtinghouder los van de twee buitenste bovenklemmen (2.).
4. Trek de gezichtsafdichtinghouder uit de twee binnenste bovenklemmen (3.).
5. Neem de nieuwe gezichtsafdichting en druk de binnenkant van de gezichtsafdichtinghouder in de twee bovenste binnenklemmen (4.).
6. Druk de buitenkant van het bovenste deel van de gezichtsafdichtinghouder in de twee buitenste bovenklemmen (5.).
7. Schuif de onderste deel van de gezichtsafdichtinghouder in de ruimte tussen de helm en het luchtkanaal (6.).
8. Monteer het helmmechanisme zoals beschreven in het hoofdstuk WH70 BH3® MONTAGE HELM EN HELMMECHANISME.

► **MONTEREN VAN DE LUCHTSLANG**

Afbeelding **F.3**

Schroef de luchtslang PAPER (slang wordt meegeleverd met de AIRMAX® power eenheid) zoals aangegeven wordt op de tekening. Pas de lengte van de slang tussen de slangaansluiting en de slanghouders aan voor een optimaal comfort. We bevelen een lengte aan tussen 25-30 cm bij een slang in standaard positie zodat de bovenste lus niet te lang is en een optimaal comfort verzekerd is bij het openen van de helm. Het is aanbevolen om de lengte van de slang tussen de slangaansluiting en de AIRMAX® power eenheid aan te passen zodat de luchtslang goed aansluit op de rug van de gebruiker zonder te worden uitgerokken. Pas de lengte van de slang aan zodra u de slang in de slanghouder plaatst door de luchtslang gewoon omhoog of omlaag te trekken door de slanghouder. U kunt de positie van de lus verder instellen door de slang naar links of rechts te buigen.

► **COMBINATIE WH70 BH3® Air HELM EN VEILIGHEIDSHELM**

/ WH70 BH3® Air HH – versie van WH70 BH3® Air helm met veiligheidshelm Concept /

Afbeelding **G**

Afbeelding **G.1**

Afb. A.1 Indien u de WH70 BH3® Air helm in combinatie met veiligheidshelm hebt gekocht vervangt een uit twee delen (links en rechts) bestaande veiligheidshelmadapter de standaardhoofdbedekking. Op het hoofdgedeelte van de twee veiligheidshelmdelen is duidelijk L (links) of R (rechts) aangegeven. Kies voor elke kant het desbetreffende deel.

Het combinatie WH70 BH3® Air helm en veiligheidshelm komt overeen met de beschrijving uit hoofdstuk COMBINATIE WH70 BH3® HELM EN VEILIGHEIDSHELM.

► **ELEKTRO-OPTISCH BESCHERMINGSFILTER**

► **WERKING**

De elektro-optische beschermingsfilters van JACKSON SAFETY® werken op basis van een optische lichtfilter met vloeibare kristallen waarmee de ogen van de lasser tegen intensief zichtbaar licht tijdens het lasproces beschermd worden. In combinatie met het permanente passief aanwezige IR/uv-filter, beschermt het filter tegen gevaarlijk infrarood (IR) en ultraviolet (UV) licht. Tot aan de maximale verduistering bij de afzonderlijke modellen wordt een constante bescherming geboden tegen schadelijke straling onafhankelijk van de verduisteringsgraad en het eventuele verkeerd of niet functioneren van het filter.

De elektro-optische lasbeschermingsfilters van JACKSON SAFETY® worden vervaardigd volgens de EN 379-eisen en zijn CE, DIN en DIN Plus goedgekeurd. Ze zijn niet bedoeld om gebruikt te worden als bescherming tegen impact, rondvliegende items, gesmolten metalen, bijtende vloeistoffen of gevaarlijke gassen. Vervang filters die mogelijk defect zijn - controleer of het elektro-optische lasfilter donker wordt als u de lasboog inschakelt - of vervang fysiek beschadigde elektro-optische lasfilters.

De beschermende schermen, zowel intern als extern (polycarbona) moeten samen met het elektro-optische filter worden gebruikt om te beschermen tegen permanente beschadiging.

► GEBRUIK

Een elektro-optische lasbeschermingsfilter die in een lashelm werd ingebouwd, wordt beschouwd als »Persoonlijk beschermingsmiddel« (PBM) dat de ogen, het gezicht, de oren en de nek beschermt tegen het schadelijke rechtstreekse en onrechtstreekse licht van de lasboog. Als u alleen een filter hebt gekocht, dus zonder de helm, dan moet u een geschikte helm kiezen die werd ontworpen om samen met een elektro-optische beschermingsfilter te worden gebruikt. Deze helm moet toelaten dat het filter, alsook de interne en externe beschermende schermen, goed op de helm wordt gemonteerd. Door het frame of montagesysteem te bevestigen mag er geen verhoogde spanning zijn, aangezien dit de filter zou kunnen beschadigen. Zorg ervoor dat de zonnecellen en de fotosensoren niet door een onderdeel van de helm worden bedekt, dit zou de goede werking van de filter kunnen belemmeren. Als er niet aan al deze voorwaarden werd voldaan, dan is het filter niet klaar voor gebruik.

► TOEPASSINGEN

JACKSON SAFETY®-filters zijn voor alle types elektrolassen geschikt: afgedekte elektroden, MIG/MAG, TIG/WIG, plasmalassen, snijden, behalve voor gaslassen. JACKSON SAFETY®-filters zijn niet geschikt voor laserlassen.

► FUNCTIES

De JACKSON SAFETY®-filters worden klaar voor gebruik geleverd. Controleer de mate van bescherming voor de specifieke lasprocedures en als een bepaald model geschikt is, selecteer dan de aanbevolen schaduw, lichtgevoeligheid en uitschakeltijdvertraging.

Verduisteringsgraad: Bij sommige modellen (WF70 DS, WF70 ES) kunt u de schaduw instellen van 9 tot 13. WF70 GDS heeft twee bereiken voor verduistering, nl. 6-8 en 9-13. Dit kan worden ingesteld met de knop met het opschrift »Range« die u op het filter aantreft. De knop aan de buitenkant voor het instellen van de verduisteringsgraad heeft twee verduisteringsbereiken (6-8 en 9-13), die met twee 153 NL verschillende markerinigen zijn aangegeven (positief en negatief). De actuele instelling van de knop »Range« geeft de stand aan die op dat moment wordt gebruikt.

Instelling van de gevoeligheid: Bij het meeste laswerk zal het filter juist functioneren met de hoogst mogelijke gevoeligheidsinstelling. Hoge gevoeligheid is vooral nodig bij lassen met lage stroomspanningen, waarbij de lichtboog zwak is, TIG of speciale toepassingen. Alleen onder speciale werkomstandigheden is het nodig om de gevoeligheid lager in te stellen, omdat men zo een onnodig omschakelen van het filter voorkomt. Wij raden u eenvoudigweg aan om eerst de hoogste gevoeligheid in te stellen en deze vervolgens langzaam te verlagen totdat het filter alleen op de lichtflitsen bij het lassen reageert en niet reageert bij storende lichtinvloeden uit de omgeving (direct zonlicht, intensief kunstlicht, lichtbogen van de in de buurt staande lasser, etc.).

Instelling van de openingstijd: De openingstijd is instelbaar van 0,1 tot 1,0 seconde. Bij puntlassen raden wij aan een kortere openingstijd te gebruiken, bij lassen met hogere stroomspanningen en langere periodes tussen het lassen raden wij een langere openingstijd aan. Bij TIG-lassen met lage stroomspanning kan ook een langere openingstijd worden gebruikt om het openen van het filter te voorkomen als het pad naar de lichtsensoren tijdelijk wordt afgedekt door een hand, brander, enz..

Las/slijpfunctie: Het WF70 GDS electro-optische lasfilter kan zowel voor las- als voor slijptoeepassingen gebruikt worden. Door de positie »Grind« in te stellen schakelt het filter uit en zal niet reageren op de vonken bij het slijpen. Voordat u weer begint te lassen, moet de knop weer in de positie »Weld« geplaatst worden.

► AANBEVOLEN VERDUISTERINGSNIVEAU VOOR VERSCHILLENDE LAS-TOEPASSINGEN / EN 379 /

MANIER VAN LASSEN	ELEKTRISCHE STROOM IN AMPÈRE															
	6	10	15	30	40	60	70	100	125	150	175	200	225	250	300	350
MMA	8															
	9															
	10															
MAG	8															
	9															
	10															
TIG	8															
	9															
	10															
MIG zware metalen	9															
	10															
	11															
MIG licht metaal (Roestvrij, Al)	10															
	11															
	12															
Plasmasnijden	9															
	10															
	11															
Micro plasma welding	4	5	6	7	8	9	10	11	12	13						
	WF70 GDS															
	WF70 ES, WF70 DS															

► GRAFIEK LICHTDOORLAATBAARHEID

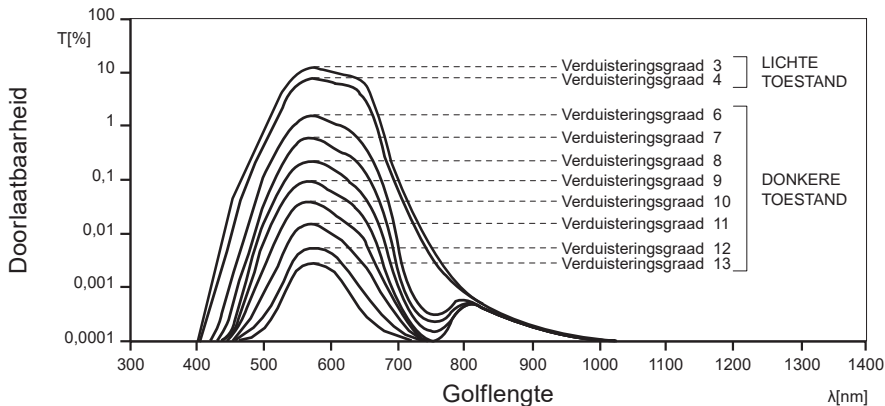

► STÖRUNGSBESEITIGUNG

Storing of slechte prestaties	Mogelijke oorzaken	Aanbevolen oplossing
Het filter wordt niet donkerder of opent tijdens het lassen.	Sensoren of zonnecellen kunnen met spatten of vuil bedekt zijn.	Reinig het filter en het scherm met een zachte doek. Vervang het scherm indien nodig.
Filter gaat open tijdens het lassen.	Zwakke lichtbron.	Verhoog de gevoeligheid, ga dichterbij de lasboog, scherm de sensoren en de zonnecel niet met uw hand, lasbrander of andere objecten af. Vergroot de openingsvertraging.
Het filter wordt abusievelijk ingeschakeld	Sterk zonlicht, sterke verlichting, licht van de lasboog van een nabijge lasser.	Verminder de gevoeligheid, breng storende lichtbronnen in de omgeving terug.
Zeer trage reactietijd.	De omgevingstemperatuur is te laag.	Nooit onder -5°C gebruiken.
	Omgeving is te donker.	De reactietijd voor de eerste boog is aanvankelijk slechts 10 ms en vervolgens normaal 0,15 ms.

► OMSCHRIJVING VAN DE AFBEELDINGEN VAN DE FILTERS JACKSON SAFETY®

Afbeelding H

1. Zonnecel
2. Lichtsensoren (lichtdiodes)
3. Filterbehuizing
4. Lichtfilter met vloeibare kristallen
5. Verduisteringsinstelling knop
6. Selectieknop lassen / slijpen
7. Selectieknop verduisteringsgraad
8. Knop voor het instellen van de gevoeligheid
9. Knop voor het instellen van de openingstijd

► TECHNISCHE GEGEVENS

Model	WF70 GDS	WF70 ES	WF70 DS
Zichtopening	96 x 68.5 mm	96 x 68.5 mm	96 x 68.5 mm
Gewicht	165 g	160 g	125 g
Verduisteringsgraden in geopende modus	4	4	4
Verduisteringsgraden in gesloten modus	6-8 / 9-13	9-13	9-13
Verduisteringsgraad	ja / extern	ja / extern	ja / intern
Instelling van de gevoeligheid	ja / extern	ja / extern	ja / intern
Instelling van de openingstijd	ja / extern	ja / extern	ja / intern
Slijpstand	ja / extern	nee	nee
Omschakeltijd bij 23°C	0.15 ms	0.15 ms	0.15 ms
Openingstijd	0.1 - 1.0 s	0.1 - 1.0 s	0.1 - 1.0 s
UV/IR-bescherming	UV13 / IR13	UV13 / IR13	UV13 / IR13
Temperatuurbereik	-5°C / +55°C	-5°C / +55°C	-5°C / +55°C
TIG-herkenning	verbeterd	verbeterd	verbeterd
Energievoorziening	zonnecellen / batterijen hoeven niet vervangen te worden		

► BETEKENIS VAN DE AANDUIDINGEN



EG-typeonderzoek (elektro-optische lasfilter, lashelm en veiligheidshelm):
Aangemelde instantie 0196, DIN CERTCO Gesellschaft fuer Konformitaetsbewertung mbH, Alboinstrasse 56, D-12103 Berlin, Germany.
Aangemelde instantie 1883, ECS (European Certification Service) GmbH, Hüttfeldstraße 50, D-73430 Aalen, Germany.

EG-typeonderzoek (PAPR): Aangemelde instantie 1024, Occupational Safety Research Institute, v.v.i., Jeruzalémská 1283/9, 110 00 Praha 1, Czech Republic.

De WH70 BH3® lashelm is getest volgens de standaarden EN 175 en EN 166.

De WH70 BH3® Air-lashelm is getest volgens de standaarden EN 12941 en EN 14594. De certificaten zijn alleen geldig in combinatie met een van de volgende AIRMAX® power eenheden: AIRMAX® Plus, AIRMAX® Elite, AIRMAX® Pressure, met hoofdband 375 of met veiligheidshelmadapters in combinatie met Concept veiligheidshelm, of met een van de twee opklapbare frames (110x90 mm of 108x51 mm filteropening).

TH3	WH70 BH3® Air + helmmechanisme + R60 AIRMAX® Plus; R60 AIRMAX® Elite
TH3	WH70 BH3® Air + veiligheidshelm + R60 AIRMAX® Elite
3B	WH70® BH3 Air + helmmechanisme/veiligheidshelm + R80 AIRMAX Pressure

Betekenis van de aanduidingen	
BH3	Productnaam van de helmwand Productnaam van de helmwand
WF70 GDS	Productnaam van het elektro-optische lasfilter
4 / 6-8 / 9-13	4 - Verduisteringsniveau bij geopende modus 6-8 / 9-13 - Verduisteringsniveau bij gesloten modus
SM	Identificatiecode van de fabrikant
1/1/1/1	Optische categorie (optische kwaliteit, lichtspreiding, homogeniteit, hoekafhankelijkheid)
EN 379	Nummer van de standaard (elektro-optische lasfilter)
EN 175	Nummer van de standaard (lashelm)
EN 166	Nummer van de standaard (lashelm)
EN 12941	Nummer van de standaard (lashelm in combinatie met elektrisch aangedreven filterapparaten)
EN 14594	Nummer van de standaard (lashelm in combinatie met AIR-zuurstofapparaat op perslucht)
AS/NZS 1337.1	Nummer van de standaard (lashelm)
AS/NZS 1338.1	Nummer van de standaard (elektro-optische lasfilter)
ANSI Z87.1	Nummer van de standaard (elektro-optische lasfilter, lashelm)
S	Verhoogde stevigheid
B	Middelmatige energie-impact
9	Goedkeuringsmerk voor gesmolten metaal en hete vaste deeltjes
	CE-merk
DIN	Eenheidssymbool voor het voldoen aan DIN
DIN Plus	Eenheidssymbool voor het voldoen aan DIN Plus
	Handleiding
	Het symbool op het product of op de verpakking wijst erop dat dit product niet als huishoudafval mag worden behandeld. Het moet echter naar een plaats worden gebracht waar elektrische en elektronische apparatuur wordt gerecycled. Als u ervoor zorgt dat dit product op de correcte manier wordt verwijderd, voorkomt u mogelijk voor mens en milieu negatieve gevolgen die zich zouden kunnen voordoen in geval van verkeerde afvalbehandeling. Voor meer details in verband met het recyclen van dit product, neemt u het best contact op met de gemeentelijke instanties, het bedrijf of de dienst belast met de verwijdering van huishoudafval of de winkel waar u het product hebt gekocht.

Let op dat bovenstaande een voorbeeld is

► EU-CONFORMITEITSVERKLARING

<https://www.jacksonsafety.com/europe-products-documentation>

Per un uso sicuro e corretto del prodotto, leggere attentamente le presenti informazioni prima dell'uso.

► PRIMA DI INIZIARE A SALDARE

- Assicurarsi che la maschera sia montata correttamente e che, nella parte frontale, impedisca ogni possibile passaggio di luce, tranne attraverso il campo visivo del filtro protettivo per saldatore.
- Regolare il copricapo in modo da assicurare il massimo comfort, cercando di ottenere un campo visivo più ampio possibile.
- Scegliete il filtro di molatura adatto per la maschera. Le dimensioni del filtro: 110 x 110 mm.
- Controllare il livello di oscuramento previsto per la saldatura e regolare conformemente il filtro auto-oscurante (vedi tabella con i livelli di oscuramento raccomandati).

► PRECAUZIONI

- Non poggiare mai la maschera o il filtro auto-oscurante per saldatore su una superficie calda.
- Gli schermi protettivi graffiati o danneggiati dovrebbero essere regolarmente sostituiti con schermi originali JACKSON SAFETY®. Prima di utilizzare il nuovo schermo, assicurarsi di aver rimosso eventuali pellicole protettive su entrambi i lati.
- Utilizzare la maschera WH70 BH3® solo a temperature comprese tra -5°C e +55°C.
- Evitare che il filtro auto-oscurante venga a contatto con liquidi o sporco.
- Utilizzare solo ricambi originali JACKSON SAFETY®. Se avete dei dubbi, contattate il servizio autorizzato JACKSON SAFETY®.
- La mancata osservanza delle presenti istruzioni renderà nulla la garanzia. La Balder non si assume alcuna responsabilità per problemi derivanti dall'utilizzo non adeguato del prodotto o per la mancata osservanza del manuale d'istruzioni. La maschera protettiva WH70 BH3® è stata fabbricata per la saldatura e quindi per proteggere il volto dell'operatore da spruzzi o raggi ultravioletti e infrarossi nocivi durante il processo di saldatura. Per altri lavori si consiglia di utilizzare altri dispositivi di protezione personale.
- Non utilizzare per la saldatura sopratesta in caso di pericolo di caduta di metallo fuso. Il sistema maschera a casco/filtro per saldatura non offre protezione dal metallo fuso e da schizzi durante la saldatura sopratesta.
- I materiali che vengono in contatto con la pelle di chi indossa la maschera potrebbero causare reazioni allergiche se il soggetto è suscettibile.
- Gli elmetti per saldatura indossati unitamente a normali occhiali da vista potrebbero trasmettere le forze d'impatto e, pertanto, creare un pericolo per l'operatore.
- Nel caso in cui sia l'elmetto, sia lo schermo protettivo non riportino il marchio B, sarà valido esclusivamente il marchio S.
- Il protettore degli occhi deve essere usato solo contro particelle ad alta velocità a temperatura ambiente.
- Per tutte le saldature si raccomanda una distanza di almeno 50 cm, e comunque non inferiore a 25 cm, tra l'arco di saldatura e gli occhi del saldatore.
- Raccomandiamo di utilizzare il casco da saldatura per un periodo di 10 anni. La durata di utilizzo dipende da diversi fattori, quali ad esempio il modo di utilizzo, la pulizia, la conservazione e la manutenzione. Sono inoltre raccomandati i controlli periodici e le sostituzioni in caso di danneggiamenti.

► IMMAGAZZINAMENTO

Quando non utilizzato, il filtro va riposto in luogo asciutto ad una temperatura compresa fra i -20°C e i +65°C. Un'esposizione prolungata a temperature superiori ai 45°C può compromettere la durata di vita della batteria. Per mantenere il filtro in modalità power-down durante l'immagazzinamento, si consiglia di disattivare le celle solari del filtro, semplicemente appoggiando il filtro a faccia in giù.

► MANUTENZIONE E PULIZIA

È necessario che le celle solari e i sensori di luce del filtro auto-oscurante per saldatore siano sempre puliti e privi di polvere o altri residui. La pulizia può essere eseguita con un panno morbido pulito imbevuto di detergente neutro o alcool. Non usare solventi aggressivi, quali acetone, diluente nitro o simili. I filtri vanno sempre protetti

da entrambi i lati con i film protettivi (policarbonato), che possono essere puliti con un panno morbido. Se le pellicole protettive fossero danneggiate o talmente sporche da non poter più essere pulite, è necessario sostituirle immediatamente.

► GARANZIA

Balder garantisce che i suoi prodotti (1) sono conformi alle specifiche standard di Balder a partire dalla data di consegna ai distributori autorizzati / acquirenti diretti di Balder e sono garantiti per i seguenti periodi dalla data dell'acquisto dell'utente finale (verificati da una ricevuta d'acquisto valida) (a) tre anni per filtri auto-oscuranti con tecnologia Balder; (b) due anni per tutti gli altri filtri auto-oscuranti; e (c) un anno per respiratori ad aria purificata; (2) sono conformi a tutte le rappresentazioni dell'etichettatura Balder; e (3) sono fabbricati nel rispetto di tutte le leggi federali, statali e locali applicabili e in vigore nel momento e nel luogo di fabbricazione dei prodotti. QUESTA GARANZIA SOSTITUISCE TUTTE LE ALTRE GARANZIE, ESPRESSE O IMPLICITE, INCLUSE LE GARANZIE DI COMMERCIALIZZABILITÀ O IDONEITÀ PER SCOPI SPECIFICI. Balder non è responsabile per qualsiasi tipo di danni particolari, incidentali o consequenziali. La responsabilità di Balder per una violazione del contratto, fatto illecito o azione legale non deve superare il prezzo di acquisto del prodotto. Si considera che gli acquirenti e gli utenti abbiano accettato la garanzia di cui sopra e la limitazione di responsabilità, e non possono modificare i termini con un accordo verbale o una qualsiasi scrittura non firmata da Balder. Nella misura richiesta dalla legge applicabile, Balder non limita la sua responsabilità per morte / lesioni derivanti da una negligenza di Balder.

► MONTAGGIO DELLA MASCHERA E DEL COPRICAPO WH70 BH3® Figura **A**

1. Inserire il copricapo (D) nella maschera (B) come mostrato in figura 1. Premere le viti (A) attraverso le aperture nella maschera. Inserire i piccoli perni per posizionare l'inclinazione nei desiderati fori di posizionamento dell'inclinazione nella maschera.
2. Serrare il dado del copricapo (C) su ciascuna vite.
3. Regolare il copricapo per ottimizzare il comfort e il taglio.
 - a. Regolare la lunghezza della cinghia superiore in modo che il copricapo rimanga in una posizione comoda intorno alla testa.
 - b. Regolare il grado d'inclinazione della maschera con regolazione dai fori su cui sono posti i perni.
 - c. Regolare la distanza della maschera dal viso allentando i dadi del copricapo in modo tale che i meccanismi di cerniera si possano spostare avanti o indietro lungo il copricapo fino alla posizione desiderata. Poi riserrare i dadi del copricapo.

Il copricapo è dotato di una fascia antisudore sostituibile. Le fasce antisudore sono disponibili richiedendole al distributore locale.

► WH70 BH3® ASSEMBLAGGIO SCHERMO E CASCO / WH70 BH3® HH - versione dello schermo WH70 BH3® con il Concetto del tappo di sicurezza /

Figura **B**

Figura **B.1**

Se avete acquistato lo schermo per la saldatura WH70 BH3® in combinazione con un casco, un adattatore per casco da entrambe le parti (a sinistra e a destra), ciò sostituirà il caschetto standard. Ciascuna delle due parti dell'adattatore per il caschetto è chiaramente contrassegnata con L (sinistra) e R (destra) sul corpo principale. Scegliere quello giusto per ogni lato.

1. Mentre si preme la vite con il dito indice, allentare il dado, come indicato nell'illustrazione 1.
2. Spingere la vite attraverso l'apertura rettangolare nella calotta del casco, tenendo premuta la vite. Inserire il perno per la regolazione dell'inclinazione in uno dei tre fori nella calotta del casco. Scegliere il foro giusto di regolazione dell'inclinazione per il massimo comfort (2.).
3. Serrare il dado sulla vite (3.).
4. Ripetere il montaggio dell'adattatore per il caschetto sul lato opposto dello schermo.

5. Inserire i cunei dell'adattatore per il caschetto nelle scanalature del caschetto. Assicurarsi che i fermi più in basso dell'adattatore del caschetto si siano bloccati sulle estremità del caschetto (5.).
6. Il copricapo del caschetto può essere regolato ruotando la rotellina posteriore in modo da adattarsi a qualsiasi dimensione della testa. Premere la rotellina e tenerla premuta mentre si accende, rilasciare la rotellina quando si raggiunge la posizione di massimo comfort, in modo che si blocchi nella posizione desiderata (6.).
7. Le due molle dell'adattatore del caschetto tengono lo schermo in due posizioni estreme: sopra e sotto (7.).

Il copricapo è dotato di una fascia sostituibile che è disponibile presso il vostro rivenditore locale.

► MONTAGGIO DEL FILTRO AUTO-OSCURANTE PER SALDATORE E DEI FILM DI PROTEZIONE / WF70 GDS, WF70 ES /

Figura **C**

1. Collocare lo schermo protettivo interno nella parte interna del filtro auto-oscurante come mostrato in figura (1.).
2. Piegare leggermente il circuito stampato del controllo esterno dietro il filtro in modo che sia posizionato all'interno del corpo del casco. Inserire il filtro nell'apposita fessura, cominciando dal fondo in modo che il filtro si inserisca nell'apposita sede (2.a). Quindi spingere nella sua sede anche la parte superiore del filtro (2.b) fino allo scatto.
3. Collocare lo schermo protettivo esterno in posizione all'interno delle quattro staffe. Tenere lo schermo con il pollice e il dito medio e spingerlo nelle due apposite fessure che si trovano da entrambe le parti del casco. La dentellatura sul corpo del casco permette una buona presa con le dita (3.a). Con il dito medio piegare leggermente lo schermo di protezione e con l'aiuto delle altre dita inserirlo nelle due apposite fessure (3.b).
4. Coprire il corpo del casco con la cornice esterna. Inserire i due perni inferiori nelle fessure più in basso del corpo del casco e spingere la parte superiore della cornice nel corpo del casco in modo che i due perni in alto si inseriscano nelle apposite fessure (2x click) (4.).
5. Inserire la parte centrale del contenitore di controllo esterno nell'apposita apertura, sul lato esterno della maschera (5.).
6. Inserire il circuito stampato con potenziometri nella parte centrale della cornice del controllo esterno (6.).
7. Tenendo la scheda elettronica, inserire le 4 manopole nei misuratori di tensione dall'esterno. Fare attenzione che le manopole siano inserite correttamente. Controllare che la posizione finale dei segni sulle manopole corrisponda ai segni sull'alloggiamento esterno dei comandi (7.).
8. Inserire la parte esterna della cornice del controllo esterno in modo che si adatti alla parte centrale della cornice del controllo esterno (8.).
9. Collocare correttamente la parte interna della cornice del controllo esterno inserendola nella parte centrale della cornice del controllo esterno e fissarla con le quattro viti (9.).

Figura **C.1**

Nel caso in cui bisogna togliere il filtro automatico dalla propria sede (es. a causa del cambiamento del film protettivo interno), rilasciare prima il laccio sul cavo elettrico di connessione, come mostrato nella Figura 10, e allora rimuovere il filtro. Durante il reinserimento del filtro nella propria sede, posizionare il cavo e il laccio come mostrato nelle Figure 11.a (WH70 BH3®) e 11.b (WH70 BH3® Air). Il cavo elettrico prolungato serve a prevenire un considerevole sovraccarico durante la sostituzione del filtro che potrebbe provocare lo strappo del cavo.

► MONTAGGIO DEL FILTRO AUTO-OSCURANTE PER SALDATORE E DEI FILM DI PROTEZIONE / WF70 DS /

Figura **D**

1. Collocare lo schermo protettivo interno nella parte interna del filtro auto-oscurante come mostrato in figura (1.).
2. Inserire il filtro da molatore nell'apposita apertura introducendolo dalla parte esterna del corpo del casco, cominciando dal fondo in modo che il filtro si inserisca nell'apposita sede (2.a). Quindi spingere nella sua sede anche la parte superiore del filtro (2.b) fino allo scatto.

3. Collocare lo schermo protettivo esterno in posizione all'interno delle quattro staffe. Tenere lo schermo con il pollice e il dito medio e spingerlo nelle due apposite fessure che si trovano da entrambe le parti del casco. La dentellatura sul corpo del casco permette una buona presa con le dita (3.a). Con il dito medio piegare leggermente lo schermo di protezione e con l'aiuto delle altre dita inserirlo nelle due apposite fessure (3.b).
4. Coprire il corpo del casco con la cornice esterna. Inserire i due perni inferiori nelle fessure più in basso del corpo del casco e spingere la parte superiore della cornice nel corpo del casco in modo che i due perni in alto si inseriscano nelle apposite fessure (2x click) (4.).

► SOSTITUZIONE DEL FILM PROTETTIVO

Figura **E**

1. Togliere la cornice esterna. Premere l'uno verso l'altro i due perni nella parte interna del corpo del casco, rilasciare la cornice e spingere leggermente verso l'esterno (1.a). Quindi girarla in modo che i due perni inferiori si sgancino (1.b).
2. Tenere lo schermo protettivo mettendo il pollice e il dito medio sulle apposite dentature del corpo del casco. Premere sullo schermo protettivo, piegandolo leggermente, e toglierlo dalle apposite fessure (2.).
3. Inserire un nuovo schermo protettivo e chiudere il coperchio come mostrato nei punti 3 e 4 della sezione precedente.

Figura **E.1**

Durante il montaggio della maschera o del filtro, o durante la sostituzione delle pellicole protettive, assicurarsi che tutte le parti siano saldamente collocate in modo da impedire alla luce di penetrare nella maschera. Qualora penetri la luce, ripetere la procedura fino a correggere il problema. Se il problema persiste non utilizzare la maschera per la saldatura. Prima di collocare i nuovi film protettivi, rimuovere sempre i fogli protettivi da entrambi i lati.

► MONTAGGIO DELLA MASCHERA AD ARIA WH70 BH3® Air

/ WH70 BH3® Air - versione della maschera WH70 BH3® con il sistema di fornitura dell'aria integrata da combinare con l'unità di potenza AIRMAX® /

Figura **F**

Se avete acquistato la maschera WH70 BH3® in combinazione con il sistema di fornitura dell'aria integrata, la maschera sarà dotata anche di una conduttura d'aria integrata, un connettore per tubo flessibile e una griglia di aerazione. La JACKSON SAFETY® non si assume alcuna responsabilità per i risultati del servizio reso da altri e non dal servizio autorizzato JACKSON SAFETY®. La mancata osservanza delle presenti istruzioni può rendere nulla la garanzia.

► LIMITAZIONI D'USO

1. I materiali che entrano in contatto con la pelle possono causare reazioni allergiche in persone soggette ad allergie.
2. Non utilizzare filtri minerali temperati senza pellicole di protezione adatte.
3. L'arco di saldatura può causare danni agli occhi scoperti!
4. L'arco di saldatura può bruciare la pelle scoperta!
5. Prestare molta attenzione alla verifica del prodotto prima dell'uso. Non utilizzare se una parte del sistema è danneggiata.
6. Non collocare il cappuccio di saldatura su una superficie calda.
7. Utilizzare solo entro il range di temperatura da -5°C a +55°C.
8. Non utilizzare mai il cappuccio nei seguenti ambienti e alle seguenti condizioni:
 - Se la concentrazione di ossigeno nell'ambiente è inferiore al 17%.
 - Negli ambienti arricchiti di ossigeno.
 - In ambienti esplosivi.
 - Negli ambienti in cui l'utente ha carenza di conoscenza del tipo di sostanze pericolose e della loro concentrazione.
 - In ambienti che rappresentano un pericolo immediato per la vita e la salute.
 - Se non si è sicuri se il numero di trasmissione di luce visibile della lente del filtro di saldatura è adatto al proprio lavoro.
 - Sostituire il filtro di protezione immediatamente, se è danneggiato o se spruzzi o raschi riducono la visione.

- Il cappuccio non protegge dagli urti eccessivi, da esplosioni o da sostanze corrosive.
9. Spostarsi in una posizione sicura e adottare le misure adeguate se si verifica uno dei seguenti problemi mentre si usa il cappuccio:
 - Se si percepisce una maggiore resistenza alla respirazione o un altro problema respiratorio.
 - Se si prova un fetore o irritazione o un sapore sgradevole durante la respirazione.
 - Se si ha un malessere o nausea.
 10. Utilizzare i filtri originali certificati solo per il respiratore di purificazione dell'aria alimentato. Sostituire i filtri ogni volta che si rileva un cambio di odore nell'aria fornita dal respiratore.
 11. I filtri progettati per catturare particelle solide e liquide (filtri antiparticolato) non proteggono l'utente dai gas. I filtri progettati per catturare i gas non proteggono l'utente da tutte le particelle. In un ambiente di lavoro contaminato da entrambi i tipi di inquinamento, si devono utilizzare filtri combinati.
 12. Le piastre di protezione, interne ed esterne, devono essere utilizzate in combinazione con il filtro auto-oscurante al fine di proteggerlo dai danni permanenti.

Il montaggio della maschera ad aria WH70 BH3® Air è simile a quello descritto nella sezione MONTAGGIO DELLA MASCHERA E DEL COPRICAPO WH70 BH3®. Oltre a delle componenti integrate aggiuntive (conduttura d'aria, tubo flessibile e gliiglia di aerazione) che possono essere montati esclusivamente dal produttore, la maschera ad aria WH70 BH3® Air è dotata anche di un supporto per tubo flessibile (X), una guarnizione facciale (Y) e un paio di rondelle (Z).

Il supporto flessibile (X) può essere inserito in qualsiasi lato del copricapo, solitamente sul lato opposto della mano dominante.

La guarnizione facciale deve essere montata in modo adeguato sulla maschera ad aria WH70 BH3® Air. Il perimetro del Flexi-Seal dovrebbe toccare il tuo viso ed estendersi sotto il mento. La sua posizione rispetto alla maschera e il copricapo è illustrata in figura 1, mentre la sua posizione esatta rispetto alla maschera ad aria WH70 BH3® Air, alla conduttura d'aria e al supporto per tubo flessibile è descritta in dettaglio nella sezione CAMBIAMENTO DELLA GUARNIZIONE FACCIALE.

▶ MONTAGGIO DELLE RONDELLE

Figura **F.1**

Per assicurare un adeguato fissaggio sul copricapo e per soddisfare gli standard di sicurezza, la maschera WH70 BH3® Air deve essere dotata di due rondelle aggiuntive. Le rondelle vengono montate sui due perni interni nella parte alta della cornice esterna.

▶ SOSTITUZIONE DELLA GUARNIZIONE DI TENUTA FACCIALE

Figura **F.2**

Entrambe le versioni disponibili (Standard e Flexi) sono dotate di un uguale supporto per la guarnizione facciale in plastica e quindi la procedura di sostituzione è uguale per entrambe. Per osservare meglio i dettagli sugli schemi di montaggio sarà illustrato soltanto il supporto della guarnizione di tenuta facciale senza la guarnizione (la parte in tessuto).

1. Togliere il copricapo nell'ordine opposto di quello descritto nella sezione MONTAGGIO DELLA MASCHERA E DEL COPRICAPO WH70 BH3®.
2. Tirare la parte inferiore del supporto per la guarnizione di tenuta facciale in modo che si sblocchi dalla conduttura d'aria (1.).
3. Sganciare il supporto dalle due serrature esterne in alto (2.).
4. Tirare il supporto dalle due serrature interne in alto (3.).
5. Prendere una nuova guarnizione di tenuta facciale e spingere la parte interna superiore del supporto nelle due serrature interne in alto (4.).
6. Spingere la parte esterna superiore del supporto nelle due serrature esterne in alto (5.).
7. Fare scorrere la parte inferiore del supporto nell'apertura tra la maschera e la conduttura d'aria (6.).
8. Montare il copricapo come descritto nella sezione MONTAGGIO DELLA MASCHERA E DEL COPRICAPO WH70 BH3®.

► MONTAGGIO DEL TUBO FLESSIBILE

Figura **F.3**

Avvitare il tubo flessibile del PAPR (il tubo è dotato di un'unità di potenza AIRMAX®) come mostrato nello schema. Regolare la lunghezza del tubo tra il connettore e il supporto in modo da ottenere il massimo comfort. Si consiglia di regolare la lunghezza del tubo non stirato tra i 25-30 cm per assicurare che il laccio superiore non sia troppo lungo e per garantire un facile sollevamento della maschera. Si consiglia inoltre che la lunghezza del tubo flessibile tra il connettore del tubo e l'unità di potenza AIRMAX® sia regolata in modo che il tubo si adatti bene al dorso dell'utente senza essere stirato. Una volta che il tubo flessibile è nel suo supporto, regolare l'altezza del tubo, semplicemente tirandolo attraverso il suo supporto verso l'alto o verso il basso. Tirando il tubo verso destra o sinistra si può regolare la forma del laccio.

► WH70 BH3® Air ASSEMBLAGGIO SCHERMO E CASCO / WH70 BH3® Air HH - versione dello schermo WH70 BH3® Air con il Concelto del tappo di sicurezza /

Figura **G**

Figura **G.1**

Se avete acquistato lo schermo per la saldatura WH70 BH3® Air in combinazione con un casco, un adattatore per casco da entrambe le parti (a sinistra e a destra), ciò sostituirà il caschetto standard. Ciascuna delle due parti dell'adattatore per il caschetto è chiaramente contrassegnata con L (sinistra) e R (destra) sul corpo principale. Scegliere quello giusto per ogni lato.

Il montaggio della maschera ad aria WH70 BH3® Air assemblaggio schermo e casco è simile a quello descritto nella sezione WH70 BH3® ASSEMBLAGGIO SCHERMO E CASCO.

► FILTRO AUTO-OSCURANTE PROTETTIVO PER SALDATORE

► FUNZIONAMENTO

I filtri auto-oscuranti protettivi JACKSON SAFETY® funzionano sulla base di un otturatore a cristalli liquidi che protegge gli occhi del saldatore dalla luce intensa dello spettro visibile emessa durante il processo di saldatura. In combinazione con il filtro permanente passivo IR/UV, esso protegge dai pericolosi raggi infrarossi (IR) e ultravioletti (UV). Fino al grado massimo di oscuramento indicato su ogni specifico modello, la protezione contro le radiazioni nocive è fissa e indipendente dal livello di oscuramento impostato o dall'eventuale malfunzionamento del filtro o dell'otturatore.

I filtri protettivi per saldatore JACKSON SAFETY® sono prodotti in conformità ai requisiti EN 379 e sono certificati CE, DIN nonché DIN Plus. Tali prodotti non sono stati progettati per essere usati come protezione contro urti, particelle volanti, metallo fuso, liquidi corrosivi o gas nocivi. Sostituire i filtri auto-oscuranti in caso di malfunzionamento (controllare che il filtro auto-oscurante diventi scuro durante l'utilizzo della saldatura ad arco) o danni fisici.

Le pellicole protettive, interna ed esterna (policarbonato), devono essere usate unitamente al filtro auto-oscurante per evitare che esso si danneggi irreparabilmente.

► USO

Un filtro auto-oscurante protettivo inserito in un elmetto per saldatura è classificato come «Dispositivo di Protezione Individuale» (PPE) per la protezione di occhi, viso, orecchie e collo contro le radiazioni luminose pericolose dirette o indirette durante la saldatura ad arco. Qualora sia stato acquistato solamente il filtro senza la maschera, è necessario reperire una maschera adatta, progettata appositamente per essere usata in combinazione con un filtro protettivo auto-oscurante. Il filtro, unitamente agli schermi protettivi interno ed esterno, deve poter essere montato in modo saldo all'interno della maschera. Fissando la cornice o montando il sistema, non devono essere creati ulteriori punti di tensione che potrebbero danneggiare seriamente il filtro. Assicurarsi che le celle solari e i fotosensori non siano coperti da parte della maschera, in quanto ciò potrebbe pregiudicare il corretto funzionamento del filtro. Se tali condizioni non sono soddisfatte, il filtro non va usato.

► CAMPO D'APPLICAZIONE

I filtri JACKSON SAFETY® sono adatti per tutti i tipi di elettro-saldatura: elettrodi rivestiti, MIG/MAG, TIG/WIG, saldatura al plasma, taglio, fatta eccezione per la saldatura a gas. I filtri JACKSON SAFETY® non è adatto per la saldatura a laser.

► FUNZIONI

I filtri JACKSON SAFETY® sono sempre pronti all'uso. Prima dell'uso, controllare il grado di protezione richiesto per la specifica procedura di saldatura e, se il modello utilizzato lo rende possibile, selezionare il grado di oscuramento consigliato, il grado di fotosensibilità nonché il tempo di apertura.

Oscuramento: Alcuni modelli (WF70 DS, WF70 ES) permettono di regolare il livello di oscuramento da 9 a 13. Il filtro WF70 GDS dispone di due gradi di oscuramento: 6-8 e 9-13. Può essere regolato tramite la manopola »Range« collocata sul filtro. La manopola esteriore per la regolazione dell'oscuramento ha due gradi di oscuramento (6-8 e 9-13) marcati con due simboli (positivo e negativo). La posizione della manopola »Range« definisce il grado utilizzato al momento.

Sensibilità: La maggior parte delle operazioni di saldatura può essere eseguita regolando la fotosensibilità al massimo. Il livello massimo di sensibilità è adatto per lavori di saldatura a bassa corrente, TIG o per utilizzi specifici. In condizioni di illuminazione ambientale particolari, il livello di fotosensibilità deve essere ridotto in modo da evitare che il filtro si attivi inutilmente. Si consiglia perciò di impostare la sensibilità al massimo all'inizio e poi ridurla gradualmente, fino a quando il filtro reagisce solo alla luce emessa dalla saldatura senza che si attivi accidentalmente a causa delle condizioni di luce ambientali (in ambiente soleggiato, luce artificiale intensa, in vicinanza di un altro saldatore ecc.).

Regolazione del tempo di apertura: Il tempo di apertura può essere regolato nell'intervallo fra 0,1 e 1,0 secondi. Per saldatura a punti si consiglia di impostare un tempo di apertura più breve, mentre per la saldatura a corrente più alta e intervalli di saldatura più lunghi si consiglia di impostare un tempo di apertura più lungo. Tempi più lunghi possono inoltre essere impostati per il TIG a bassa corrente per evitare un'apertura del filtro dovuta alla temporanea copertura del sensore con una mano, una torcia, ecc. che viene erroneamente rilevata come un'interruzione della saldatura.

Funzionamento saldatura/molatura (WF70 GDS): Per i filtri sopraelencati si possono scegliere due modalità di operazione: saldatura o molatura. Selezionando la funzione »Grind«, il filtro si spegne e non viene innescato da scintille generate durante la saldatura. Prima di iniziare di nuovo la saldatura, la manopola deve essere spostata nella posizione »Weld«.

► **LIVELLI DI OSCURAMENTO CONSIGLIATI PER I VARI PROCESSI DI SALDATURA / EN 379 /**

PROCESSO DI SALDATURA	CORRENTE IN AMPERE																											
	6	10	15	30	40	60	70	100	125	150	175	200	225	250	300	350	400											
MMA	8				9				10				11				12				13							
	WF70 GDS																											
	WF70 ES, WF70 DS																											
MAG	8				9				10				11				12											
	WF70 GDS																											
	WF70 ES, WF70 DS																											
TIG	8				9				10				11				12				13				14			
	WF70 GDS																											
	WF70 ES, WF70 DS																											
MIG-metalli pesanti					9				10				11				12				13							
	WF70 GDS																											
	WF70 ES, WF70 DS																											
MIG-leghe leggere (inossidabile, Al)					10								11				12				13							
	WF70 GDS																											
	WF70 ES, WF70 DS																											
Taglio plasma					9				10				11				12				13							
	WF70 GDS																											
	WF70 ES, WF70 DS																											
Microplasma	4	5	6	7	8	9	10	11	12	13																		
	WF70 GDS																											
	WF70 ES, WF70 DS																											

► **CURVA DI TRASMISSIONE DELLA LUCE**

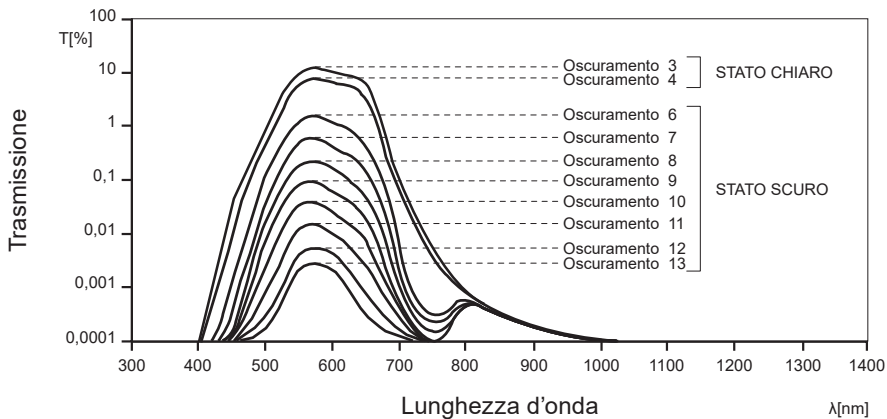

► RISOLUZIONE DEI PROBLEMI

Guasto o scarse prestazioni	Possibili motivi	Soluzione raccomandata
Il filtro non si oscura o non entra in funzione durante la saldatura	Il sensore o la cellula solare potrebbero essere coperti di spruzzi o polvere.	Pulire il filtro e lo schermo protettivo con un panno morbido. Se necessario sostituire lo schermo protettivo.
Il filtro schiarisce durante la saldatura	Sorgente luminosa debole.	Aumentare la sensibilità, avvicinarsi all'arco, non coprire i sensori e la cellula solare con le mani, il cannello od altri oggetti, aumentare il ritardo di apertura.
Il filtro s'innescia in maniera anomala.	Sole forte, luci forti, luce dell'arco di una saldatura che è presente nelle vicinanze.	Ridurre la sensibilità, ridurre le fonti luminose che disturbano l'ambiente.
Tempo di reazione molto lento.	La temperatura ambiente è troppo bassa.	Non usare sotto i -5°C.
	L'ambiente è troppo buio.	Il tempo di reazione, solamente per il primo arco, sarà di 10 ms; in seguito di 0,15 ms.

► DESCRIZIONE DELLE FIGURE DEI FILTRI JACKSON SAFETY® Figura H

1. Cella solare
2. Fotosensori (fotodiodi)
3. Alloggiamento del filtro
4. Campo visivo dell'otturatore a cristalli liquidi
5. Regolazione dell'oscuramento
6. Selezione saldatura/molatura
7. Regolazione oscuramento
8. Regolazione sensibilità
9. Regolazione tempo di apertura

► DATI TECNICI

Modello	WF70 GDS	WF70 ES	WF70 DS
Campo visivo	96 x 68.5 mm	96 x 68.5 mm	96 x 68.5 mm
Peso	165 g	160 g	125 g
Oscuramento modalità aperta	4	4	4
Oscuramento modalità chiusa	6-8 / 9-13	9-13	9-13
Regolazione oscuramento	sì / esterno	sì / esterno	sì / interno
Regolazione sensibilità	sì / esterno	sì / esterno	sì / interno
Regolazione intervallo di tempo	sì / esterno	sì / esterno	sì / interno
Modalità molatura	sì / esterno	no	no
Tempo di commutazione a 23°C	0.15 ms	0.15 ms	0.15 ms
Tempo di apertura	0.1 - 1.0 s	0.1 - 1.0 s	0.1 - 1.0 s
Protezione UV/IR	UV13 / IR13	UV13 / IR13	UV13 / IR13
Intervallo di temperatura	-5°C / +55°C	-5°C / +55°C	-5°C / +55°C
Rilevazione TIG	elevato	elevato	elevato
Alimentazione	celle solari / non ci sono batterie da sostituire		

► MARCHI PRESENTI

Esame CE del tipo (filtro auto-oscurante da saldatore, maschera per saldatura e copricapo rigido):

Organismo Notificato 0196, DIN CERTCO Gesellschaft fuer Konformitaetsbewertung mbH, Alboinstrasse 56, D-12103 Berlin, Germany.



Organismo Notificato 1883, ECS (European Certification Service) GmbH, Hüttfeldstraße 50, D-73430 Aalen, Germany.

Esame CE del tipo (PAPR): Organismo Notificato 1024, Occupational Safety Research Institute, v.v.i., Jeruzalémská 1283/9, 110 00 Praha 1, Czech Republic.

Il casco da molatura WH70 BH3® è conforme agli standard EN 175 e EN 166.

La maschera per saldatore WH70 BH3® Air è testata in conformità alle norme EN 12941 e EN 14594. I certificati sono validi soltanto in combinazione con una delle seguenti unità di potenza AIRMAX®: AIRMAX® Plus, AIRMAX® Elite, AIRMAX® Pressure, sia con il copricapo 375 o con adattatori copricapo rigido, in combinazione con il copricapo rigido Concept, nonché con uno dei due frontali Flip-up (apertura per il filtro da 110x90 mm o da 108 x 51 mm).

TH3	WH70 BH3® Air + copricapo + R60 AIRMAX® Plus; R60 AIRMAX® Elite
TH3	WH70 BH3® Air + tappo di sicurezza + R60 AIRMAX® Elite
3B	WH70® BH3 Air + copricapo/tappo di sicurezza + R80 AIRMAX Pressure

Marchi presenti	
BH3	Nome del prodotto della maschera
WF70 GDS	Nome del prodotto del filtro auto-oscurante da saldatore
4 / 6-8 / 9-13	4 - livello di oscuramento in modalità aperta 6-8 / 9-13 - livello di oscuramento in modalità chiusa
SM	Codice di identificazione del fabbricante
1/1/1/1	Classi ottiche (qualità ottica, dispersione della luce, omogeneità, dipendenza angolare)
EN 379	Numero dello standard (filtro auto-oscurante da saldatore)
EN 175	Numero dello standard (maschera per saldatura)
EN 166	Numero dello standard (maschera per saldatura)
EN 12941	Numero dello standard (maschera per saldatore combinata con strumenti di filtrazione)
EN 14594	Numero dello standard (maschera per saldatore combinata con apparati ad aria compressa)
AS/NZS 1337.1	Numero dello standard (maschera per saldatura)
AS/NZS 1338.1	Numero dello standard (filtro auto-oscurante da saldatore)
ANSI Z87.1	Numero dello standard (filtro auto-oscurante da saldatore, maschera per saldatura)
S	Aumentata robustezza
B	Impatto di energia medio
9	Marchio di resistenza per i metallifusi e i corpi solidi incandescenti
	Marchio CE
DIN	Simbolo di conformità DIN
DIN Plus	Simbolo di conformità DIN Plus
	Manuale di istruzioni
	Il simbolo sul prodotto o sulla confezione indica che il prodotto non deve essere considerato come un normale rifiuto domestico, ma deve essere portato nel punto di raccolta appropriato per il riciclaggio di apparecchiature elettriche ed elettroniche. Provvedendo a smaltire questo prodotto in modo appropriato, si contribuisce a evitare potenziali conseguenze negative per l'ambiente e per la salute, che potrebbero derivare da uno smaltimento inadeguato del prodotto. Per informazioni più dettagliate sul riciclaggio di questo prodotto, contattare l'ufficio comunale, il servizio locale di smaltimento rifiuti o il negozio in cui è stato acquistato il prodotto.

Si prega di notare che quanto sopra riportato è un esempio

► DICHIARAZIONE DI CONFORMITÀ UE

<https://www.jacksonsafety.com/europe-products-documentation>

Para su seguridad y una efectividad máxima del producto, lea primero las instrucciones.

► ANTES DE LA SOLDADURA

- Asegúrese de que el casco esté montado correctamente y que bloquee todo tipo de luz. En la parte frontal la luz puede ingresar en el casco únicamente a través del área del visor del filtro para soldadura autooscurecible.
- Ajuste el mecanismo para la cabeza para asegurar una máxima comodidad y una óptima visibilidad a través del visor.
- Elija un filtro de soldadura adecuado para la pantalla. Las dimensiones del filtro son 110 x 110 mm.
- Chequee el nivel de sombra prescrito para su aplicación de soldadura en particular y ajuste su filtro autooscurecible adecuadamente (vea la tabla con los niveles de sombra recomendados).

► ADVERTENCIAS

- Nunca coloque el casco o el filtro autooscurecible sobre superficies calientes.
- Las pantallas protectoras con rayaduras o dañadas deben ser regularmente reemplazadas por pantallas JACKSON SAFETY® originales. Previo al uso de nuevas pantallas protectoras, asegúrese de retirar todo tipo de folio protector adicional de ambos lados.
- Use únicamente WH70 BH3® dentro de un rango de temperatura de -5°C a +55°C.
- No exponga el filtro para soldadura autooscurecible a líquidos y protéjalo de la suciedad.
- Use únicamente piezas de reserva JACKSON SAFETY® originales. En caso de duda por favor contacte un distribuidor JACKSON SAFETY® autorizado.
- La falta de cumplimiento de estas instrucciones puede dejar sin validez la garantía. Balder no se hará responsable en caso de problemas, consecuencia de otro uso fuera del destinado, o en cuanto no se sigan las instrucciones. El casco de soldadura WH70 BH3® está destinado a proteger los ojos y el rostro del usuario contra salpicaduras y los peligrosos rayos ultravioletas e infrarrojos emitidos durante el proceso de soldadura. Para otras aplicaciones use otro tipo de protección personal.
- No se utilice para soldar sobre la cabeza donde existe riesgo de caída de metal fundido. Este sistema de filtro y casco para soldar no brinda protección contra metal fundido y chispas al soldar directamente sobre la cabeza.
- Aquellos materiales que eventualmente tomen contacto con la piel pueden causar reacciones alérgicas en personas con piel sensible.
- El casco de soldadura usado sobre gafas oftálmicas pueden transmitir el impacto, creando así una amenaza para el usuario.
- En caso de que tanto el casco como la pantalla protectora no lleven la marca B, será válida únicamente la marca S.
- El protector ocular puede ser usado solamente contra partículas de alta velocidad a temperatura ambiente.
- Se recomienda la distancia de al menos 50 centímetros, pero no menos de 25 centímetros, entre el arco de soldadura y los ojos del soldador para todas las aplicaciones de soldadura.
- Recomendamos que use el caso de soldadura durante un período de 10 años. La duración del uso depende de varios factores como la manera de usarlo, la limpieza, el almacenamiento y el mantenimiento. Se recomiendan inspecciones y reemplazos frecuentes en caso de daño.

► ALMACENAJE

Cuando el filtro no se use, recomendamos almacenarlo en un lugar seco entre las temperaturas de -20°C hasta +65°C. Una exposición prolongada a temperaturas por sobre los 45°C puede disminuir la vida útil de las baterías del filtro para soldadura autooscurecible. Se recomienda mantener las células solares del filtro para soldadura autooscurecible en la oscuridad o no expuestas a la luz durante el almacenamiento a fines de mantener el modo de apagado. Esto se logra de modo simple, colocando el filtro boca abajo en la repisa de la habitación.

► MANTENIMIENTO Y LIMPIEZA

Es siempre necesario mantener las células solares y los sensores de luz del filtro de soldadura autooscurecible libre de residuos y salpicaduras: se limpian con un trapo de algodón mojado en detergente suave (o alcohol). Nunca se deben usar solventes agresivos, como la acetona. Los filtros JACKSON SAFETY® deben estar siempre protegidos por los dos lados con láminas de protección (policarbonato) que pueden limpiarse únicamente con un pañuelo o trapo suave. Si los filtros de protección están de algún modo dañados deben ser reemplazados inmediatamente.

► GARANTIA

Balder garantiza que sus productos (1) cumplen con las especificaciones del estándar de Balder a partir de la fecha de entrega a los distribuidores /compradores directos de Balder y cuentan con garantía durante los siguientes períodos, desde la fecha de compra por parte del consumidor final (verificado mediante el recibo de compra válido) (a) tres años para los filtros de auto-oscurecimiento Balder Technology; (b) dos años para todos los demás filtros de auto-oscurecimiento; y (c) un año para respiradores purificadores de aire; (2) cumpliendo con todas las representaciones de etiquetado de Balder; y (3) están fabricados en conformidad con todas las leyes federales, nacionales y locales vigentes en el momento y lugar de fabricación de los productos. ESTA GARANTÍA SUSTITUYE A TODAS LAS DEMÁS GARANTÍAS, EXPRESAS O IMPLÍCITAS, INCLUYENDO TODA GARANTÍA DE COMERCIALIZACIÓN O IDONEIDAD PARA UN PROPÓSITO PARTICULAR. Balder no asume responsabilidad por ningún tipo de daños especiales, accidentales o consecuenciales. La responsabilidad asumida por Balder en caso de incumplimiento de contrato, actos ilícitos u otras acciones legales no superará el valor del precio de compra del producto. Se considera que los compradores y los usuarios han aceptado la garantía arriba mencionada y la limitación de la responsabilidad, no siendo posible modificar las condiciones mediante acuerdo verbal o cualquier documento escrito que no haya sido firmado por Balder. En la medida que así lo estipule la ley aplicable, Balder no limita su responsabilidad en caso de muerte /daño consecuencia de la negligencia de Balder.

► WH70 BH3® ENSAMBLADO DEL CASCO Y DEL MECANISMO PARA LA CABEZA

Figura **A**

1. Coloque el protector de la cabeza (D) dentro de la carcasa del casco (B) tal como se muestra en la figura 1. Empuje los tornillos (A) a través de las aberturas en la carcasa del casco. Coloque los pequeños pernos de posicionamiento en los agujeros de ajuste de inclinación en la posición deseada dentro de la carcasa.
2. Ajuste una tuerca del protector de cabeza (C) en cada tornillo.
3. Ajuste el protector de cabeza para optimizar el confort y el encaje
 - a. Ajuste el largo de la banda superior de modo que el protector de cabeza permanezca en una posición cómoda alrededor de su cabeza.
 - b. Ajuste el rango de inclinación del casco encajando los pernos en los agujeros correspondientes.
 - c. Ajuste la distancia del casco al rostro aflojando las tuercas del protector de la cabeza de modo que los mecanismos de bisagra puedan ser desplazados hacia atrás a lo largo del protector de la cabeza hasta la posición deseada. Luego vuelva a fijar las tuercas del protector de la cabeza.

El mecanismo para la cabeza está equipado con una cinta antitranspirante reemplazable. Las cintas antitranspirantes pueden adquirirse a través de su distribuidor local.

► ENSAMBLAJE DEL CASCO Y DEL CASQUETE WH70 BH3® / Y WH70 BH3® HH - versión del casco WH70 BH3® con el cobertura de seguridad Concept /

Figura **B**

Figura **B.1**

Si usted adquirió el filtro para soldadura WH70 BH3® con casco encontrará, en lugar del casquete habitual, un adaptador para el casco a ambos lados (izquierdo y derecho). El lado izquierdo del adaptador está marcado con una L (left) y el lado derecho con una R (right). Por favor, use el lado indicado para cada lado.

1. Presione el tornillo con el dedo índice mientras afloja la tuerca, tal como se muestra en la figura 1.
2. Empuje el tornillo a través de la abertura rectangular del casco sin dejar de sostenerlo. Inserte el perno en uno de los tres orificios en la carcasa del casco para seleccionar la inclinación del casquete que desee (2.).
3. Ajuste la tuerca sobre el tornillo (3.).
4. Repita el montaje en el lado opuesto.
5. Inserte la cuña del adaptador para el casquete en las ranuras del casquete. Asegúrese de que los pestillos inferiores del adaptador del casquete estén bloqueados por sobre los extremos del casquete (5.).
6. Para ajustar el arnés del casquete gire la rueda que se encuentra en la parte posterior hasta obtener el ajuste deseado. Mantenga presionada la rueda mientras la gira y suéltela al alcanzar el nivel de ajuste deseado. De esta manera quedará trabada en la posición elegida (6.).
7. Los dos resortes del adaptador del casquete permiten sostener el casco en dos posiciones: arriba y abajo (7.).

La banda antitranspirante del arnés puede reemplazarse. Las bandas antitranspirantes están disponibles con su proveedor habitual.

► ENSAMBLAJE DEL FILTRO DE SOLDADURA AUTOOSCURIBLE Y DE LAS PANTALLAS DE PROTECCIÓN

Figura C

/ WF70 GDS, WF70 ES /

1. Deslice la pantalla de protección interior en la parte interior del filtro de soldadura autooscurecible tal como se muestra en la figura (1.).
2. Coloque la placa de circuito impresa del control externo detrás del filtro de modo que quede posicionada dentro de la carcasa del casco frente a usted. Inserte el filtro en su abertura. Comience insertando el filtro en la parte posterior, de modo que toque en el clip posterior (2.a); luego empuje la parte superior de modo que encaje en el clip superior (2.b).
3. Inserte la pantalla externa de protección en su posición junto con los cuatro soportes laterales. Sostenga la pantalla de protección con su dedo pulgar y su dedo medio y fíjela junto a su pulgar en las ranuras en los soportes de ambos lados. La hendidura en el casco ofrece el suficiente espacio para su pulgar (3.a). Con su dedo medio doble el filtro protector y con la ayuda del resto de los dedos fíjelo en ambas ranuras laterales (3.b).
4. Cierre la armazón del casco con el marco externo. Inserte los dos pins inferiores en las dos aberturas inferiores de la armazón del casco y presione la parte superior del marco en el casco de modo que los dos pins superiores se inserten en las aberturas destinadas a ellos en ambos lados (2x click) (4.).
5. Coloque la parte central de la carcasa de control externa en la abertura destinada para ello en la parte exterior de la máscara (5.).
6. Inserte el panel de circuito electrónico con los potenciómetros en la parte central de la carcasa de controles externos (6.).
7. Mientras mantiene apretada la placa electrónica, inserte los 4 botones en los potenciómetros desde el exterior. Corrobore que los botones estén insertos correctamente. Chequee que la posición de las marcas en el botón correspondan a los impresos en los controles externos del marco (7.).
8. Inserte la parte externa de la carcasa de controles externa de modo que se encaje en la parte central de la carcasa externa de control (8.).
9. Coloque la parte interior de la carcasa de controles externos correctamente en la parte central de la carcasa de control externo y fíjela con cuatro tuercas (9.).

Figura C.1

En caso de que el filtro automático debiese ser retirado del cojinete (por ej. en caso de recambio del folio de protección interno), en primer lugar suelte el bucle en el cable de conexión eléctrica, tal como se muestra en la Fig. 10 y extraiga el filtro. Al insertar nuevamente el filtro en el cojinete, coloque el cable y el bucle tal como se muestra en la Fig. 11.a (WH70 BH3®) y 11.b (WH70 BH3® Air). El cable eléctrico extendido es requerido para impedir sobrecargas considerables y consecuentemente el corte del cable al desplazar el filtro.

► ENSAMBLAJE DEL FILTRO DE SOLDADURA AUTOOSCURECIBLE Y DE LAS PANTALLAS DE PROTECCIÓN / WF70 DS /

Figura **D**

1. Deslice la pantalla de protección interior en la parte interior del filtro de soldadura autooscurecible tal como se muestra en la figura (1.).
2. Desde la parte externa del casco inserte el filtro de soldadura en la abertura del filtro. Comience insertando el filtro en la parte posterior, de modo que tope en el clip posterior (2.a); luego empuje la parte superior de modo que encaje en el clip superior (2.b).
3. Inserte la pantalla externa de protección en su posición junto con los cuatro soportes laterales. Sostenga la pantalla de protección con su dedo pulgar y su dedo medio y fijela junto a su pulgar en las ranuras en los soportes de ambos lados. La hendidura en el casco ofrece el suficiente espacio para su pulgar (3.a). Con su dedo medio doble el filtro protector y con la ayuda del resto de los dedos fíjelo en ambas ranuras laterales (3.b).
4. Cierre la armazón del casco con el marco externo. Inserte los dos pins inferiores en las dos aberturas inferiores de la armazón del casco y presione la parte superior del marco en el casco de modo que los dos pins superiores se inserten en las aberturas destinadas a ellos en ambos lados (2x click) (4.).

► REEMPLAZO DE LAS LÁMINAS DE PROTECCIÓN

Figura **E**

1. Extraiga el marco exterior. En la parte interna de la carcasa presione los dos pins uno hacia el otro y suelte el marco y levemente empújelo hacia afuera (1.a), luego suéltelo para liberar los dos pins posteriores (1.b).
2. Sostenga la pantalla protectora con su pulgar y su dedo medio en las extensiones laterales a lo largo de las hendiduras en el casco destinadas a sus dedos. Presione la pantalla de protección para ligeramente curvarla y retírela de las ranuras de soporte (2.).
3. Inserte una nueva pantalla protectora y cierre la tapa tal como se describe en la sección anterior en los puntos 3 y 4.

Figura **E.1**

Durante el ensamblado del casco y del filtro de soldadura o durante el reemplazo de las pantallas de protección asegúrese de que las partes estén firmemente fijadas en su lugar y de este modo se evite el ingreso de luz en el casco. En caso de que esto suceda, repita el procedimiento hasta eliminar el problema, de otro modo el dispositivo no debe ser usado. Antes del uso de las láminas de protección es necesario quitar las capas de protección de los dos lados.

► WH70 BH3® Air ENSAMBLADO DEL CASCO

/ WH70 BH3® Air - versión del casco WH70 BH3® con suministro de aire integrado para combinación con set AIRMAX® Power /

Figura **F**

Si usted ha adquirido el casco WH70 BH3® en combinación con el sistema de suministro de aire integrado, el casco estará adicionalmente equipado con un conducto de aire integrado, un conector de manguera y una rejilla de aire. JACKSON SAFETY® no se hace responsable por los resultados de un servis realizado por cualquier otra persona que no sea un agente JACKSON SAFETY® autorizado. El incumplimiento de estas instrucciones puede invalidar la garantía.

► RESTRICCIONES DE USO

1. El contacto de los materiales con la piel puede causar reacciones alérgicas a personas con susceptibilidad de sufrir este tipo de problemas.
2. No utilice filtros minerales temperados sin las películas de protección adecuadas.
3. ¡El arco de soldadura puede dañar los ojos si no están protegidos!
4. ¡El arco de soldadura puede quemar la piel si no está protegida!
5. Ponga atención especial cuando realice la comprobación del estado del producto antes de su uso. No lo utilice si alguna parte del sistema estuviera dañada.
6. No coloque la capucha de soldadura sobre una superficie caliente.
7. Usar solo en un rango de temperaturas de -5°C a $+55^{\circ}\text{C}$.
8. No utilice nunca la capucha en los siguientes entornos ni cuando se den las siguientes condiciones:
 - Cuando la concentración de oxígeno en el entorno sea inferior al 17%.

- En entornos enriquecidos en oxígeno.
 - En entornos explosivos.
 - En entornos donde el usuario no dispone de conocimientos sobre el tipo de sustancias peligrosas y su concentración.
 - En entornos que representen un peligro inmediato para la vida y la salud.
 - Cuando no tenga la seguridad de que el número de sombra de la lente de filtrado de la soldadura es el adecuado para su trabajo.
 - Remplace inmediatamente el filtro de protección si está dañado, o si las salpicaduras o los arañazos reducen la visión.
 - La capucha no protege contra impactos fuertes, explosiones o sustancias corrosivas.
9. Desplácese a un lugar seguro y tome las medidas apropiadas en caso de que acontezca alguno de los siguientes problemas mientras utiliza la capucha:
 - Si siente un incremento considerable en la resistencia a la respiración o cualquier otro problema mientras respira.
 - Si experimenta un hedor o irritación o un sabor desagradable al respirar.
 - Si no se encuentra bien o siente náuseas.
 10. Utilice filtros originales certificados diseñados solo para su respirador alimentado de purificación del aire. Remplace los filtros cada vez que detecte un cambio de olor en el aire suministrado desde el respirador.
 11. Los filtros diseñados para capturar partículas sólidas y líquidas (filtros de partículas) no protegen al usuario contra ningún gas. Los filtros diseñados para capturar gases no protegen al usuario contra ninguna partícula. Es necesario utilizar filtros combinados en un entorno de trabajo contaminado con ambos tipos de polución.
 12. Deberán utilizarse las placas de protección, tanto internas como externas, conjuntamente con el filtro de autooscurecimiento a fin de protegerla de daños permanentes.

El ensamblado del casco WH70 BH3® Air es similar al descrito en la sección WH70 BH3® Y AL ENSAMBLADO DEL MECANISMO PARA LA CABEZA. Además de algunas partes integradas adicionales (conducto de aire, conector de la manguera y rejilla de aire), las cuales deben ser ensambladas exclusivamente por el fabricante, el casco WH70 BH3® Air cuenta también con un soporte para manguera (X), un precinto facial (Y) y un par de arandelas (Z).

El soporte flexible (X) puede ser insertado en cualquier lado del protector de la cabeza, generalmente en el lado opuesto a la mano dominante.

El precinto facial debe estar correctamente ensamblado con el casco WH70 BH3® Air. El perímetro del flexi-seal debe tocar su rostro y extenderse a lo largo de su mentón. Su posición en relación al casco y al mecanismo para la cabeza es visible en la figura nº1, mientras que la posición exacta en relación al casco WH70 BH3® Air, el conducto de aire y el soporte está descrito detalladamente en la sección REEMPLAZO DEL PRECINTO FACIAL.

► ENSAMBLADO DE ARANDELAS

Figura **F.1**

A fines de garantizar un sellado adecuado en la capucha y así cumplir con las normas de seguridad el WH70 BH3® Air debe estar adicionalmente equipado con un par de arandelas. Las arandelas son encajadas en los dos pins superiores internos del marco de control externo.

► REEMPLAZO DEL PRECINTO FIJADOR FACIAL

Figura **F.2**

Ambas versiones disponibles del precinto fijador facial (Standard y Flexi) presentan exactamente el mismo soporte del precinto, de modo que el procedimiento de reemplazo es el mismo para ambos. A fines de presentar más claramente los detalles, los esquemas a continuación presentarán el soporte del precinto sin el precinto (pieza de fábrica).

1. Retire el dispositivo para la cabeza del modo contrario al descrito en la sección WH70 BH3® ENSAMBLADO DEL CASCO Y DEL MECANISMO PARA LA CABEZA.
2. Extraiga la parte inferior del soporte de precinto facial para extraerlo del conducto de aire (1.).
3. Retire el soporte de precinto facial de los dos ganchos superiores externos (2.).
4. Extraiga el soporte de precinto facial de los dos ganchos superiores internos (3.).

5. Tome el nuevo precinto facial y presione el lado interno superior del soporte de precinto facial en los dos ganchos superiores internos (4.).
6. Empuje la parte superior externa del soporte de precinto facial en los dos ganchos superiores externos (5.).
7. Deslice la parte inferior del soporte de precinto facial en el espacio entre el casco y el conducto de aire (6.).
8. Ensamble el mecanismo para la cabeza tal como se describe en la sección WH70 BH3® ENSAMBLAJE DE CASCO Y EL MECANISMO PARA LA CABEZA.

► MONTAJE DE LA MANGUERA

Figura **F.3**

Enrosque la manguera de PAPP (la manguera viene con un set AIRMAX® power) tal como se muestra en el esquema. Ajuste el largo de la manguera entre el conector de la manguera y el soporte de la manguera para lograr un mayor confort. Recomendamos que la longitud sea de entre 25-30 cm de manguera no estirada, de modo que el bucle no sea demasiado largo, ya que el largo debe facilitar una elevación confortable del casco. Se recomienda el largo de la manguera desde el conector a la unidad AIRMAX® power sea ajustado, de modo que el manguera siga adecuadamente al usuario sin ser estirado. Una vez la manguera es colocada en el soporte, ajuste la altura de la misma simplemente extrayendo la manguera a través del soporte hacia arriba o hacia abajo. Un ajuste fino de la forma del bucle puede ser logrado girando la manguera hacia la izquierda o hacia la derecha.

► ENSAMBLAJE DEL CASCO Y DEL CASQUETE WH70 BH3® Air

/ Y WH70 BH3® Air HH - versión del casco WH70 BH3® Air con el cobertura de seguridad Concept/

Figura **G**

Figura **G.1**

Si usted adquirió el filtro para soldadura WH70 BH3® Air con casco encontrará, en lugar del casquete habitual, un adaptador para el casco a ambos lados (izquierdo y derecho). El lado izquierdo del adaptador está marcado con una L (left) y el lado derecho con una R (right). Por favor, use el lado indicado para cada lado.

El ensamblado del casco y del casquete WH70 BH3® Air es similar al descrito en la sección ENSAMBLAJE DEL CASCO Y DEL CASQUETE WH70 BH3®.

► FILTRO DE PROTECCIÓN DE SOLDADURA AUTOOSCURECIBLE

► FUNCIONAMIENTO

Los filtros para soldadura con protección autooscurecibles JACKSON SAFETY® funcionan en base a obturadores de cristal líquido que protegen los ojos del soldador de la luz intensa emitida durante el proceso de soldadura. En combinación con el filtro pasivo IR/UV protegen contra los perjudicial rayos infrarrojos (IR) y ultravioletas (UV). La protección contra radiación peligrosa está presente cualquiera sea el nivel de sombra o en caso de mal funcionamiento del filtro, más allá del número de nivel de sombra marcado en cada modelo específico.

Los filtros para soldadura con protección autooscurecibles JACKSON SAFETY® están fabricados en conformidad con las exigencias de la norma EN 379 y poseen certificados CE, DIN y DIN Plus. No están fabricados para la protección frente a impactos, partículas volátiles, metales fundidos, líquidos corrosivos o gases peligrosos. Reemplace potenciales filtros para soldadura autooscurecibles con posibles fallas o daños físicos (corrobore que el filtro para soldadura autooscurecible se oscurezca ece cuando golpea el arco de soldadura).

Las pantallas de protección, tanto internas como externas (policarbonadas), deben ser usadas en combinación con el filtro autooscurecible a fines de protegerlo frente a daños permanentes.

► USO

Un filtro para soldadura con protección autooscurecible montado en un casco de soldadura es considerado como un »Equipamiento de Protección Personal« (EPP), protegiendo los ojos, cara, oídos y cuello frente a luz directa e indirecta del arco de soldadura. En caso de que haya comprado únicamente un filtro sin el casco, usted debe elegir el casco apropiado diseñado para ser usado en combinación con un filtro para soldadura con pro-

tección autooscurecible. El mismo debe permitir que el filtro, incluyendo las pantallas de protección internas y externas sean adecuadamente montadas en el casco. No debería haber un aumento de puntos de tensión causado por el marco de fijación o el sistema de montaje, ya que podría causar severos daños en el casco. Asegúrese de que las células solares y los foto sensores no sean tapados por ninguna parte del casco, ya que podría impedir el correcto funcionamiento del filtro. En caso de cumplirse cualquiera de estas condiciones el filtro posiblemente no sea adecuado para ser usado.

► CAMPO DE APLICACIÓN

Los filtros JACKSON SAFETY® son adecuados para todo tipo de electrosoldaduras: electrodos recubiertos, MIG/MAG, TIG/WIG, soldadura por plasma, corte, excepto para soldadura a gas. Los filtros JACKSON SAFETY® no es adecuado para la soldadura láser.

► FUNCIONES

Los filtros JACKSON SAFETY® son entregados listos para ser usados. Revise el grado de protección requerida para el procedimiento de soldadura correspondiente y si los diferentes modelos le permiten llevarlo a cabo, seleccione el grado de sombra recomendado, la sensibilidad de la luz, como así el plazo de tiempo de apertura.

Ajuste de la sombra: Algunos modelos (WF70 DS, WF70 ES) permiten un rango de ajuste de sombra de 9 a 13. WF70 GDS posee dos rangos de sombra, por ej. 6-8 y 9-13. Éste puede ser ajustado con el botón »Rango« el cual está ubicado en el filtro. El botón externo para el ajuste de sombra posee dos rangos de sombra (6-8 y 9-13), marcados en dos faces, (positiva y negativa). El ajuste del botón »Rango« define el rango en el cual está siendo usado.

Ajuste de la sensibilidad: La mayoría de las aplicaciones de soldadura pueden ser efectuadas con la sensibilidad de luz en su máximo nivel. El nivel máximo de sensibilidad es apropiado para la soldadura con corrientes bajas, TIG o aplicaciones especiales. La sensibilidad a la luz debe ser reducida únicamente en casos específicos, a fines de evitar conmutaciones no deseadas. Como una simple regla de un funcionamiento óptimo, le recomendamos configurar la sensibilidad al máximo al comienzo y luego ir reduciéndola gradualmente, hasta que el filtro reaccione únicamente a la luz de la soldadura y sin conmutaciones perjudiciales consecuencia de condiciones particulares del entorno (luz del sol directa, un lugar muy iluminado o la cercanía de otro casco).

Fijación del tiempo de apertura: El tiempo de apertura puede fijarse desde 0,1 hasta 1,0 segundos. Se recomienda hacer un breve retardo en aplicaciones de soldadura por puntos y un retardo más extenso en aplicaciones en las que se usan altas corrientes e intervalos de soldadura más extensos. Un retardo más extenso puede también ser usado para soldadura TIG de baja corriente a fines de prevenir la apertura del filtro cuando la vía de la luz hacia los sensores está momentáneamente obstruida por una mano, una linterna, etc.

Función soldadura/afilado: WF70 GDS filtro electroóptico puede ser usado tanto para soldaduras como para pulido. Seleccionando la posición »Grind«, el dispositivo se apaga y no será disparado por las chispas generadas durante el pulido. Previo al reinicio de las tareas de soldadura, el botón debe ser puesto nuevamente en la posición de »Weld«.

► NIVELES DE SOMBRA RECOMENDADOS PARA DIFERENTES MODOS DE SOLDADURA / EN 379 /

EL PROCESO DE SOLDADURA	CORRIENTE EN AMPERIOS																											
	6	10	15	30	40	60	70	100	125	150	175	200	225	250	300	350	400											
MMA	8				9				10				11				12				13							
	WF70 GDS																											
	WF70 ES, WF70 DS																											
MAG	8				9				10				11				12											
	WF70 GDS																											
	WF70 ES, WF70 DS																											
TIG	8				9				10				11				12				13				14			
	WF70 GDS																											
	WF70 ES, WF70 DS																											
MIG - metales pesados	9								10				11				12				13							
	WF70 GDS																											
	WF70 ES, WF70 DS																											
MIG - aleaciones ligeras (Aluminio inoxidable)	10								11				12				13											
	WF70 GDS																											
	WF70 ES, WF70 DS																											
Plasma jet recorte	9								10				11				12				13							
	WF70 GDS																											
	WF70 ES, WF70 DS																											
Microplasma	4		5		6		7		8		9		10		11		12		13									
	WF70 GDS																											
	WF70 ES, WF70 DS																											

ES

► CURVA DE TRANSMISIÓN DE LUZ

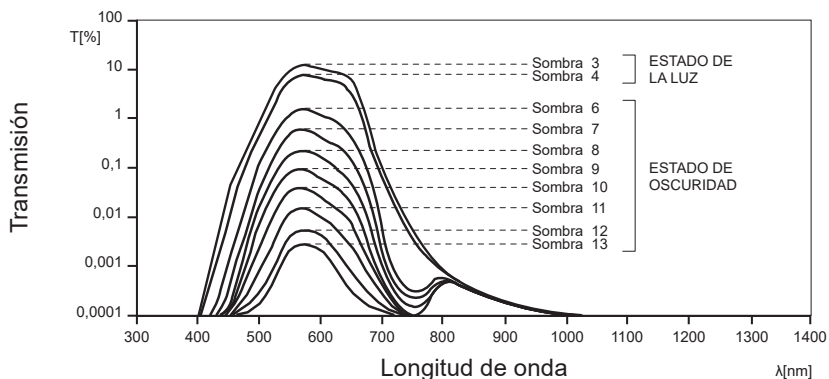

► RESOLUCIÓN DE LOS PROBLEMAS

Avería o mal funcionamiento	Possibili motivi	Soluzione raccomandata
El filtro no se oscurece ni se abre durante la soldadura.	Los sensores o la célula solar pueden estar cubiertos de salpicaduras o suciedad	Limpiar el filtro y la rejilla protectora con un paño suave. Si es necesario, reemplaza la pantalla protectora.
El filtro se abre durante la soldadura.	Fuente de luz débil.	Aumentar la sensibilidad, acercarse al arco, no cubrir los sensores y la célula solar con la mano, la linterna u otros objetos. Aumentar el tiempo de apertura.
El filtro se acciona de modo espurio.	Sol fuerte, luces fuertes, luz de arco del soldador vecino.	Reducir la sensibilidad, reducir las fuentes de luz ambiental perturbadoras.
Tiempo de reacción muy lento.	La temperatura ambiente es demasiado baja.	No utilizar nunca por debajo de los -5°C .
	El ambiente es demasiado oscuro.	El tiempo de reacción para el primer arco sólo será de 10 ms, luego normalmente de 0,15 ms.

► DESCRIPCIÓN DE LAS FIGURAS DEL FITRO JACKSON SAFETY®

1. Célula solar
2. Foto sensores (foto diodos)
3. Armazón del filtro
4. Área de visión con obturadores de cristal líquido
5. Botón para fijar el nivel de la sombra
6. Botón para fijar el nivel de la sombra y la función soldadura/afiladura
7. Botón para fijar el tiempo de apertura
8. Botón para fijar el nivel de la sensibilidad
9. Ajuste del retraso en el tiempo de apertura

Figura **H**

► DATOS TÉCNICOS

Modelo	WF70 GDS	WF70 ES	WF70 DS
Área de visión	96 x 68.5 mm	96 x 68.5 mm	96 x 68.5 mm
Peso	165 g	160 g	125 g
Sombra en el estado abierto	4	4	4
Sombra en el estado cerrado	6-8 / 9-13	9-13	9-13
Configuración de sombra	sí / externo	sí / externo	sí / interno
Ajuste de la sensibilidad	sí / externo	sí / externo	sí / interno
Configuración de temporizador	sí / externo	sí / externo	sí / interno
Modo de afilado	sí / externo	no	no
Conmutación del tiempo a 23°C	0.15 ms	0.15 ms	0.15 ms
Tiempo de abertura	0.1 - 1.0 s	0.1 - 1.0 s	0.1 - 1.0 s
Protección UV/IR	UV13 / IR13	UV13 / IR13	UV13 / IR13
Intervalo de temperatura	-5°C / +55°C	-5°C / +55°C	-5°C / +55°C
Detección TIG	aumentada	aumentada	aumentada
Suministro de energía	células solares / cambio de batería no necesario		

► DESIGNACIONES



Examen de tipo CE (filtro para soldadura autooscurecible, casco para soldadura y casco de seguridad): Organismo notificado 0196, DIN CERTCO Gesellschaft fuer Konformitaetsbewertung mbH, Alboinstrasse 56, D-12103 Berlin, Germany. Organismo notificado 1883, ECS (European Certification Service) GmbH, Hüttfeldstraße 50, D-73430 Aalen, Germany.

Examen de tipo CE (PAPR): Organismo notificado 1024, Occupational Safety Research Institute, v.v.i., Jeruzalémská 1283/9, 110 00 Praha 1, Czech Republic.

El casco de soldadura WH70 BH3® es testeado en conformidad con las normas EN 175 y EN 166.

El casco de soldadura WH70 BH3® Air es testeado en conformidad con las exigencias de las normas EN 12941 y EN 14594. Los certificados son válidos únicamente en combinación con uno de los siguientes sets AIRMAX®: AIRMAX® Plus, AIRMAX® Elite, AIRMAX® Pressure, bien con protector de cabeza 375, bien con adaptadores de casco de seguridad en combinación con casco de seguridad Concept, al igual que con cualquiera de los dos visores abatibles (apertura de filtro de 110x90 mm o 108x51 mm).

TH3	WH70 BH3® Air + mecanismo para la cabeza + R60 AIRMAX® Plus; R60 AIRMAX® Elite
TH3	WH70 BH3® Air + cobertura de seguridad + R60 AIRMAX® Elite
3B	WH70® BH3 Air + mecanismo para la cabeza/cobertura de seguridad + R80 AIRMAX Pressure

Designaciones	
BH3	Nombre comercial de la carcasa del casco
WF70 GDS	Nombre del producto del filtro para soldadura autooscurecible
4 / 6-8 / 9-13	4 - Nivel de la sombra en el estado abierto 6-8 / 9-13 - Nivel de la sombra en el estado cerrado
SM	Código de identificación del productor
1/1/1/1	Clases ópticas (calidad óptica, dispersión de luz, homogeneidad, dependencia angular)
EN 379	Número de la norma (filtro para soldadura autooscurecible)
EN 175	Número de norma (casco para soldadura)
EN 166	Número de norma (casco para soldadura)
EN 12941	Número de la norma (casco para soldadura combinado con dispositivo motorizado de filtrado)
EN 14594	Número de la norma (casco para soldadura combinado con equipo respiratorio con línea de aire comprimido)
AS/NZS 1337.1	Número de norma (casco para soldadura)
AS/NZS 1338.1	Número de la norma (filtro para soldadura autooscurecible)
ANSI Z87.1	Número de la norma (filtro para soldadura autooscurecible, casco para soldadura)
S	Solidez aumentada
B	Impacto de energía de mediana intensidad
9	Marca de resistencia de metales fundidos y sólidos calientes
	Símbolo CE
DIN	Símbolo de conformidad para DIN
DIN Plus	Símbolo de conformidad para DIN Plus
	Manual de instrucciones
	El símbolo en el producto o en su embalaje indica que este producto no se puede tratar como desperdicios normales del hogar. Este producto se debe entregar al punto de recolección de equipos eléctricos y electrónicos para reciclaje. Al asegurarse de que este producto se deseché correctamente, usted ayudará a evitar posibles consecuencias negativas para el ambiente y la salud pública, lo cual podría ocurrir si este producto no se manipula de forma adecuada. Para obtener información más detallada sobre el reciclaje de este producto, póngase en contacto con la administración de su ciudad, con su servicio de desechos del hogar o con la tienda donde compró el producto.

Por favor tenga en cuenta que lo arriba mencionado es un ejemplo.

► DECLARACIÓN UE DE CONFORMIDAD

<https://www.jacksonsafety.com/europe-products-documentation>

Para a sua proteção e eficiência máxima, por favor leia esta informação com cuidado antes de usar.

▶ ANTES DE INICIAR A SOLDAGEM

- Certifique-se de que o capacete está corretamente ajustado e de que ele bloqueia completamente qualquer luz irregular. Na parte da frente, a luz pode entrar no capacete apenas pelas lentes passivas de soldagem e/ou pela área de visão do filtro electro-óptico de soldagem.
- Ajuste o protetor facial para assegurar conforto máximo, o mais baixo possível na cabeça, e para fornecer o maior campo de visão.
- Selecione um filtro de soldagem adequado para a protecção. Dimensões do filtro: 110 x 110 mm.
- Verifique o nível de sombra prescrito para a aplicação de soldagem e ajuste o filtro corretamente (veja a tabela com os níveis de sombra recomendados).

▶ PRECAUÇÕES

- Nunca coloque o capacete ou o filtro electro-óptico para soldagem em superfícies quentes.
- Os visores de protecção arranhados ou danificados deverão ser substituídos frequentemente por visores originais JACKSON SAFETY®. Antes de utilizar o novo visor de protecção, certifique-se de que retirou a película metalizada de protecção adicional de ambos os lados.
- Use apenas WH70 BH3® em temperaturas entre -5°C e +55°C.
- Não exponha os filtros electro-ópticos para soldagem a líquidos e proteja-os da sujeira.
- Use apenas partes adicionais originais da JACKSON SAFETY®. Em caso de dúvida, favor telefonar ao serviço autorizado da JACKSON SAFETY®.
- Falha ao seguir essas instruções irá cancelar a garantia. Balder não aceita responsabilidade por qualquer problema que possa ocorrer com as aplicações que não sejam de soldagem, caso as instruções de uso não sejam perfeitamente utilizadas. O capacete da WH70 BH3® para soldagem é fabricado para proteger o rosto do fundidor contra: faíscas, riscos de raios ultravioletas e raios infravermelhos emitidos durante o processo de soldagem. Para outras aplicações, use outro equipamento de protecção.
- Não utilizar para soldadura ao tecto quando exista o perigo de derrame de metal fundido. Este sistema de capacete de soldar/filtro não oferece protecção contra metal fundido e salpicos durante a soldadura ao tecto.
- Os materiais podem entrar em contato com a pele do trabalhador, o que pode causar reacções alérgicas em pessoas com tendência.
- O capacete de soldadura utilizado por cima de óculos oftálmicos normais poderá transmitir impacto, constituindo um perigo para o utilizador.
- Se o capacete e o visor de protecção não possuírem a marcação B, então apenas a marcação S será válida.
- O sistema de protecção ocular só deve ser utilizado como protecção contra partículas de alta velocidade à temperatura ambiente.
- É recomendável uma distância de pelo menos 50 cm, e nunca inferior a 25 cm, entre o arco de soldagem e os olhos do soldador para todas as aplicações de soldadura.
- Aconselhamos o uso do capacete de soldar por um período de 10 anos. A duração do uso depende de vários fatores, tais como modo de uso, limpeza, armazenamento e manutenção. São recomendadas inspeções frequentes e substituição em caso de danos.

▶ ARMAZENAMENTO

Quando não estiver em uso o filtro deverá ser armazenado em local seco com temperatura entre -20°C até +65°C. A exposição prolongada a temperaturas acima de 45°C pode diminuir o tempo de uso da bateria. É recomendado que as células solares do filtro sejam desligadas durante o armazenamento para manter o filtro ligado em modo baixo. Isso pode ser atingido ao colocar o filtro de cabeça para baixo na prateleira de armazenamento.

▶ MANUTENÇÃO E LIMPEZA

É sempre necessário manter as células solares e os sensores de luz do filtro limpos, sem poeira e sem partículas: a limpeza pode ser feita com pano macio ou tecido umedecido com detergente (ou álcool). Nunca use solventes fortes como a acetona.

O filtro JACKSON SAFETY® de proteção para soldagem deve estar sempre protegido pelos dois lados pelas placas protetoras (policarbonato), caso contrário deve ser limpo apenas com tecido delicado ou pano. Caso as placas de proteção fiquem de alguma forma danificadas devem ser trocadas imediatamente.

► GARANTIA

A Balder garante que os seus produtos (1) obedecem aos padrões da Balder na data de entrega dos mesmos aos distribuidores autorizados ou compradores diretos da Balder e estão abrangidos pela garantia durante os seguintes períodos a contar a partir da data de compra do consumidor final (verificada através de recibo de compra válido) (a) três anos para os filtros de auto-escurecimento da Balder Technology; (2) dois anos para todos os outros filtros de auto-escurecimento; e (c) um ano para respiradores de purificação de ar com alimentação; (2) cumprem todas as representações nas etiquetas da Balder; e (3) são fabricados em cumprimento de todas as leis locais, estaduais e federais aplicáveis em vigor no momento e lugar do fabrico dos produtos. ESTA GARANTIA SUBSTITUI TODAS AS OUTRAS GARANTIAS, EXPRESSAS OU IMPLÍCITAS, INCLUINDO QUALQUER GARANTIA DE COMERCIALIZAÇÃO OU ADEQUAÇÃO PARA UM FIM PARTICULAR. A Balder não é responsável por quaisquer danos especiais, incidentais ou consequentes. A responsabilidade da Balder pela quebra de contrato, prejuízos ou outras causas de ações em tribunal não deverá exceder o preço de compra do produto. Considera-se que os compradores e utilizadores aceitaram a garantia e limitação de responsabilidade acima descritas e não podem alterar os termos por acordo verbal ou por escrito sem assinatura da Balder. Na medida requerida pela lei aplicável, a Balder não limita a sua responsabilidade por morte/ferimentos que resultem da negligência da Balder.

► CAPACETE E PROTETOR FACIAL ACESSÓRIO

Figura **A**

1. Introduza a máscara (D) no casco do capacete (B) conforme ilustrado na figura 1. Introduza os parafusos (A) através das aberturas no casco do capacete. Encaixe os pequenos pinos de posicionamento de inclinação nos orifícios de posicionamento de inclinação pretendidos no casco.
2. Aperte uma porca (C) da máscara em cada parafuso.
3. Ajuste a máscara de modo a otimizar o conforto e adaptação.
 - a. Ajuste o comprimento da faixa superior para que a máscara fique numa posição confortável à volta da sua cabeça.
 - b. Ajuste o intervalo de inclinação do capacete ajustando os orifícios nos quais os pinos encaixam.
 - c. Ajuste a distância entre o capacete e a face desapertando as porcas da máscara, de forma a que os mecanismos de dobradiça se movimentem para a frente ou para trás até atingirem a posição pretendida. Em seguida, volte a apertar as porcas da máscara.

O protetor facial é equipado com forro removível. O forro pode ser encontrado no revendedor local.

► CONJUNTO DE CAPACETE WH70 BH3®

*/ WH70 BH3® HH - versão do capacete WH70 BH3®
com tampa de segurança Concept /*

Figura **B**

Figura **B.1**

Se adquiriu o capacete de soldadura WH70 BH3® em conjunto com o capacete, o adaptador do capacete de duas partes (esquerda e direita) substitui o capacete padrão. Cada um dos dois lados do adaptador do capacete está devidamente assinalado com L (esquerdo) e R (direito) na estrutura principal. Escolha a parte adequada para cada lado.

1. Enquanto pressiona o parafuso com o indicador, desaperte a porca, como indicado na figura 1. Empurre o parafuso através da abertura rectangular no invólucro do capacete, enquanto segura no parafuso. Insira a cavilha do ajuste de inclinação num dos três orifícios no invólucro do capacete.
2. Escolha o orifício do ajuste de inclinação para um máximo conforto (2.).

3. Aperte a porca no parafuso (3.).
4. Repita o processo de montagem do adaptador do capacete no lado oposto ao do capacete.
5. Insira as cunhas do adaptador do capacete nas ranhuras do capacete. Certifique-se de que as patilhas inferiores do adaptador do capacete ficaram presas nas extremidades do capacete (5.).
6. Para ajustar o acessório do capacete, rode a roda traseira de modo a ajustar o capacete à cabeça. Pressione a roda e mantenha-a pressionada enquanto roda, liberte a roda quando estiver na posição mais confortável, para que fique fixada na posição pretendida (6.).
7. As duas molas do adaptador do capacete fixam-no nas duas posições extremas: parte de cima e de baixo (7.).

O acessório está equipado com uma tira elástica substituível. Pode adquirir as tiras elásticas no seu revendedor local.

PT

▶ MONTAGEM DOS ECRÃS DE PROTECÇÃO E DO FILTRO DE SOLDADURA DE ESCURECIMENTO AUTOMÁTICO

Figura **C**

/ WF70 GDS, WF70 ES /

1. Faça deslizar o ecrã de protecção interno na parte interior do filtro de soldadura de escurecimento automático, como indicado na Figura (1.).
2. Dobre com cuidado a placa de circuitos impressa do controlo externo por trás do filtro, para que fique posicionada dentro do casco do capacete antes de o colocar na cabeça. Insira o filtro na respectiva abertura. Comece por inserir o filtro na parte inferior, de modo a encaixar no clip na parte inferior (2.a); em seguida, empurre a parte superior, de modo a encaixar no clip superior (2.b).
3. Insira o ecrã de protecção externa na respectiva posição com quatro suportes laterais. Segure o ecrã de protecção com o polegar e o dedo do meio e coloque-o na parte de lado do seu polegar para dentro das ranhuras de ambos os suportes. A saliência do casco do capacete fornece o espaço necessário para o seu polegar (3.a). Com o dedo do meio, dobre o ecrã de protecção e, com a ajuda dos outros dedos, coloque-o em ambas as ranhuras (3.b).
4. Feche o casco do capacete com a estrutura externa. Insira os dois pinos inferiores nas duas aberturas mais baixas do casco do capacete e prima a parte superior da estrutura para dentro do casco, de modo que os dois pernos superiores encaixem nas aberturas do perno em ambos os lados (2 cliques) (4.).
5. Insira a parte do meio da caixa de controlo externa na respectiva abertura no lado exterior do casco do capacete (5.).
6. Insira a placa de circuitos electrónicos com potenciómetros na parte do meio da caixa de controlo externa (6.).
7. Enquanto pressiona o quadro electrónico, insira os 4 botões nos potenciómetros a partir da parte externa. Certifique-se de que insere os botões correctamente. Verifique se a posição final das marcas no botão corresponde à impressão na caixa de controlo externa (7.).
8. Insira a parte externa da caixa de controlo externa, de modo que encaixe na parte do meio da caixa de controlo externa (8.).
9. Coloque a parte interna da caixa de controlo externa correctamente na parte do meio da caixa de controlo externa e fixe-a com quatro parafusos (9.).

Figura **C.1**

Caso seja necessário remover o filtro automático do rolamento (por exemplo, devido à mudança da película de protecção interna), liberte primeiro o gancho no cabo eléctrico de ligação, como ilustrado na Figura 10, e retire o filtro. Quando voltar a inserir o filtro no rolamento, coloque o cabo e o gancho, como ilustrado nas Figuras 11.a (WH70 BH3®) e 11.b (WH70 BH3® Air). O cabo eléctrico estendido é necessário para evitar uma sobrecarga considerável e o consequente desgaste do cabo quando retira o filtro.

► MONTAGEM DOS ECRÃS DE PROTECÇÃO E DO FILTRO DE SOLDADURA DE ESCURECIMENTO AUTOMÁTICO / WF70 DS / Figura **D**

1. Faça deslizar o ecrã de protecção interno na parte interior do filtro de soldadura de escurecimento automático, como indicado na Figura (1.).
2. No lado externo do casco do capacete, insira o filtro de soldadura na abertura do filtro. Comece por inserir o filtro na parte inferior, de modo a encaixar no clip na parte inferior (2.a); em seguida, empurre a parte superior, de modo a encaixar no clip superior (2.b).
3. Insira o ecrã de protecção externa na respectiva posição com quatro suportes laterais. Segure o ecrã de protecção com o polegar e o dedo do meio e coloque-o na parte de lado do seu polegar para dentro das ranhuras de ambos os suportes. A saliência do casco do capacete fornece o espaço necessário para o seu polegar (3.a). Com o dedo do meio, dobre o ecrã de protecção e, com a ajuda dos outros dedos, coloque-o em ambas as ranhuras (3.b).
4. Feche o casco do capacete com a estrutura externa. Insira os dois pinos inferiores nas duas aberturas mais baixas do casco do capacete e prima a parte superior da estrutura para dentro do casco, de modo que os dois Pernos superiores encaixem nas aberturas do perno em ambos os lados (2 cliques) (4.).

► SUBSTITUIÇÃO DO ECRÃ DE PROTECÇÃO Figura **E**

1. Retire a estrutura externa. No lado interno do casco do capacete, aperte os dois Pernos, liberte a estrutura e puxe-a ligeiramente para fora (1.a) e, em seguida, rode-a para libertar os dois Pernos inferiores (1.b).
2. Segure o ecrã de protecção com o polegar e o dedo do meio nas extensões laterais ao longo das saliências no casco do capacete concebidas para os seus dedos. Prima o ecrã de protecção para dobrá-lo ligeiramente e retire-o das ranhuras do suporte (2.).
3. Insira um novo ecrã de protecção e feche a tampa, como descrito na secção anterior, nos pontos 3 e 4.

Figura **E.1**

Durante o encaixe do capacete e do filtro para soldagem, ou apenas durante a troca das placas protetoras, certifique-se de que todas as partes estão firmemente ajustadas, desta forma se previne que qualquer luz entre no capacete. Caso ainda persista a entrada de qualquer luz, repita o procedimento até que o problema seja eliminado, caso contrário o capacete não deverá ser usado para soldagem. Antes de colocar as novas placas de protecção, sempre remova as camadas de protecção dos dois lados.

► MONTAGEM DO CAPACETE WH70 BH3® Air Figura **F**

/ WH70 BH3® Air - versão do capacete WH70 BH3® com sistema de entrada de ar integrado para combinação com a unidade AIRMAX® /

Se adquiriu o capacete WH70 BH3® em conjunto com o sistema de entrada de ar integrado, o capacete estará equipado também com um duto de ar integrado, um conector da mangueira e uma grelha de ventilação. A JACKSON SAFETY® não se responsabiliza pelos resultados de um serviço efectuado por um técnico de assistência autorizado que não seja da JACKSON SAFETY®. O não cumprimento destas instruções pode invalidar a garantia.

► LIMITAÇÕES NA UTILIZAÇÃO

1. Os materiais que entram em contacto com a pele podem provocar reacções alérgicas em pessoas sensíveis.
2. Não utilize filtros minerais temperados sem folhas de protecção adequadas.
3. O arco de soldadura pode provocar danos nos olhos desprotegidos!
4. O arco de soldadura pode queimar a pele desprotegida!
5. Preste especial atenção na verificação do produto antes de utilizar. Não use se qualquer parte do sistema estiver danificada.
6. Não coloque a máscara de soldadura sobre uma superfície quente.
7. Utilize apenas dentro da amplitude de temperatura de -5°C a +55°C.
8. Nunca utilize a máscara nos seguintes ambientes e sob as seguintes condições:
 - Se a concentração de oxigénio no ambiente for inferior a 17%.

- Em ambientes enriquecidos com oxigénio.
 - Em ambientes explosivos.
 - Em ambientes onde o utilizador não tem conhecimento sobre o tipo de substâncias perigosas e respetiva concentração.
 - Em ambientes que representam um perigo imediato para a vida e saúde.
 - Se não tiver a certeza se o número da tonalidade da sua lente do filtro para soldadura é adequado para o seu trabalho.
 - Substitua imediatamente o filtro de proteção se estiver danificado ou se a existência de salpicos ou arranhões reduzirem a visão.
 - A máscara não protege contra choques fortes, explosões ou substâncias corrosivas.
9. Desloque-se para um local seguro e tome as medidas apropriadas quando ocorrer algum dos seguintes problemas durante a utilização da máscara:
- Se sentir um aumento significativo na resistência à respiração ou quaisquer outros problemas respiratórios.
 - Se sentir um cheiro nauseabundo ou irritação ou um sabor desagradável durante a respiração.
 - Se sentir indisposição ou náuseas.
10. Use filtros originais certificados concebidos apenas para o seu respirador de purificação do ar. Substitua os filtros sempre que detetar uma mudança de odor no ar fornecido pelo respirador.
11. Os filtros concebidos para capturar partículas sólidas e líquidas (filtros de partículas) não protegem o utilizador contra quaisquer gases. Os filtros concebidos para capturar gases não protegem o utilizador contra quaisquer partículas. Num local de trabalho contaminado com ambos os tipos de poluição, devem ser utilizados filtros combinados.
12. As placas de proteção, tanto internas como externas, devem ser utilizadas em conjunto com o filtro de escurecimento automático, para o protegerem de danos permanentes.

A montagem do capacete WH70 BH3® Air é semelhante à descrita na secção MONTAGEM DO ACESSÓRIO E DO CAPACETE WH70 BH3®. Além de algumas peças integradas adicionais, duto de ar, conector de mangueira (W) e grelha de ventilação (Q), que são montadas apenas pelo fabricante, o capacete de ar WH70 BH3® Air também inclui um suporte de mangueira (X), vedante (Y) e um conjunto de anilhas (Z).

O suporte do tubo (X) pode ser encaixado em qualquer um dos lados da máscara, normalmente o lado oposto à mão dominante.

O vedante deve estar devidamente montado no capacete WH70 BH3® Air. O perímetro do flexi-seal deve tocar na face e prolongar-se até debaixo do queixo. A sua posição em relação ao capacete e acessórios pode ser visualizada na Figura 1, enquanto a posição exacta relacionada com o capacete WH70 BH3® Air, duto de ar e o suporte de mangueira é descrita em pormenor na próxima secção, SUBSTITUIÇÃO DOS VEDANTES.

▶ MONTAGEM DAS ANILHAS

Figura **F.1**

Para garantir uma vedação adequada no capuz e cumprir as normas de segurança, o WH70 BH3® Air deve estar equipado com um conjunto de anilhas. As anilhas estão fixadas nos dois Pernos Internos Superiores da Estrutura de Controlo Externa.

▶ SUBSTITUIÇÃO DOS VEDANTES

Figura **F.2**

Ambas as versões disponíveis do vedante (Padrão e Flexi) têm exactamente o mesmo suporte de vedante de plástico e, por isso, o procedimento de substituição é igual para ambos. Para observar os detalhes em pormenor, os esquemas de montagem mostram o suporte do vedante sem o vedante (parte de tecido).

1. Retire o acessório pela ordem oposta à descrita na secção MONTAGEM DO ACESSÓRIO E DO CAPACETE WH70 BH3®.
2. Puxe a parte inferior do suporte do vedante para libertá-lo do duto de ar (1.).
3. Liberte o suporte do vedante das duas patilhas superiores externas (2.).
4. Puxe o suporte do vedante das duas patilhas superiores internas (3.).

5. Segure no novo vedante e empurre o lado superior interno do suporte do vedante para dentro das duas patilhas internas superiores (4.).
6. Empurre a parte superior externa do suporte do vedante para dentro das duas patilhas superiores externas (5.).
7. Faça deslizar a parte inferior do suporte do vedante para dentro da folga entre o capacete e o duto de ar (6.).
8. Monte o acessório como descrito na secção MONTAGEM DO ACESSÓRIO E CAPACETE WH70 BH3®.

► MONTAGEM DA MANGUEIRA

Figura **F.3**

Aparafuse a mangueira do PAPR (a mangueira é fornecida com a unidade de alimentação AIRMAX®), como ilustrado no esquema. Ajuste o comprimento da mangueira entre o conector e o suporte da mangueira para obter o máximo conforto. Recomendamos que este comprimento seja entre 25 a 30 cm sem esticar a mangueira, para que o gancho superior não seja demasiado grande e para que o comprimento permita uma elevação confortável do capacete. É recomendável ajustar o tamanho da mangueira entre o conector da mangueira e a unidade de alimentação AIRMAX®, para que a mangueira acompanhe correctamente as costas do utilizador sem se esticar. Depois de colocar a mangueira no respectivo suporte, ajuste a altura da mangueira puxando-a através do suporte da mangueira para cima ou para baixo. Para ajustar a forma do gancho, rode a mangueira para a esquerda ou direita.

► CONJUNTO DE CAPACETE WH70 BH3® Air

/ WH70 BH3® Air HH - versão do capacete WH70 BH3® Air com tampa de segurança Concept /

Figura **G**

Figura **G.1**

Se adquiriu o capacete de soldadura WH70 BH3® Air em conjunto com o capacete, o adaptador do capacete de duas partes (esquerda e direita) substitui o capacete padrão. Cada um dos dois lados do adaptador do capacete está devidamente assinalado com L (esquerdo) e R (direito) na estrutura principal. Escolha a parte adequada para cada lado.

A montagem do capacete conjunto de capacete WH70 BH3® Air é semelhante à descrita na secção CONJUNTO DE CAPACETE WH70 BH3®.

► FILTRO DE PROTECÇÃO DE SOLDADURA DE ESCURECIMENTO AUTOMÁTICO

► OPERAÇÃO

Os filtros de protecção JACKSON SAFETY® electro-ópticos para soldagem funcionam com base em cristal óptico líquido leve, com um disparador que protege os olhos do soldador contra a luz intensa emitida durante o processo de soldagem. Em combinação com o filtro passivo permanente IR/UV, protege contra os perigos do infra vermelho (IR) e luz ultravioleta (UV). A protecção contra radiação nociva está presente independentemente do nível de sobra ou do potencial mal funcionamento do filtro, até o número de sombra mais escura marcado em cada modelo específico.

Os filtros de protecção de soldadura de escurecimento automático da JACKSON SAFETY® são fabricados de acordo com os requisitos da norma EN 379 e têm a certificação CE, DIN e DIN Plus. Não foram concebidos para serem utilizados como protecção contra impacto, partículas esvoaçantes, metais derretidos, líquidos corrosivos ou gases nocivos. Substitua o filtro de soldadura de escurecimento automático avariado (verifique se o filtro de escurecimento automático fica escuro quando acende o arco de soldadura) ou que apresente danos.

Os ecrãs de protecção, tanto internos como externos (de policarbonato), devem ser utilizados em conjunto com o filtro de escurecimento automático para protegê-lo contra danos permanentes.

▶ UTILIZAÇÃO

Um filtro de protecção de soldadura de escurecimento automático integrado num capacete de soldadura é considerado um “Equipamento de protecção pessoal” (PPE) que protege os olhos, o rosto, as orelhas e o pescoço contra a luz perigosa directa e indirecta do arco de soldadura. Caso tenha adquirido um filtro sem o capacete, terá de seleccionar o capacete adequado, concebido para utilização em conjunto com um filtro de protecção de soldadura de escurecimento automático. Tem de permitir que o filtro, incluindo os ecrãs de protecção interna e externa, seja montado de forma adequada no capacete. Não deve haver um aumento dos pontos de tensão causados pela fixação da estrutura ou do sistema de montagem, uma vez que podem ocorrer danos graves no filtro. Certifique-se de que as células solares e os sensores fotográficos não ficam tapados pelo capacete, uma vez que podem impedir o funcionamento correcto do filtro. Se alguma destas condições se verificar, o filtro pode não ser adequado para utilização.

▶ CAMPO DE APLICAÇÃO

Os filtros JACKSON SAFETY® são indicados para todos os tipos de eletrossoldadura: eléctrodos revestidos, MIG/MAG, TIG/WIG, soldadura a plasma, corte, exceto soldadura a gás. Os filtros JACKSON SAFETY® não é adequado para soldadura laser.

▶ FUNÇÕES

Os filtros da JACKSON SAFETY® são fornecidos prontos a ser utilizados. Verifique o nível de protecção necessária para o processo de soldadura específico e se algum modelo o permitir, seleccione o escurecimento recomendado, a sensibilidade à luz, bem como o tempo de atraso de abertura.

Ajuste de escurecimento: Alguns modelos (WF70 DS, WF70 ES) permitem uma gama de ajuste de escurecimento de 9 a 13. WF70 GDS tem duas escalas de sombra, uma entre 6-8 e outra entre 9-13. As escalas podem ser seleccionadas no botão »Range« (escalas de sombra) localizado no filtro. O botão externo para ajuste de sombra tem duas escalas (6-8 and 9-13) estas marcadas positivas e negativas. O ajuste atual do botão »Range« define a escala que está sendo usada.

Ajuste da sensibilidade: A maioria das aplicações para soldagem podem ser utilizadas com sensibilidade de luz configurada para o máximo. O nível máximo de sensibilidade é adequado para correntes baixas de soldagem, TIG, ou para aplicações especiais. A sensibilidade da luz de soldagem deve ser reduzida apenas em locais com condições específicas para evitar disparos indesejáveis. Para uma performance óptima, é recomendado configurar a sensibilidade para o máximo no começo e depois reduzir gradualmente, até que o filtro reaja apenas a luz da soldagem e sem disparo indesejado por causa da condição de luz ambiente (luz do sol direta, luz forte artificial, arcos de soldagem vizinhos, etc.).

Tempo de ajuste de reação da abertura: O tempo de reação de abertura pode ser ajustado entre 0,1 até 1,0 segundos. É recomendado usar uma reação menor em aplicações com ponto de soldagem menor e uma reação maior em aplicações que usam correntes maiores. Atrasos maiores podem ser usados também para correntes menores TIG soldagem para evitar que o filtro abra quando a luz passa pelos sensores e temporariamente obstruída manualmente ao toque, etc.

Função soldagem/afiação: O filtro electro-óptico WF70 GDS pode ser usado para aplicações em soldagem e em afiações. Ao seleccionar a posição »Grind« (afiar), o filtro desliga e não será iniciado pelas faíscas durante a afiação. Antes de reiniciar a soldagem, o botão deve ser ajustado para a posição »Weld« (de soldagem).

► NÍVEL DE SOMBRA RECOMENDADO PARA VÁRIAS APLICAÇÕES EM SOLDAGEM / EN 379 /

PROCESSO DE SOLDAGEM	CORRENTE EM AMPERES																											
	6	10	15	30	40	60	70	100	125	150	175	200	225	250	300	350	400											
MMA	8				9				10				11				12				13							
	WF70 GDS																											
	WF70 ES, WF70 DS																											
MAG	8				9				10				11				12											
	WF70 GDS																											
	WF70 ES, WF70 DS																											
TIG	8				9				10				11				12				13				14			
	WF70 GDS																											
	WF70 ES, WF70 DS																											
MIG em metais pesados	9				10				11				12				13											
	WF70 GDS																											
	WF70 ES, WF70 DS																											
Metais ligeiros inoxidáveis MIG, Al	10				11				12				13															
	WF70 GDS																											
	WF70 ES, WF70 DS																											
Corte de jato de plasma	9				10				11				12				13											
	WF70 GDS																											
	WF70 ES, WF70 DS																											
Arco de solda micro plasma	4		5		6		7		8		9		10		11		12		13									
	WF70 GDS																											
	WF70 ES, WF70 DS																											

PT

► CURVA DE TRANSMISSÃO DE LUZ

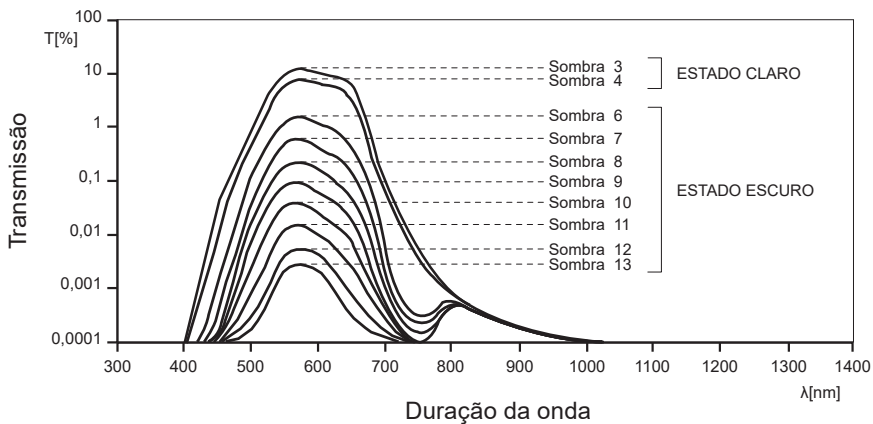

► RESOLUÇÃO DE PROBLEMAS

Avaria ou desempenho fraco	Possíveis motivos	Solução recomendada
O filtro não escurece ou abre durante a soldagem.	Os sensores ou células solares podem estar cobertos por salpicos ou sujidade.	Limpe o filtro e o ecrã de proteção com um pano suave. Caso seja necessário, substitua o ecrã de proteção.
O filtro abre durante a soldagem.	Fonte de luz fraca.	Aumente a sensibilidade, posicione-se mais próximo do arco, não cubra os sensores e a célula solar com a mão, tocha ou outros objetos. Aumente o atraso do tempo de abertura
O filtro é acionado em falso.	Luz solar forte, luzes fortes, proximidade da luz do arco de soldadura.	Reduza a sensibilidade, reduza as fontes de luz ambiente que provocam a destabilização.
Tempo de reação muito lento.	Temperatura ambiente baixa.	Nunca utilizar abaixo de -5 °C.
	Ambiente demasiado escuro.	O tempo de reação para o primeiro arco vai ser de apenas 10 ms e, em seguida, normalmente de 0,15 ms.

► DESCRIÇÃO DAS FIGURAS DOS FILTROS JACKSON SAFETY® Figura H

1. Células solares
2. Sensores de luz (foto diodos)
3. Filtro compartimento
4. Área de visualização do obturador de cristais líquidos
5. Ajuste de seleção de sombra
6. Ajuste de sombra e afiação
7. Ajuste de sombra
8. Ajuste de sensibilidade
9. Ajuste de tempo de reação de abertura

► DADOS TÉCNICOS

Modelos	WF70 GDS	WF70 ES	WF70 DS
Área de visão	96 x 68.5 mm	96 x 68.5 mm	96 x 68.5 mm
Peso	165 g	160 g	125 g
Estado aberto da sombra	4	4	4
Estado fechado da sombra	6-8 / 9-13	9-13	9-13
Ajuste de escurecimento	sim / externo	sim / externo	sim / interno
Ajuste à sensibilidade	sim / externo	sim / externo	sim / interno
Ajuste do atraso	sim / externo	sim / externo	sim / interno
Modo de rectificação	sim / externo	não	não
Mudança de tempo a 23°C	0.15 ms	0.15 ms	0.15 ms
Tempo de clareamento	0.1 - 1.0 s	0.1 - 1.0 s	0.1 - 1.0 s
Proteção UV/IR	UV13 / IR13	UV13 / IR13	UV13 / IR13
Intervalo de temperatura	-5°C / +55°C	-5°C / +55°C	-5°C / +55°C
TIG detecção	melhorado	melhorado	melhorado
Fonte de energia	células solares / não e necessário trocar a bateria		

► MARCAS



Exame CE de tipo (filtro de soldadura de escurecimento automático, capacete de soldadura e capacete de segurança): Organismo Notificado 0196, DIN CERTCO Gesellschaft fuer Konformitätsbewertung mbH, Alboinstrasse 56, D-12103 Berlin, Germany. Organismo Notificado 1883, ECS (European Certification Service) GmbH, Hüttfeldstraße 50, D-73430 Aalen, Germany.

Exame CE de tipo (PAPR): Organismo acreditado 1024, Occupational Safety Research Institute, v.v.i., Jeruzalémská 1283/9, 110 00 Praha 1, Czech Republic.

O capacete de soldadura WH70 BH3® da JACKSON SAFETY® foi testado de acordo com as normas EN 175 e EN 166.

O capacete de soldadura WH70 BH3® Air da JACKSON SAFETY® foi testado de acordo com as normas EN 12941 e EN 14594. Os certificados são apenas válidos em conjunto com uma das seguintes unidades de alimentação AIRMAX®: AIRMAX® Plus, AIRMAX® Elite, AIRMAX® Pressure, com o boné de proteção 375 ou com adaptadores de capacetes de segurança em combinação com o capacete de segurança Concept, assim como uma das duas viseiras articuladas (abertura de filtro de 110x90 mm ou 108x51 mm.

TH3	WH70 BH3® Air + suporte para cabeça + R60 AIRMAX® Plus; R60 AIRMAX® Elite
TH3	WH70 BH3® Air + tampa de segurança + R60 AIRMAX® Elite
3B	WH70® BH3 Air + Suporte para cabeça/tampa de segurança + R80 AIRMAX Pressure

Marcas	
BH3	Nome do produto do capacete
WF70 GDS	Nome do produto do filtro electro-óptico para soldagem
4 / 6-8 / 9-13	4 - Número de sombra de proteção em estado aberto 6-8 / 9-13 - Número de sombra de proteção em estado fechado
SM	Código de identificação do fabricante
1/1/1/1	Classes ópticas (qualidade óptica, dispersão, homogeneidade e dependência angular)
EN 379	Número do padrão (filtro de soldadura de escurecimento automático)
EN 175	Número do padrão (capacete de soldadura)
EN 166	Número do padrão (capacete de soldadura)
EN 12941	Número do padrão (capacete de soldadura combinado com dispositivos de filtragem)
EN 14594	Número do padrão (capacete de soldadura combinado com aparelho respiratório AIR compacto)
AS/NZS 1337.1	Número do padrão (capacete de soldadura)
AS/NZS 1338.1	Número do padrão (filtro de soldadura de escurecimento automático)
ANSI Z87.1	Número do padrão (filtro de soldadura de escurecimento automático, capacete de soldadura)
S	Mais robusto
B	Impacto de energia médio
9	Marca de resistência 9-metals fundidos e sólidos quentes
	Marca CE
DIN	Símbolo de conformidade com DIN
DIN Plus	Símbolo de conformidade com DIN Plus
	Manual de Instruções
	O símbolo no produto ou na embalagem indica que este produto não pode ser tratado como lixo doméstico. Em vez disso, deve ser entregue ao centro de recolha selectiva para a reciclagem de equipamento eléctrico e electrónico. Ao garantir uma eliminação adequada deste produto, irá ajudar a evitar eventuais consequências negativas para o meio ambiente e para a saúde pública, que, de outra forma, poderiam ser provocadas por um tratamento incorrecto do produto. Para obter informações mais pormenorizadas sobre a reciclagem deste produto, contacte os serviços municipalizados locais, o centro de recolha selectiva da sua área de residência ou o estabelecimento onde adquiriu o produto.

Tenha em atenção que o anterior é um exemplo.

► DECLARAÇÃO UE DE CONFORMIDADE

<https://www.jacksonsafety.com/europe-products-documentation>

For din egen sikkerhed og maksimal effekt skal du læse disse oplysninger omhyggeligt igennem før brug.

► FØR SVEJSNING

- Sørg for at hjelmen er korrekt samlet og at den holder alt tilfældigt lys helt ude. Fortil må der kun trænge lys ind i hjelmen gennem syns området på det elektrooptiske svejsefilter.
- Tilpas inderhjelmen så den sidder så bekvemt som muligt og giver størst muligt synsfelt.
- Vælg et passende svejsefilter til skærmen. Dimensioner på filteret: 110x110mm.
- Find den forskrevne styrkeindstilling til din svejsning og indstil det elektrooptiske svejsefilter herefter. (Se brochuren og tabellen nedenfor).

► FORHOLDSREGLER

- Læg aldrig hjelmen eller det elektrooptiske beskyttelsesfilter på varme overflader.
- Ridsede eller beskadigede beskyttelseskærme skal jævnligt udskiftes med originale skærme fra JACKSON SAFETY®. Inden den nye beskyttelseskærm tages i brug, skal det kontrolleres, at al yderligere beskyttelsesfolie på begge sider er fjernet.
- WH70 BH3® må kun bruges indenfor et temperaturområde på -5°C til +55°C.
- Udsæt ikke det elektrooptiske beskyttelsesfilter for væsker og beskyt det mod snavs.
- Brug kun originale JACKSON SAFETY®-reserverede. I tilfælde af tvivl, kontakt din autoriserede JACKSON SAFETY®-forhandler.
- Hvis disse anvisninger ikke følges, bortfalder garantien. Balder accepterer ikke noget ansvar for nogen problemer der måtte opstå i kraft af funktioner der ikke har med svejsning at gøre, eller hvis brugsanvisningen ikke følges omhyggeligt. WH70 BH3® svejsehjelm er fremstillet til at beskytte svejserens ansigt mod svejsesprøjt og farlige ultraviolette og infrarøde stråler som udsendes under svejsningen. Til andet beskyttelse, brug andet og passende beskyttelsesudstyr.
- Dette udstyr bør aldrig benyttes til at svejse over hovedhøjde hvor der er fare for, at smeltet metal falder ned oppefra. Dette filtreringsudstyr til svejseskærme yder ingen beskyttelse mod smeltet metal og svejsesprøjt ved svejsning over hovedhøjde.
- Materialer som kan komme i kontakt med brugerens hud, kan give allergiske reaktioner hos disponerede personer.
- En svejsehjelm båret ovenpå standard ophthalmiske briller kan overføre stød og på den måde udgøre en fare for bæreren.
- Hvis hverken hjelmen eller beskyttelseskærmen er B-mærket, så gælder kun S-mærkningen.
- Øjenbeskyttelse bør kun bruges mod hurtige partikler ved stuetemperatur.
- Det anbefales, at der holdes en afstand på mindst 50 cm og aldrig mindre end 25 cm mellem svejsebuen og svejserens øjne ved alle svejsninger.
- Vi anbefaler, at De bruger svejsehjelmen for en periode af 10 år. Anvendelsens varighed afhænger af flere faktorer, såsom måde den bruges på, rengøring, opbevaring og vedligeholdelse. Hyppige eftersyn og erstatning af beskadigede dele anbefales.

► OPBEVARING

Når filteret ikke skal bruges i længere tid, skal det opbevares tørt, ved temperatur på -20°C til +65°C. Længere udsættelse for temperaturer over 45°C kan nedsætte batteriets levetid. Det anbefales, at filterets solceller bliver opbevaret mørkt og ikke udsættes for lys, således at filteret opbevares i strømbesparende tilstand. Dette gøres lettest ved at lægge filteret så solcellerne vender nedad.

► VEDLIGEHOLDELSE OG RENGØRING

Man skal altid holde solcellerne og lyssensorerne på filteret fri for støv og stænk: rengøring kan foretages med en blød klud eller en klud, der er dyppet i et mildt rengøringsmiddel (eller alkohol). Brug aldrig aggressive opløsningsmidler, som f.eks. acetone. JACKSON SAFETY® filtre skal altid beskyttes fra begge sider af beskyttelsesglasset (polykarbonat), der også kun må rengøres med en blød klud. Hvis beskyttelsesglasene bliver beskadiget, skal de straks udskiftes.

► GARANTI

Balder garanterer, at dets produkter (1) er i overensstemmelse med Balders standard

specifikationer fra leveringsdatoen til Balders autoriserede distributører / direkte købere og garanteres i de følgende perioder fra slutbrugerens købsdato (bekræftet af gyldig kvittering) (a) tre år for Balder Technology auto-mørkfarvningsfiltre; (b) to år for alle andre auto-mørkfarvningsfiltre; og (c) et år for drevne luftrensende åndedrætsværn; (2) overholder alle Balder markeringsetiketter; og (3) er fremstillet i overensstemmelse med alle gældende føderale, statslige og lokale love i kraft på det tidspunkt og sted hvor produkterne fremstilles. DENNE GARANTI ER I STEDET FOR ALLE ANDRE GARANTIER, UDTRYKKELIGE ELLER UNDERFORSTÅEDE, HERUNDER ENHVER GARANTI FOR SALGBARHED ELLER EGNETHED TIL ET BESTEMT FORMÅL. Balder er ikke ansvarlig for nogen hændelser eller følgeskader. Balders ansvar for kontraktbrud, tort eller anden handling overstiger ikke købsprisen af produktet. Købere og brugere anses for at have accepteret ovennævnte garanti og ansvarsbegrænsning, og kan ikke ændre vilkårene ved mundtlig aftale eller noget skriftligt dokument som ikke er underskrevet af Balder. I det omfang det kræves af gældende lovgivning, begrænses Balder ikke sit ansvar for dødsfald / skade som følge af Balders forsømmelighed.

► SAMLING AF HJELM OG INDERHJELM

Figur **A**

1. Indsæt den hovedbeklædning (D) ind i hjelmkallen (B) som vist i figur 1. Skubbe den skruerne (A) gennem åbningerne i hjelmkallen. Engagerer den lille hældning positionsstifter ind i de ønskede hældning positionering huller i skallen.
2. Spænd en hovedbeklædning møtrik (C) på hver skrue.
3. Juster den hovedbeklædning til at optimere komfort og pasform.
 - a. Juster længden af det øverste strop således at den hovedbeklædningen hviler i en behagelig stilling omkring dit hoved.
 - b. Juster den rækkevidden for hældning af den hjelmen ved at justere de huller, som den stifter er engageret.
 - c. Juster den rette afstand af den hjelmen fra ansigtet ved at løsne de hovedbeklædning nødder således at den hængselmekanismer kan bevæge frem eller tilbage langs hovedbeklædning til den ønskede position. Derefter, efterspænde den hovedbeklædning nødder.

Inderhjelm er forsynet med et udskifteligt svedebånd. Der kan rekvireres svedebånd hos din lokale forhandler.

► SAMLING AF WH70 BH3® HJELM OG SIKKERHEDSHAT

/ WH70 BH3® HH - version af WH70 BH3® hjelmen med sikkerhedshat Concept /

Figur **B**

Figur **B.1**

Hvis De har købt WH70 BH3® svejseværnhjelmen sammen med sikkerhedshatten, erstatter den todelte (venstre og højre) sikkerhedshatadapter det medfølgende standard hovedudstyr. De to sikkerhedshatadaptere er hver især tydeligt markeret med L (venstre) og R (højre). Vælg venligst den korrekte adapter for hver side.

1. Mens skruen trykkes med pegefing, løsnes møtrikken, som vist på billede 1.
2. Skruen skubbes gennem den rektangulære åbning i hjelmens skal, mens der stadig holdes i skruen. Sæt splitten til justering af hældning i et af de tre huller i hjelmens skal. Vælg det rigtige hul til justering af hældning for at opnå den maksimale komfort (2.).
3. Spænd møtrikken fast på skruen (3.).
4. Gentag samling af sikkerhedshatadapter i hjelmens modsatte side.
5. Indsæt sikkerhedshatadapters kiler i åbninger på sikkerhedshatten. Sørg for at sikkerhedshatadapters nedre låse er stukket over sikkerhedshattens kant (5.).
6. Sikkerhedshattens hovedtøj kan justeres ved at dreje det bageste hjul for at tilpasse enhver hovedstørrelse. Hold hjulet trykket, mens det drejes, slip hjulet, når den maksimale komfortable position er fundet, således at det låses i den ønskede position (6.).
7. Sikkerhedshatadapters to fjedre holder hjelmen i to ydre stillinger: op og ned (7.).

Hovedtøjet er udstyret med udskifteligt svedebånd. Disse svedebånd kan anskaffes hos den lokale forhandler.

► SAMLING AF ELEKTROOPTISK SVEJSEFILTER OG BESKYTTELSESGLAS / WF70 GDS, WF70 ES /

Figur **C**

DA

1. Skub den indvendige beskyttelsesglas ind på det elektrooptiske svejsefilter som vist i figur (1.).
2. Læg forsigtigt printkortet til fjernkontrollen bag filteret, således at det sidder inde i hjelmkallen foran dig. Sæt filteret ind på plads i åbningen. Begynd med at sætte filteret i for ned, således at det klikker ind i den nederste holder (2.a). Skub så den øverste del i, så den klikker ind i den øverste holder (2.b).
3. Sæt det udvendig beskyttelsesglas på plads med de fire sideholdere. Hold beskyttelsesglasset med tommel- og langfinger, og sæt det på tommelfingersiden ind i sprækkerne af begge sideholdere. Furen på siden af hjelmkallen giver tilstrækkelig plads til tommelfingeren (3.a). Brug langfingeren til at bøje beskyttelsesglasset, og vha. de andre fingre sæt det i begge sidesprækker (3.b).
4. Luk hjelmkallen med den udvendige ramme. Sæt de to nederste tapper i de nederste to åbninger i hjelmkallen, og skub den øverste del af rammen ind i hjelmkallen, således at de to øverste tapper klikker ind i tapåbningerne på begge sider (2x klik) (4.).
5. Sæt mellemdelen af det udvendige kontrolhus ind i åbningen på ydersiden af hjelmkallen (5.).
6. Sæt det elektroniske printkort med potentiometre ind i mellemdelen af det udvendige kontrolhus (6.).
7. Mens der trykkes på printkortet, indsættes de 4 knapper til potentiometrene fra ydersiden. Vær forsigtig med at sætte knapperne rigtigt på. Kontrollér, at den endelige position for mærkerne på knappen svarer til det, der er trykt på det udvendige kontrolhus (7.).
8. Sæt den udvendige del af det udvendige kontrolhus på, så den passer ind i mellemdelen af det udvendige kontrolhus (8.).
9. Sæt den indvendig del af det udvendige kontrolhus rigtigt på mellemdelen af det udvendige kontrolhus, og fastgør den med fire skruer (9.).

Figur **C.1**

I tilfælde af at et automatisk filter skal tages ud af holderen (fx hvis den indvendige beskyttelsesfilm skal udskiftes), så skal man først løse slyngen af den elektriske forbindelsesledning, som vist på figur 10, og derefter fjerne filteret. Når man sætter filteret på plads igen i holderen, sættes ledningen og slyngen som vist i figurerne 11.a (WH70 BH3®) og 11.b (WH70 BH3® Air). Den forlængede ledning er nødvendig for at forhindre betragtelig overbelastning med deraf følgende slid på ledningen, når filteret flyttes.

► SAMLING AF ELEKTROOPTISK SVEJSEFILTER OG BESKYTTELSESGLAS / WF70 DS /

Figur **D**

1. Skub den indvendige beskyttelsesglas ind på det elektrooptiske svejsefilter som vist i figur (1.).
2. Indsæt svejsefilteret i filteråbningen fra ydersiden af hjelmkallen. Begynd med at sætte filteret i for ned, således at det klikker ind i den nederste holder (2.a). Skub så den øverste del i, så den klikker ind i den øverste holder (2.b).
3. Sæt det udvendig beskyttelsesglas på plads med de fire sideholdere. Hold beskyttelsesglasset med tommel- og langfinger, og sæt det på tommelfingersiden ind i sprækkerne af begge sideholdere. Furen på siden af hjelmkallen giver tilstrækkelig plads til tommelfingeren (3.a). Brug langfingeren til at bøje beskyttelsesglasset, og vha. de andre fingre sæt det i begge sidesprækker (3.b).
4. Luk hjelmkallen med den udvendige ramme. Sæt de to nederste tapper i de nederste to åbninger i hjelmkallen, og skub den øverste del af rammen ind i hjelmkallen, således at de to øverste tapper klikker ind i tapåbningerne på begge sider (2x klik) (4.).

► UDSKIFTNING AF BESKYTTESESGLAS

Figur **E**

1. Tag den ydre ramme af. Fra indersiden af hjelmkallen trykkes de to tapper mod hinanden, frigør rammen, og tryk den lidt ud (1.a), drej den derefter for at få den fri af de to nederste tapper (1.b).
2. Hold beskyttelsesglasset med tommel- og langfinger på sideforlængelserne langs furen i hjelmkallen, der er beregnet til fingrene. Tryk på beskyttelsesglasset for at bukke det lidt, og tag det ud af holdersprækkerne (2.).
3. Sæt et nyt beskyttelsesglas i, og luk dækket, som beskrevet i det forrige afsnit under punkt 3 og 4.

Figur **E.1**

Under samling af hjem og svejsefilter, eller ved udskiftning af beskyttelsesglassene, kontrolleres det at alle dele sidder godt fast på deres plads, så der ikke kommer noget lys ind i hjelmen. Hvis der alligevel trænger lys ind, så gentages proceduren indtil problemet er løst. Hjelmen må ikke bruges til svejsning før den er i orden. Før der påsættes nye beskyttelsesglas, skal man altid huske at fjerne beskyttelsesfoliet på begge sider af glasset.

DA

► SAMLING AF WH70 BH3® Air HJELM

/ WH70 BH3® Air - version af WH70 BH3® hjelmen med indbygget luftforsyningssystem i kombination med et AIRMAX® Power sæt /

Figur **F**

Hvis du har købt en WH70 BH3® helm i kombination med et indbygget luftforsyningssystem, så er hjelmen yderligere udstyret med en indbygget luftkanal, slangeforbindelse og luftgitter. JACKSON SAFETY® tager ikke ansvar for resultater ved service udført af andre end serviceteknikere godkendt af JACKSON SAFETY®. Undladelse i at følge disse instruktioner kan ugyldiggøre garantien.

► BEGRÆNSNINGER VED BRUG

1. Materialer, der kommer i kontakt med huden, kan forårsage allergiske reaktioner hos følsomme personer.
2. Du må ikke bruge tempererede mineralfiltre uden passende beskyttelsesfolier.
3. Svejsébuen kan skade ubeskyttede øjne!
4. Svejsébuen kan skolde ubeskyttet hud!
5. Vær opmærksom på at kontrollere produktet før brug. Må ikke anvendes, hvis nogen som helst del af systemet er beskadiget.
6. Du må ikke placere svejsehætten på en varm overflade.
7. Anvend kun inden for temperaturområdet -5°C til +55°C.
8. Brug aldrig hætten i følgende miljøer og under følgende forhold:
 - Hvis iltkoncentrationen i miljøet er under 17%.
 - I iltberigede miljøer.
 - I eksplosive omgivelser.
 - I miljøer, hvor brugeren ikke kender til de farlige stoffer og deres koncentration.
 - I miljøer, der repræsenterer en umiddelbar fare for livet og helbredet.
 - Hvis du ikke er sikker på, om tonenummeret på dine svejsefilterlinser er passende for dit arbejde.
 - Erstat beskyttelsesfiltret med det samme, hvis det er beskadiget, eller hvis stænk eller ridser reducerer synsevne.
 - Hætten beskytter ikke mod hårde stød, eksplosioner eller ætsende stoffer.
9. Gå til en sikker placering, og tag passende foranstaltninger, når nogen af følgende problemer opstår, mens du bruger hætten:
 - Hvis du oplever en betydelig stigning i vejrtrækningsmodstand eller andre vejrtrækningsproblemer.
 - Hvis du oplever stank eller irritation eller en ubehagelig smag i munden, mens du trækker vejret.
 - Hvis du føler dig dårlig tilpas eller får kvalme.
10. Brug certificerede, originale filtre, der er specifikt designet til din luftrensende respirator. Udskift filtrene, hver gang du mærker en ændring i lugten på den luft som leveres af respiratoren.
11. Filtre, der er designet til at fange faste og flydende partikler (partikelfiltre), beskyt-

ter ikke brugeren mod gasser. Filtre, der er designet til at fange gasser, beskytter ikke brugeren mod partikler. Kombinerede filtre skal anvendes på arbejdsplader, der er forurenede med begge typer forurening.

12. Beskyttelsesplader – både interne og eksterne – skal bruges i forbindelse med filteret med automatisk nedblænding for at beskytte det mod permanente skader.

Samlingen af WH70 BH3® Air-hjelmen svarer til beskrivelsen i afsnittet SAMLING AF WH70 BH3® HJELM OG INDERHJELM. Udover nogle ekstra indbyggede dele (luftkanal, slangeforbindelse (W) og luftgitter (Q)), der kun må samles af fabrikanten, så har WH70 BH3® Air-hjelmen også en slangeholder (X), ansigtsforsegling (Y) og et par spændskiver (Z).

Slangeholderen (X) kan klikkes ind i hver side af hovedbeklædningen typisk den modsatte side af den dominerende hånd.

Ansigtsforseglingen skal sættes rigtigt sammen med WH70 BH3® Air-hjelmen. Omkredsen af flexi-forseglingen skal røre dit ansigt og strække sig ned under din hage. Dens position i forhold til hjelmen og inderhjelmen ses tydeligt i figur 1, mens den nøjagtige position i forhold til WH70 BH3® Air-hjelmen, luftkanal og slangeholder beskrives præcist i det næste afsnit UDSKIFTNING AF ANSIGTSFORSEGLING.

► SAMLING AF SPÆNSKIVER

Figur **F.1**

DA

For at kunne sikre tilstrækkelig forsegling i hættten og overholde sikkerhedsstandarder, så skal WH70 BH3® Air yderligere udstyres med et par spændskiver. Spændskiverne sidder på de to øverste indre tapper på den udvendige kontrolramme.

► UDSKIFTNING AF ANSIGTSFORSEGLING

Figur **F.2**

Begge tilgængelige modeller af ansigtsforsegling (Standard og Flexi) har præcis den samme plasticholder til ansigtsforseglingen, derfor er udskiftningsproceduren den samme for begge to. For bedre at kunne se detaljerne viser samlingsskematikken holderen til ansigtsforseglingen uden ansigtsforseglingen (fabriksdel).

1. Tag inderhjelmen af i omvendt rækkefølge af det beskrevne i afsnittet SAMLING AF WH70 BH3® HJELM OG INDERHJELM.
2. Træk i den nedre del af ansigtsforseglingsholderen for at løsne den fra luftkanalen (1.).
3. Tag ansigtsforseglingsholderen ud af de to udvendige øvre spænder (2.).
4. Tag ansigtsforseglingsholderen ud af de to indvendige øvre spænder (3.).
5. Tag den nye ansigtsforsegling, og skub den indre øvre side af ansigtsforseglingsholderen ind i de to indvendige øvre spænder (4.).
6. Skub den ydre øvre side af ansigtsforseglingsholderen ind i de to udvendige øvre spænder (5.).
7. Sæt den nedre del af ansigtsforseglingsholderen ind i åbningen mellem hjelmen og luftkanalen (6.).
8. Inderhjelmen samles som beskrevet i afsnittet SAMLING AF WH70 BH3® HJELM OG INDERHJELM.

► MONTERING AF SLANGEN

Figur **F.3**

Skrue slangen fra PAPR i (slangen leveres med AIRMAX® enheden), som vist på tegningen. Juster slangens længde mellem slangetilslutningen og slangeholderen, således at det bliver mest bekvemt. Vi anbefaler, at denne længde er 25-30 cm slange, der ikke er strakt ud, således at den øvre slynge ikke bliver for lang, idet længden skal gøre det muligt at tage hjelmen let af. Det anbefales, at slangens længde fra slangetilslutningen til AIRMAX® enheden justeres, således at slangen følger ryggen af brugeren uden at blive strakt ud. Når slangen er sat i slangeholderen, justeres højden af slangen ved simpelthen at trække slangen gennem slangeholderen, op eller ned. Man kan finjustere formen på slyngen ved at dreje slangen mod venstre eller højre.

► SAMLING AF WH70 BH3® Air HJELM OG SIKKERHEDSHAT

/ WH70 BH3® Air HH - version af WH70 BH3® Air hjelmen med sikkerhedshat Concept /

Figur **G**

Figur **G.1**

Hvis De har købt WH70 BH3® Air svejseværnhjelmen sammen med sikkerhedshatten, erstatter den todelte (venstre og højre) sikkerhedshatadapter det medfølgende standard hovedudstyr. De to sikkerhedshatadaptere er hver især tydeligt markeret med L (venstre) og R (højre). Vælg venligst den korrekte adapter for hver side.

Samlingen af samling af WH70 BH3® Air og sikkerheds hat svarer til beskrivelsen i afsnittet SAMLING AF WH70 BH3® OG SIKKERHEDSHAT.

► ELEKTROOPTISK SVEJSEFILTER

► FUNKTION

JACKSON SAFETY® elektrooptiske svejsefiltre virker på baggrund af et optisk lysværn af flydende krystal, der beskytter svejserens øjne mod det stærke synlige lys der opstår under svejsningen. Sammen med det permanente passive IR/UV-filter beskytter det mod farligt infrarødt (IR) og ultraviolet (UV) lys. Brugeren vil stadig være beskyttet mod skadelig stråling uanset styrkeniveauet eller mulig fejlfunktion af filteret, op til den højeste styrke angivet på den bestemte model.

Elektrooptiske svejsefiltre fra JACKSON SAFETY® fremstilles i overensstemmelse med EN 379 krav og er certificeret af CE, DIN samt DIN Plus. De er ikke beregnet til at blive brugt til beskyttelse mod slag, flyvende partikler, smeltet metal, ætsende væsker eller farlige luftarter. Elektrooptiske svejsefiltre, der potentielt ikke virker (kontrollér, at det elektrooptiske filter bliver mørkt, når svejsebuen tændes), eller som er fysisk beskadiget, skal udskiftes.

Beskyttelsesskærme, både indvendige og udvendige (polykarbonat), skal bruges sammen med det elektrooptiske filter for at beskytte mod permanent skade.

► BRUG

Et elektrooptisk beskyttende svejsefilter, der er bygget ind i en svejsehjelm, betragtes som værende "Personbeskyttelsesudstyr" (Personal Protection Equipment – PPE), som beskytter øjne, ansigt, ører og hals mod direkte og indirekte lys fra svejsebuen ved svejsning. I det tilfælde at du kun har købt et filter uden hjelm, skal du vælge en passende hjelm, der er designet til at blive brugt i forbindelse med et elektrooptisk beskyttende svejsefilter. Den skal kunne holde filtret tilstrækkeligt monteret i hjelmen, inklusive de indvendige og udvendige beskyttelsesskærme. Der må ikke være nogen forøgede spændingspunkter forårsaget af fastsætningen af rammen eller monteringsystemet, da dette kan forårsage alvorlige skader på filtret. Sørg for at solceller og fotosensorer ikke dækkes af nogen del af hjelmen, da det kan forhindre, at filtret fungerer rigtigt. Hvis nogen af disse omstændigheder opstår, er filtret måske ikke egnet til anvendelse.

► ANVENDELSESOMRÅDE

JACKSON SAFETY® filterne er velegnet til alle typer af elektromekanisk-svejsning: beklædte elektroder, MIG/MAG, TIG/WIG, plasmavsvejsning, skæring, undtagen gas-svejsning. JACKSON SAFETY® filterne er ikke egnet til lasersvejsning.

► FUNKTIONER

JACKSON SAFETY®-filtre leveres klar til brug. Kontrollér graden af påkrævet beskyttelse for den konkrete svejsemetode, og om visse modeller tillades, vælg den anbefalede afskærmning, lysfølsomhed og åbningstidsforsinkelse.

Styrkejustering: Nogle modeller (WF70 DS, WF70 ES) har et område af styrkejustering fra 9 til 13. WF70 GDS har to styrke områder, 6-8 og 9-13. De kan justeres med en knap "Range", der sidder på filtret. Det kan indstilles med den knap »Range« der sidder på filteret. Den ydre knap til styrkejustering har begge talområder (6-8 og 9-13)

skrevet med to forskellige skrifttyper (positiv og negativ). Knappen »Range« på filterets indstilling bestemmer hvilket område der bruges.

Følsomhedsjustering: De fleste svejsningsopgaver kan udføres med lysfølsomheden indstillet til det højeste. Det maksimale følsomhedsniveau er egnet til arbejde ved lav svejsestrøm, TIG, eller specielle formål. Lysfølsomheden må kun reduceres i visse bestemte omgivende lysforhold, så den ikke udløses uønsket. Som en enkel regel for optimal ydelse, anbefales det at indstille følsomheden til maksimum i starten og derefter gradvist reducere den, indtil filteret kun reagerer på svejselysglimtet og uden at fremtvinge udløsning pga. omgivende lysforhold (direkte sol, intenst kunstigt lys, andres svejsebuer osv.).

Justering af åbningstidforsinkelsen: Åbningstidforsinkelsen kan justeres fra 0,1 til 1,0 sekunder. Det anbefales at bruge en kortere forsinkelse ved pletsvejsninger og en længere forsinkelse ved arbejde med højere spændinger. Længere forsinkelser kan også bruges til lavspændings TIG-svejsning, så man undgår at filteret åbnes, når der midlertidigt skygges for lyset til sensorerne af en hånd, lygte, osv.

Funktion svejsning/slibning: WF70 GDS elektrooptiske svejsefiltre kan bruges både til svejsning og slibning. Ved at vælge »Grind«, slukkes filteret så det ikke bliver tændt af gnisterne fra slibningen. Før svejsningen genoptages, drejes knappen tilbage til »Weld«.

► ANBEFALEDE STYRKENIVEAUER TIL FORSKELLIGE SVEJSEFORMÅL / EN 379 /

SVEJSEFORLØB	SPÆNDING I AMPERER																											
	6	10	15	30	40	60	70	100	125	150	175	200	225	250	300	350	400											
MMA	8				9				10				11				12				13							
	WF70 GDS																											
	WF70 ES, WF70 DS																											
MAG	8				9				10				11				12											
	WF70 GDS																											
	WF70 ES, WF70 DS																											
TIG	8				9				10				11				12				13				14			
	WF70 GDS																											
	WF70 ES, WF70 DS																											
MIG på tungmetaller	9				10				11				12				13											
	WF70 GDS																											
	WF70 ES, WF70 DS																											
MIG letmetaller, rustfrit stål, Al	10								11				12				13											
	WF70 GDS																											
	WF70 ES, WF70 DS																											
Plasmas-tråleskæring	9				10				11				12				13											
	WF70 GDS																											
	WF70 ES, WF70 DS																											
Mikroplasma-buesvejsning	4	5	6	7	8	9	10	11	12	13																		
	WF70 GDS																											
	WF70 ES, WF70 DS																											

► BESKRIVELSE AF JACKSON SAFETY® FILTERFIGURER

Figur **H**

1. Solcelle
2. Fotosensorer (fotodioder)
3. Filterhus
4. Flydende krystal-lukker synsfelt
5. Knap til styrkejusteringsområde
6. Svejsning og slibning justering
7. Styrkejustering
8. Følsomhedsjustering
9. Justering af åbningstidforsinkelse

► LYSTRANSMISSIONSKURVE

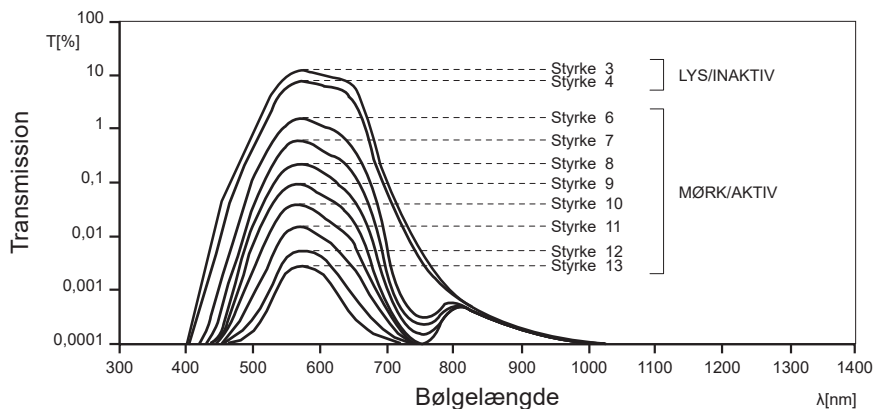

DA

► PROBLEMLØSNING

Sammenbrud eller dårlig præstation	Mulige årsager	Anbefalede løsning
Filtret mørkner ikke eller åbnes under svejsning.	Sensorerne og solcellerne kan være dækket af pletter eller snavs.	Rengør filtret og beskyttelsesskærmen med en blød klud. Udskift beskyttelsesskærmen hvis nødvendigt.
Filtret åbnes under svejsning.	Svag lyskilde.	Forøg følsomheden, kom tættere på buen, dæk ikke sensorerne og solcellerne med hånden, lommelygten eller andre genstande. Stig åbningstidsforsinkelsen.
Filtret udløser ikke.	Stærk sol, stærke lys, svejserens tilstødende lysbue.	Skru ned for følsomheden og de forstyrrende omgivende lyskilder.
Reaktionstiden er meget langsom.	Omgivelsestemperaturen er lav.	Brug aldrig under -5°C .
	Omgivelserne er for mørke.	Reaktionstiden for den første lysbue vil kun være 10 ms, så normalt 0,15 ms.

► TEKNISKE DATA

Model	WF70 GDS	WF70 ES	WF70 DS
Synsfelt	96 x 68.5 mm	96 x 68.5 mm	96 x 68.5 mm
Vægt	165 g	160 g	125 g
Inaktiv styrke	4	4	4
Aktiv styrke	6-8 / 9-13	9-13	9-13
Styrkejustering	ja / udvendig	ja / udvendig	ja / indvendig
Følsomhedsjustering	ja / udvendig	ja / udvendig	ja / indvendig
Forsinkelsesjustering	ja / udvendig	ja / udvendig	ja / indvendig
Slibefunktion	ja / udvendig	Nej	Nej
Skiftetid ved 23°C	0.15 ms	0.15 ms	0.15 ms
Åbnetid	0.1 - 1.0 s	0.1 - 1.0 s	0.1 - 1.0 s
UV/IR beskyttelse	UV13 / IR13	UV13 / IR13	UV13 / IR13
Temperaturområde	-5°C / +55°C	-5°C / +55°C	-5°C / +55°C
TIG detektion	forbedret	forbedret	forbedret
Energikilde	solceller / uden batteri		

DA

► MARKERINGER

EF-typeafprøvning (elektrooptisk filter, svejsehjelm og sikkerhedshjelm):

Bemyndiget organ 0196, DIN CERTCO Gesellschaft fuer Konformitaetsbewertung mbH, Alboinstrasse 56, D-12103 Berlin, Germany.



Bemyndiget organ 1883, ECS (European Certification Service) GmbH, Hüttfeldstraße 50, D-73430 Aalen, Germany.

EF-typeafprøvning (PAPR): Bemyndiget organ 1024, Occupational Safety Research Institute, v.v.i., Jeruzalémská 1283/9, 110 00 Praha 1, Czech Republic.

WH70 BH3® svejsehjelm er testet i henhold til EN 175 og EN 166 standarder.

WH70 BH3® Air svejsehjelm er testet i henhold til EN 12941 og EN 14594 standarder. Certificeringen er kun gyldig i kombination med en af følgende AIRMAX® drevne enheder: AIRMAX® Plus, AIRMAX® Elite, AIRMAX® Pressure, enten med hovedtøj 375 eller med tilpasningsstykker til sikkerhedshjelm sammen med Concept sikkerhedshjelm samt med en af de to klapskærme med 110x90 mm eller 108x51 mm filteråbning.

TH3	WH70 BH3® Air + hovedbeklædning + R60 AIRMAX® Plus; R60 AIRMAX® Elite
TH3	WH70 BH3® Air + sikkerhedshat + R60 AIRMAX® Elite
3B	WH70® BH3 Air + hovedbeklædning/sikkerhedshat + R80 AIRMAX Pressure

Markeringer	
BH3	Produktnavnet på hjelm skallen
WF70 GDS	Produktnavnet på det automatiske svejseglas
4 / 6-8 / 9-13	4 - beskyttelsesstyrke i inaktiv tilstand 6-8 / 9-13 - beskyttelsesstyrke i aktiv tilstand
SM	Producentens identificeringskode
1/1/1/1	Optisk klasse (optisk kvalitet, spredning, ensartethed, vinkelafhængighed)
EN 379	Standard nummeret (elektrooptisk filter)
EN 175	Standard nummeret (svejsehjelm)
EN 166	Standard nummeret (svejsehjelm)
EN 12941	Standard nummeret (svejsehjelm kombineret med drevet filtreringsanordninger)
EN 14594	Standard nummeret (svejsehjelm i kombination med åndedrætsapparat med LUFT-beholder)
AS/NZS 1337.1	Standard nummeret (svejsehjelm)
AS/NZS 1338.1	Standard nummeret (elektrooptisk filter)
ANSI Z87.1	Standard nummeret (elektrooptisk filter, svejsehjelm)
S	Øget robusthed
B	Middel energi-indvirkning
9	Mærke for smeltemodstandskraft samt modstandskraft mod og varme faste legemer
CE	CE mærkning
DIN	Certificeringssymbol for DIN
DIN Plus	Certificeringssymbol for DIN Plus
	Brugervejledning
	Symbolet på produktet eller på pakken angiver, at dette produkt ikke må behandles som husholdningsaffald. Det skal i stedet overgives til en affaldsstation for behandling af elektrisk og elektronisk udstyr. Ved at sørge for at dette produkt bliver bortskaffet på den rette måde, hjælper du med til at forebygge eventuelle negative påvirkninger af miljøet og af personers helbred, der ellers kunne forårsages af forkert bortskaffelse af dette produkt. Kontakt det lokale kommunekontor, affaldsselskab eller den forretning, hvor produkt er købt, for yderligere oplysninger om genanvendelse af dette produkt.

Du være opmærksom på ovenstående eksempel

► EU-OVERENSSTEMMELSESERKLÆRING

<https://www.jacksonsafety.com/europe-products-documentation>

För maximal effektivitet och din egen säkerhet. Var god, läs den här informationen noggrant innan användning.

► INNAN SVETSNING

- Kontrollera att hjälmen har monterats på korrekt sätt och att den blockerar helt allt infallande ljus. Ljus ska kunna tränga in i hjälmen endast genom fönstret med det ljusdämpande svetsfiltret.
- Justera hjälmen på huvudet så att den sitter så bekvämt som möjligt att du har största möjliga synfält.
- Välj ett lämpligt svetsfilter för skalet. Filtrets dimensioner: 110 x 110 mm.
- Kontrollera den angivna skyddsnivån för den aktuella svetsapplikationen, och ställ in ditt ljusdämpande svetsfilter enligt rekommendationerna i tabellen.

► SÄKERHETSÅTGÄRDER

- Placera aldrig hjälmen eller det ljusdämpande filtret på hett underlag.
- Repade eller skadade skyddsskärmar bör bytas ut med jämna mellanrum mot originalskärmar från JACKSON SAFETY®. Innan du använder den nya skyddsskärmen ska du se till att eventuell skyddsfolie har avlägsnats från båda sidorna.
- Använd endast WH70 BH3® inom temperaturområdet -5°C till +55°C.
- Utsätt inte det ljusdämpande filtret för vätskor, och skydda det mot smuts.
- Använd endast JACKSON SAFETY® originalreservdelar. Vid tvekan, var god kontakta din auktoriserade JACKSON SAFETY® återförsäljare.
- Underlåtenhet att följa dessa anvisningar kommer att förverka garantin. Balder tar inte något ansvar för problem som kan uppstå från andra applikationer än svetsning, eller om instruktionerna inte följts noggrant. WH70 BH3® svetshjälms har tillverkats för att skydda svetsarens ansikte mot stänk och farligt ultraviolett och infraröd strålning som sker under svetsningsprocessen. För andra skyddsbehov använd lämplig skyddsutrustningen.
- Får ej användas för svetsning ovanför ögonnivå ("overhead") där det finns risk för fallande smält metall. Denna svetshjälms/detta filtersystem skyddar inte mot smält metall och stänk under svetsning ovanför ögonnivå ("overhead").
- Material som kommer i kontakt med huden kan orsaka en allergisk reaktion hos känsliga personer.
- En svetshjälms som bärs ovanpå vanliga glasögon kan utgöra en skaderisk för användaren på grund av att hjälmen trycker mot glasögonen.
- Om varken hjälmen eller skyddsskärmen är B-märkta, gäller endast märket S.
- Ögonskydd ska endast användas mot höghastighetspartiklar vid rumstemperatur.
- Ett avstånd på minst 50 cm, och aldrig mindre än 25 cm, mellan svetsbågen och svetsarens ögon rekommenderas för alla svetsningsapplikationer.
- Vi rekommenderar att du använder svetshjälmen under en period om 10 år. Användningens varaktighet beror på ett flertal faktorer såsom hur den används, rengörs, förvaras och underhålls. Regelbundna kontroller och utbyte i händelse av skada rekommenderas.

► FÖRVARING

När filtret inte används, borde det förvaras torrt och vid en temperatur mellan -20°C till +65°C. Långtidsexponering till temperaturer över 45°C kan förkorta batteriets i det ljusdämpande filtret livstid. Vi rekommenderar att solcellerna på det ljusdämpande filtret hålls i mörker eller inte utsätts för ljus vid förvaring för att stänga av filtret. Detta kan uppnås enkelt, genom att placera filtret uppochnar på förvaringshyllan.

► UNDERHÅLL OCH RENGÖRING

Solcellerna på det ljusdämpande filtret ska alltid hållas rena från damm och stänk: De kan rengöras med hjälp av en mjuk duk eller en tygbit blött i mildt rengöringsmedel (eller sprit). Använd aldrig starka lösningsmedel som aceton. JACKSON SAFETY® filtren bör alltid vara skyddade på bägge sidorna med skyddsglas (polykarbonat), även de bör rengöras med en mjuk duk eller en tygbit. Om skyddsskärmarna skadas ska de omedelbart bytas.

► GARANTI

Balder garanterar att företagets produkter (1) efterlever Balder:s standardspecifikationer från och med leveransdatum till Balder:s auktoriserade distributörer/direktinköpare och omfattas av garantin under följande perioder från användarens inköpsdatum (verifieras av ett giltigt inköpskvitto) (a) tre år för automatiska förmörkningsfilter från Balder Technology; (b) två år för alla andra automatiska förmörkningsfiler och (c) ett år för luftrenare; (2) efterlever alla Balder-märkningsrepresentationer, och (3) tillverkas i enlighet med all tillämplig federal, statlig och lokal lag som gäller vid tiden och platsen för tillverkning av produkterna. DEN HÄR GARANTIN ERSÄTTER ALLA ANDRA GARANTIER, BÅDE UTTALADE OCH UNDERFÖRSTÅDDA, INKLUSIVE GARANTIER OM SÄLJBARHET ELLER LÄMPLIGHET FÖR ETT VISST SYFTE. Balder ansvarar inte för någon typ av speciell, slumpmässig eller efterföljande skada. Balder:s ansvar för kontraktsbrott, fel eller andra åtgärdsorsaker ska inte överskrida produktpriset vid inköpet. Inköpare och användare bedöms ha godkänt garantin ovan och ansvarsbegränsningen och kan inte ändra reglerna för muntliga avtal eller något skriftligt som inte undertecknats av Balder. I den utsträckning det krävs enligt tillämplig lagstiftning begränsar inte Balder ansvaret för dödsfall/personskada, som uppkommit på grund av Balder:s oaksamhet.

► WH70 BH3® HJÄLM OCH HUVUDSTÄLLNING

Figur **A**

1. För in huvudmuttern (D) i hjälm skalet (B) så som visas på bild 1. Tryck in skruvarna (A) genom öppningarna i hjälm skalet. Koppla in de små lutningspositioneringssprintarna i önskade lutningspositioneringshålen i skalet.
2. Skruva i en huvudmutter (C) i varje skruv.
3. Justera huvudmuttern för att optimera komforten och passformen.
 - a. Justera längden på övre remmen så att huvudmuttern vilar i en bekväm position runt huvudet.
 - b. Justera lutningsområdet på hjälmen genom att justera hålen där sprintarna kopplas in.
 - c. Justera avståndet för hjälmen från ansiktet genom att lossa huvudmuttrarna så att gångjärnsmekanismerna kan flyttas framåt eller bakåt längs med huvudmuttern till önskad position. Dra sedan åt huvudmuttrarna.

Svetshjälmen är utrustad med ett utbytbart svettband. Svettbanden finns tillgängliga hos din lokala handlare.

► MONTERING AV WH70 BH3® SVETSHJÄLM OCH SKYDDSHJÄLM / Version WH70 BH3® HH. Concept med WH70 BH3® svetshjälm och skyddshjälm /

Figur **B**

Figur **B.1**

Om du har köpt din WH70 BH3® svetshjälm i kombination med en skyddshjälm, ersätter en tvådelad hjälmadapter (vänster och höger) den vanliga huvudställningen. Var och en av de båda hjälmadapterdelarna är tydligt märkta med L (vänster) och R (höger). Välj den rätta för varje sida.

1. Lossa muttern medan du trycker på skruven med pekfingeret, som visas i bild 1.
2. Håll skruven samtidigt som du trycker den genom den rektangulära öppningen i svetshjälmen. Sätt stiftet för lutningsjustering i ett av de tre hålen i hjälm skalet. Välj rätt justeringshål för maximal komfort (2.).
3. Dra åt muttern på skruven (3.).
4. Upprepa monteringen av hjälmadaptern på den motsatta sidan av svetshjälmen.
5. För in svetshjälmens adapterkilar i skyddshjälmens slitsar. Säkerställ att adapternas spärrar har fastnat i kanterna på skyddshjälmen (5.).
6. Skyddshjälmens huvudställning kan justeras genom att vrida det bakre hjulet för att passa alla huvudstorlekar. Tryck på hjulet och håll medan du vrider. Släpp hjulet när det har nått inställningen för maximal komfort, så kommer det att låsa i det önskade läget (6.).
7. De två fjädrarna på adapterna håller svetshjälmen uppe eller nere i ytterlägena (7.).

Svetshjälmen är utrustad med ett utbytbart svettband. Svettbanden finns tillgängliga hos din lokala återförsäljare.

► MONTERING AV AUTOMATISKT LJUSDÄMPANDE SVETSFILTER OCH SKYDDSSKÄRMAR / WF70 GDS, WF70 ES /

Figur **C**

1. Skjut in den inre skyddsskärmen på det ljuddämpande filtrets insida som visas på figur 1.
2. Fäll försiktigt ner yttre kontrollenhetens kretskort bakom filtret så att placeras på hjälmens insida innan filtret förs in i öppningen. Börja med att föra in filtret vid undre kanten så att de snäpper fast i undre fästet (2.a). Tryck därefter in övre delen så att den snäpper fast i övre fästet (2.b).
3. För in yttre skyddsglas i dess position med fyra sidohållare. Håll skyddsskärmen med tumme och långfinger, och placera sidan vid tummen i spåren i sidans båda hållare. Fördjupningen i hjälmen ger plats för tummen (3.a). Böj skyddsskärmen med långfingret, och placera den i båda spåren med hjälp av de övriga fingrarna (3.b).
4. Stäng hjälmstommen med den yttre ramen. För in de två undre stiften i de två lägre öppningarna i hjälmskalet och tryck ramens övre del in i hjälmstommen tills de två övre stiften snäpper fast i öppningarna på båda sidor (2 klick) (4.).
5. Placera det yttre styrenhetshusets mellersta del i den avsedda öppningen på maskens yttersida (5.).
6. För in det elektroniska kretskortet med potentiometrar i mellersta delen av yttre kontrollenhetens hölje (6.).
7. Placera de fyra rattarna till potentiometrar genom att pressa in dem på elektroniska platan från utsidan. Kontrollera att rattarna är rätt insatta och att de pekar åt rätt håll i förhållande till den tryckta markeringen på den yttre sidan av hjälmen (7.).
8. För in yttre delen av yttre kontrollenhetens hölje så att den passar över mellersta delen på yttre kontrollenhetens hölje (8.).
9. För in inre delen av yttre kontrollenhetens hölje så att den passar över mellersta delen på yttre kontrollenhetens hölje och fäst den med fyra skruvar (9.).

Figur **C.1**

Om det är nödvändigt att ta ut ett automatiskt filter ur lagret (t.ex. på grund av byte av den inre skyddsfolien), lossa först slingan på den elektriska anslutningskabeln som visas i Fig.10, och avlägsna sedan filtret. När man sätter tillbaka filtret i lagret placera, placera kabeln och slingan som visas i Fig. 11.a (WH70 BH3®) och 11.b (WH70 BH3® Air). Den förlängda elkabeln behövs för att förhindra överbelastning och följande kabelbrott vid avlägsnande av filtret.

► MONTERING AV AUTOMATISKT LJUSDÄMPANDE SVETSFILTER OCH SKYDDSSKÄRMAR / WF70 DS /

Figur **D**

1. Skjut in den inre skyddsskärmen på det ljuddämpande filtrets insida som visas på figur 1.
2. Skjut in svetsfiltret i filteröppningen från hjälm skalets utsida. Börja med att föra in filtret vid undre kanten så att de snäpper fast i undre fästet (2.a). Tryck därefter in övre delen så att den snäpper fast i övre fästet (2.b).
3. För in yttre skyddsglas i dess position med fyra sidohållare. Håll skyddsskärmen med tumme och långfinger, och placera sidan vid tummen i spåren i sidans båda hållare. Fördjupningen i hjälmen ger plats för tummen (3.a). Böj skyddsskärmen med långfingret, och placera den i båda spåren med hjälp av de övriga fingrarna (3.b).
4. Stäng hjälmstommen med den yttre ramen. För in de två undre stiften i de två lägre öppningarna i hjälm skalet och tryck ramens övre del in i hjälmstommen tills de två övre stiften snäpper fast i öppningarna på båda sidor (2 klick) (4.).

► BYTE AV SKYDDSGLAS

Figur **E**

1. Avlägsna yttre ram. Kläm de två stiften mot varandra på hjälmens insida, frigör ramen och tryck den något utåt (1.a). Vrid den sedan för att frigöra de två nedre stiften (1.b).
2. Håll skyddsglas med tummen och mellanfinger på snibbarna vid fördjupningarna i hjälm skalet som är avsedda för fingrarna. Tryck lätt på skyddsskärmen så att den böjs och ta ut den ur hållarens spår (2.).
3. Sätt in ett ny skyddsglas och stäng ramen enligt beskrivning i förra avsnittet under punkt 3 och 4.

SV

Säkerställ vid montering av hjälmen och svetsfiltret, liksom vid byte av skyddsskärmar, att samtliga komponenter sitter säkert på plats för att hindra ljus från att tränga in i hjälmen. Kommer ljus in i hjälmen på något sätt ändå, upprepa proceduren tills problemet är löst, annars får hjälmen inte användas för svetsning. Innan insättning av nya skyddsglas, avlägsna alltid skyddsfilm från båda sidorna av glaset.

► **WH70 BH3® Air MONTERING AV HJÄLM MED LUFTFÖRSÖRJNING** / *WH70 BH3® Air Version av WH70 BH3® hjälm med inbyggd luftförsörjningssystem för användning i kombination med AIRMAX® Power enhet /*

Figur **F**

Om du inköpt WH70 BH3®-hjälm i kombination med den inbyggda luftförsörjningen är hjälmen dessutom försedd med inbyggd luftkanal, slanganslutning och luftgaller. JACKSON SAFETY® påtar sig inget ansvar för följderna av service som utförts av annan än av JACKSON SAFETY® auktoriserad serviceagent. Underlåtenhet att följa dessa anvisningar kan förverka garantin.

► **BEGRÄNSNINGAR FÖR ANVÄNDNING**

1. Material som kommer i kontakt med hud kan orsaka allergisk reaktion i känsliga individer.
2. Använd ej härdade mineralfilter utan lämplig skyddsutrustning.
3. Svetsbågen kan skada oskyddade ögon!
4. Svetsbågen kan bränna oskyddad hud!
5. Kontrollera produkten noga innan användning. Använd ej om någon del av systemet är skadad.
6. Placera aldrig svetsmasken på en varm yta.
7. Använd bara i temperaturer mellan -5°C och +55°C.
8. Använd aldrig svetsmasken i följande miljöer eller under följande villkor:
 - I områden där syrgaskoncentrationen understiger 17%.
 - Syrgasberikade miljöer.
 - I miljöer där explosionsrisk råder.
 - I miljöer där användaren saknar kunskap om närvarande farliga ämnen och dess koncentrationer.
 - I miljöer som innebär direkt fara för liv och lem.
 - Om du inte är säker på om skyddsnivån för glaset i svetsmasken är lämpligt för ditt jobb.
 - Ersätt skyddsglaset omedelbart om det skadas, eller om skvätt och repor begränsar sikten.
 - Masken skyddar inte mot hårda stötar, explosioner eller korrosiva ämnen.
9. Ta dig till säkerhet och vidta lämpliga åtgärder om något av följande inträffar medan du använder svetsmasken
 - Om du känner att din andning plötsligt begränsas på något sätt.
 - Om du märker en odör, irritation eller obehaglig smak när du andas.
 - Om du känner obehag eller illamående.
10. Använd endast certifierade originalfilter utformade för din trycksatta andningsenhet. Ersätt filtren direkt om du upptäcker en förändrad lukt i luften från andningsenheten.
11. Filter utformade för att fånga fasta och flytande partiklar (partikelfilter) skyddar inte användaren mot gaser. Filter utformade för att fånga gaser skyddar inte användaren mot några partiklar. Om du arbetar i miljöer som innehåller båda sorters föroreningar måste kombinerade filter användas.
12. Både interna och externa skyddsplattor måste användas i samband med automatiska ljusfilter för att skydda dem.

Montering av hjälmen WH70 BH3® Air är liknande den som beskrivs i avsnittet WH70 BH3® HJÄLM OCH HUVUDSTÄLLNING. Förutom några ytterligare inbyggda delar, (luftkanal, slanganslutning och luftgaller) vilka monteras av tillverkaren, har hjälmen WH70 BH3® Air även en slanghållare (X), ansiktstätning (Y) och ett par brickor (Z).

Slanghållaren (X) kan snäppas fast på ena sidan av huvudenheten, vanligtvis motsatt sida mot den dominanta handen.

Ansiktsmasken måste monteras korrekt i hjälmen WH70 BH3® Air. Perimetern för flexitätningen ska vidröra ansiktet och förlängas under hakan. Dess läge i förhållande till hjälmen och huvudställningen framgår av figur 1. Det exakta läget i förhållande till hjälmen WH70 BH3® Air, luftkanal och hållare beskrivs i avsnittet BYTE AV ANSIKTSTÄTNING.

► MONTERING AV BRICKOR

Figur **F.1**

För att säkerställa full tätning i huven såväl som uppfylla säkerhetsstandarderna måste WH70 BH3® Air förses med ett par brickor. Brickorna monteras på de två inre övre stiften på den yttre kontrollramen.

► BYTE AV ANSIKTSTÄTNING

Figur **F.2**

Båda tillgängliga versionerna ansiktstätning (Standard och Flexi) har identiska hållare av plast varför bytesproceduren är lika. För att bättre åskådliggöra detaljerna visar bilderna ansiktstätningens hållare utan tätning (textildel).

1. Demontera huvudställningen i omvänd ordningsföljd enligt beskrivningen i avsnitt WH70 BH3® MONTERING AV HJÄLM OCH HUVUDSTÄLLNING.
2. Dra ansiktstätningens undre del från luftkanalen (1.).
3. Frigör ansiktstätningens hållare från de två yttre övre fästena (2.).
4. Dra ansiktstätningens hållare från de två inre övre fästena (3.).
5. Tryck fast den nya ansiktstätningens övre flikar i de två inre övre fästena (4.).
6. Tryck fast ansiktstätningens övre del på de två yttre övre fästena (5.).
7. Skjut in nedre delen av ansiktstätningens hållare i springan mellan hjälmen och luftkanalen (6.).
8. Montera huvudställningen enligt beskrivningen i avsnitt WH70 BH3® MONTERING AV HJÄLM OCH HUVUDSTÄLLNING.

► SLANGENS ANSLUTNING

Figur **F.3**

Skruva fast slangens från luftaggregatet (slangen levereras med aggregatet) som visas på figuren. Justera slangens längd mellan anslutningen och slanghållaren till bästa bekvämlighet. Vi rekommenderar en längd av 25-30 cm icke sträckbar slang varför övre slingan inte bör vara alltför lång då längden ska tillåta att hjälmen lätt kan tas av. Vi rekommenderar att slangens längd från anslutningen till aggregatet justeras så att slingan löper längs användarens rygg utan drag i slangen. När slangen fästs i hållaren kan slangens höjd justeras genom att föra slangen uppåt eller nedåt genom hållaren. Finjustering av slingan kan ske genom att vrida slangen åt vänster eller höger.

► MONTERING AV WH70 BH3® Air SVETSHJÄLM OCH SKYDDSHJÄLM / Version WH70 BH3® Air HH. Concept med WH70 BH3® Air svetshjälm och skyddshjälm /

Figur **G**

Figur **G.1**

Om du har köpt din WH70 BH3® Air svetshjälm i kombination med en skyddshjälm, ersätter en tvådelad hjälmadapter (vänster och höger) den vanliga huvudställningen. Var och en av de båda hjälmadapterdelarna är tydligt märkta med L (vänster) och R (höger). Välj den rätta för varje sida.

Montering av WH70 BH3® Air svetshjälm och skyddshjälm är liknande den som beskrivs i avsnittet MONTERING AV WH70 BH3® SVETSHJÄLM OCH SKYDDSHJÄLM.

► AUTOMATISK LJUSDÄMPANDE SVETSFILTER

► FUNKTION

JACKSON SAFETY®s automatiskt ljusdämpande svetsfilter grundas på en bländare av flytande kristall som skyddar svetsarens ögon mot det intensiva ljuset från svetsprocessen. I kombination med det permanenta passiva IR/UV filtret, skyddar det mot farligt

infrarött (IR) och ultraviolet (UV) ljus. Skydd mot skadlig strålning kvarstår oberoende av dämpningsgrad eller eventuell felfunktion i filtret, även utanför den på varje modell angivna dämpningsgraden.

JACKSON SAFETY®:s automatiskt ljusdämpande filter tillverkas enligt kraven i EN 379 och är certifierade enligt CE, DIN såväl som DIN Plus. De är inte avsedda att användas som skydd mot slag, utslungade partiklar, smälta metaller, frätande vätskor eller farliga gaser. Byt ett eventuellt felfunktionerande (kontrollera att det automatiskt ljusdämpande filtret mörknar när svetsbågen tänds) eller skadat filter.

Skyddsskärmar, inre såväl som yttre (polykarbonat), måste användas tillsammans med det automatiskt ljusdämpande filtret för att skydda det mot skador.

► ANVÄNDNING

En svetshjälm med inbyggt automatiskt ljusdämpande filter anses vara »personlig skyddsutrustning« (PPE) för skydd av ögonen, ansiktet, öronen och nacken mot direkt och indirekt skadligt ljus från svetsens ljusbåge. Om endast filtret inköpts utan hjälm måste en lämplig hjälm väljas, konstruerad för användning i kombination med ett automatiskt ljusdämpande filter. Hjälmen ska möjliggöra att filtret, inklusive de inre och yttre skyddsskärmar, kan monteras på lämpligt sätt. Det borde inte finnas några ökade punkt spänningar som orsakats av fästbågen eller monteringsystemet, eftersom de kan orsaka allvarliga skador på filtret. Kontrollera att solcellerna och fotosensorerna inte täcks av någon hjälm del, då detta kan hindra egenfunktion av filtret. Om något av dessa villkor inte uppfylls är filtret inte lämpligt för användning.

► ANVÄNDNINGSSOMRÅDE

JACKSON SAFETY®-filter passar för alla typer av elektrosvetsning: täckta elektroder, MIG/MAG, TIG/WIG, plasmavetsning, kapning, förutom gassvetsning. JACKSON SAFETY®-filter är inte lämpligt för lasersvetsning.

► FUNKTIONER

JACKSON SAFETY® filter levereras färdiga att användas. Kontrollera den nödvändiga nivån av skydd som en specifik svetsnings procedur kräver och sedan, om den särskilda modellen tillåter det, välj rekommenderad skuggning, ljus känslighet samt fördröjning av öppnings tiden.

Skuggning: Några modeller (WF70 DS, WF70 ES) möjliggör skuggningsgrad från 9 till 13. WF70 GDS har två skuggningsnivåer, i.e. 6-8 och 9-13. Det kan justeras med vredet »Område« placerat på filtret. Den yttre knappen för justeringen av skyddsnivåns olika märkningar (plus och minus). Justeringen med vredet »Område« bestämmer det använda området.

Justering av känslighet: De flesta svetsnings applikationer kan utföras med svetsljus känslighet satt på maximum. Den maximala känslighetsnivån är passande för svetsningsarbeten med låg ström, TIG, eller särskilda applikationer. Intensiteten av svetsljus måste dämpas i speciella ljusmiljöer eller för att undvika oönskad trigg. En enkel regel för en optimal inställning är att börja med maximal skuggning os sedan gradvis sänka skuggningsgraden tills filtret enbart reagerar på svetslågan och utan att orsaka störande trigg på grund av ljusmiljön (direkt solljus, intensiv artificiell ljus, närliggande svets bågar etc.).

Justering av tidsfördröjningen: Fördröjning av öppnings tiden kan justeras från 0,1 till 1,0 sekunder. Vi rekommenderar att använda en kortare fördröjning vid punktsvetsningstillämpningar, och en längre vid tillämpningar med högre strömmar och längre svetsintervall. Längre fördröjning kan också användas för TIG-svetsning med låg ström för att undvika att filtret öppnas när ljusstrålen till sensorerna tillfälligt bryts av en hand, svetspistol, etc.

Funktion svetsning/slipning: WF70 GDS elektro-optiska filtret kan användas både vid svetsning och slipningsarbeten. Genom att välja position »Grind«, kopplas filtret bort och reagerar inte på eventuella gnistor vid slipning. Innan återgången till svetsning, måste ratten vridas tillbaka till position »Weld«.

► REKOMMENDERAD SKUGGNINGSNIVÅ FÖR OLIKA SVETSNINGSPPLIKATIONER / EN 379 /

SVETSNINGSPROCESS	STRÖM I AMPERE															
	6	10	15	30	40	60	70	100	125	150	175	200	225	250	300	350
MMA	8															
	9															
	10															
MAG	8															
	9															
	10															
TIG	8															
	9															
	10															
MIG på tunga metaller	9															
	10															
	11															
MIG på lätta legeringar (Rostfritt, Al)	10															
	11															
	12															
Skärning med plasmastråle	9															
	10															
	11															
Mikroplasma bågsvetsning	4	5	6	7	8	9	10	11	12	13						
	WF70 GDS															
	WF70 ES, WF70 DS															

SV

► LJUSSPRIDNINGS KURVA

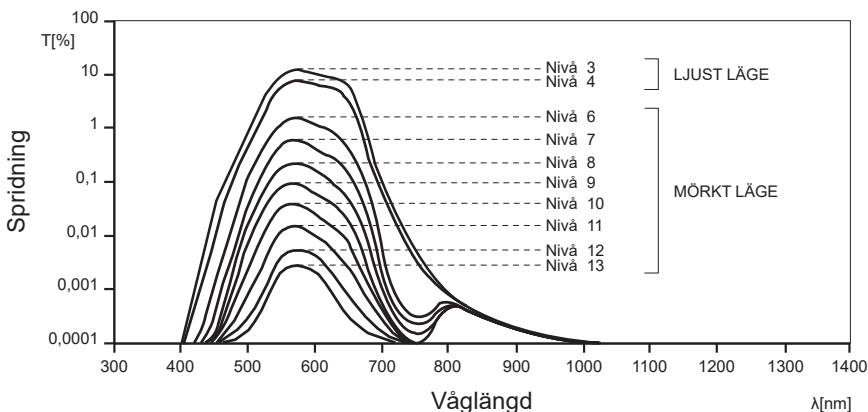

► BESKRIVNING AV JACKSON SAFETY® FILTRETETS NUMRERING H Figur

1. Solceller
2. Fotosensorer (fotodioder)
3. Filter kapsling
4. Synfält genom flytande kristall
5. Ratt för reglering av skuggning
6. Omkopplare för svetsning och slipning
7. Justering av skuggningen
8. Justering av känsligheten
9. Justering av öppningens tidsfördröjning

► FELSÖKNING

Ur funktion eller dålig prestanda	Möjliga orsaker	Rekommenderad lösning
Filtret mörknar eller öppnar inte vid svetsning	Sensorer eller solcellen kan vara täckta med stänk eller smuts.	Rengör filtret och täckglaset med mjuk duk. Ersätt täckglaset vid behov.
Filtret öppnar vid svetsning.	Svag ljuskälla.	Öka känsligheten, gå närmare bågen, täck inte över sensorn och solcellen med handen, brännaren eller andra föremål. Öka fördröjningen för öppningstiden.
Falsk utlösning av filter.	Starkt solljus, starkt ljus, grannsvetsarens svetsbåge.	Reducera känsligheten, reducera omgivningens störande ljuskälla.
Långsam reaktionstid.	Omgivningens temperatur är för låg.	Använd aldrig vid temp under -5°C.
	Omgivningen är för mörk.	Reaktionstiden för första bågen kommer att vara 10 ms, därefter normal 0,15 ms.

► TEKNISKA DATA

Modell	WF70 GDS	WF70 ES	WF70 DS
Skärm area	96 x 68.5 mm	96 x 68.5 mm	96 x 68.5 mm
Vikt	165 g	160 g	125 g
Skuggning i öppnad tillstånd	4	4	4
Skuggning i oöppnad tillstånd	6-8 / 9-13	9-13	9-13
Justering av skuggningen	ja / extern	ja / extern	ja / intern
Justering av känslighet	ja / extern	ja / extern	ja / intern
Justering av fördröjning	ja / extern	ja / extern	ja / intern
Slipning	ja / extern	nej	nej
Omkopplings tid vid 23°C	0.15 ms	0.15 ms	0.15 ms
Brytnings tid	0.1 - 1.0 s	0.1 - 1.0 s	0.1 - 1.0 s
UV/IR skydd	UV13 / IR13	UV13 / IR13	UV13 / IR13
Temperatur räckvidd	-5°C / +55°C	-5°C / +55°C	-5°C / +55°C
TIG förekomst	förhöjd	förhöjd	förhöjd
Energi tillgång	solceller / inget batteri att byta		

► TECKENFÖRKLARING

EG-typkontroll (automatiska svetsfilter, svetshjälm och skyddshjälm):

Anmält organ 0196, DIN CERTCO Gesellschaft fuer Konformitaetsbewertung mbH, Alboinstrasse 56, D-12103 Berlin, Germany.



Anmält organ 1883, ECS (European Certification Service) GmbH, Hüttfeldstraße 50, D-73430 Aalen, Germany.

EG-typkontroll (PAPR): Anmält organ 1024, Occupational Safety Research Institute, v.v.i., Jeruzalémská 1283/9, 110 00 Praha 1, Czech Republic.

WH70 BH3[®] svetshjälm är testad enligt EN 175 och EN 166 standarder.

WH70 BH3[®] Air svetshjälm har provats i enlighet med standarderna EN 12941 och EN 14594. Certifikaten gäller endast i kombination med en av följande AIRMAX[®] luftförsörjningsenheter: AIRMAX[®] Plus, AIRMAX[®] Elite, AIRMAX[®] Pressure, antingen med huvudbonad 375 eller med hjälmadapter i kombination med Concept-hjälm, eller med någon av de två flippuppfronterna (110x90 mm eller 108x51 mm filteröppningen).

TH3	WH70 BH3 [®] Air + huvudmuttern + R60 AIRMAX [®] Plus; R60 AIRMAX [®] Elite
TH3	WH70 BH3 [®] Air + skyddshjälm + R60 AIRMAX [®] Elite
3B	WH70 [®] BH3 Air + huvudmuttern/skyddshjälm + R80 AIRMAX Pressure

Teckenförklaring	
BH3	Benämning på svetshjälmens skal
WF70 GDS	Det automatiskt ljuddämpande filtrets produktamn
4 / 6-8 / 9-13	4 - skuggnings nivåer i öppet läge 6-8 / 9-13 - skuggnings nivåer i stängt läge
SM	Tillverkarens ID kod
1/1/1/1	Optiska klasser (optisk kvalitet, ljusspridning, homogenitet, vinkelberoende)
EN 379	Standardens nummer (Ögonskydd - Automatiska svetsfilter)
EN 175	Standardens nummer (Personligt skydd - Ögon- och ansiktsskydd vid svetsning och likartat arbete)
EN 166	Standardens nummer (Ögonskydd - Fordringar och specifikationer)
EN 12941	Standardens nummer (Andningsskydd - Fläktassisterade filterskydd med hjälm eller huva - Fordringar, provning, märkning)
EN 14594	Standardens nummer (Andningsskydd - Tryckluftsapparat med kontinuerligt flöde - Fordringar, provning, märkning)
AS/NZS 1337.1	Standardens nummer (Ögonskydd - Fordringar och specifikationer)
AS/NZS 1338.1	Standardens nummer (Ögonskydd - Automatiska svetsfilter)
ANSI Z87.1	Standardens nummer (automatiska svetsfilter, svetshjälm)
S	Utökad hållbarhet
B	Medelstor energibelastning
9	Resistensmarkering för smälta metaller och varma substanser
CE	CE märke
DIN	Symbol för DIN
DIN Plus	Symbol för DIN Plus
	Instruktionsmanual
	Symbolen på produkten eller emballaget anger att produkten inte får hanteras som hushållsavfall. Den skall i stället lämnas in på uppsamlingsplats för återvinning av el- och elektronikkomponenter. Genom att säkerställa att produkten hanteras på rätt sätt bidrar du till att förebygga eventuellt negativa miljö- och hälsoeffekter som kan uppstå om produkten kasseras som vanligt avfall. För ytterligare upplysningar om återvinning bör du kontakta lokala myndigheter eller sophämtningstjänst eller affären där du köpte varan.

Observera att det som beskrivs ovan är exempel

► EU-FÖRSÄKRAN OM ÖVERENSSTÄMMELSE

<https://www.jacksonsafety.com/europe-products-documentation>

Til din beskyttelse og maksimal effektivitet, vennligst les informasjonen nøye før bruk.

► FØR SVEISING

- Sjekk at hjelmen er forskriftsmessig montert og at den blokkerer fullstendig alt tilfeldig lys. Foran kan lys bare komme inn i hjelmen gjennom synsområdet i det automatiske formørkelsesfilteret.
- Juster hodebøylen så lavt som mulig på hodet for å oppnå maksimal komfort og for å gi størst mulig synsfelt.
- Velg et filter som passer til skjoldet. Dimensjoner på filteret: 110 x 110 mm.
- Sjekk anbefalt skyggenivå for sveisebruken og juster det automatiske formørkelsesfilteret i henhold til anvisningene (se tabellen med anbefalte skyggenivå).

► FORHOLDSREGLER

- Sett aldri hjelmen eller det automatiske formørkelsesfilteret på varme overflater.
- Skadede eller ripete beskyttelsesskjermer må jevnlig byttes ut med originale JACKSON SAFETY®skjermer. Sørg for å fjerne beskyttelsesfolien på begge sider av skjermen før den tas i bruk.
- Bruk kun WH70 BH3® innenfor temperaturomfanget -5°C til $+55^{\circ}\text{C}$.
- Det automatiske formørkelsesfilteret må ikke utsettes for væske, og må beskyttes mot skitt.
- Bruk kun originale JACKSON SAFETY®-reservedeler. I tvilstilfelle må du kontakte din autoriserte JACKSON SAFETY®-forhandler.
- Manglende etterfølgelse av disse anvisningene vil ugyldiggjøre garantien. Balder tar ikke ansvar for problemer som måtte oppstå som en følge av bruk til annet enn sveising, eller hvis instruksjonene for bruk ikke er fulgt nøye. WH70 BH3® sveisehjelmer er framstilt for å beskytte sveiserens ansikt mot sprut og farlige ultrafiolette og infrarøde stråler som sendes ut under sveiseprosessen. For annet bruk bør annet beskyttelsesutstyr benyttes.
- Må ikke brukes for sveising i taket der det er fare for at smeltet metall kan falle ned. Dette sveisehjelmer / -filtersystemet beskytter ikke mot smeltet metall eller metallsprut under sveising i tak.
- Materiale som kan komme i kontakt med brukerens hud, kan forårsake en allergisk reaksjon på følsomme personer.
- Sveisehjelmer brukt utenpå vanlige briller kan skade brukeren ved f.eks. støt.
- Hvis ikke både hjelmen og beskyttelsesskjermen er B-merket, gjelder kun S-merket.
- Øyenbeskytteren skal kun brukes mot høyhastighetspartikler ved romtemperatur.
- En avstand på minst 50 cm, og aldri mindre enn 25 cm, mellom sveisebuen og sveiseøynene anbefales for all slags sveising.
- Vi anbefaler bruk av sveisehjelmen i 10 år. Hvor lenge den kan brukes avhenger av forskjellige faktorer, som bruksmåte, renhold, oppbevaring og vedlikehold. Vi anbefaler hyppige inspeksjoner og utskifting i tilfelle skade.

► OPPBEVARING

Når filteret ikke er i bruk, må det oppbevares tørt ved en temperatur mellom -20°C til $+65^{\circ}\text{C}$. Langvarig utsettelse for temperaturer over 45°C kan redusere batteritiden til det automatiske formørkelsesfilteret. Det anbefales å holde solcellene i det automatiske formørkelsesfilteret i mørke og ikke utsette dem for lys under lagring for å opprettholde avslåingsmodusen. Det gjøres ganske enkelt ved å plassere filteret på lagringshyllen med overflaten ned.

► VEDLIKEHOLD OG RENGJØRING

Det er alltid viktig å holde solcellene og lyssensorene i det automatiske formørkelsesfilteret fri for støv og sprut: dette kan gjøres med et mykt papirlommetørkle eller klut, fuktet med mildt vaskemiddel (eller alkohol). Ta aldri i bruk aggressive oppløsningsmidler som for eksempel aceton. JACKSON SAFETY®-filtrene må alltid være beskyttet fra begge sidene av beskyttelsesskjermer (polykarbonat), som også må rengjøres kun med mykt papirlommetørkle eller klut. Hvis beskyttelsesskjermene er skadet på noen som helst måte, må de byttes ut umiddelbart.

► GARANTI

Balder garanterer at dets produkter (1) overholder Balders standard-spesifikasjoner ved leveringsdato til Balders autoriserte distributører/direktekjøpere, og er garanterte for følgende periode fra sluttbrukerens kjøpsdato (bekreftet med gyldig salgskvittering) (a) tre år for Balder Technology auto-mørkingsfiltre; (b) to år for alle andre auto-mørkingsfiltre; og (c) et år for mekaniske luftrensningsrespiratorer; (2) overholder alle Balder merkingsrepresentasjoner; og (3) er produserte i overholdelse med alle gjeldende føderale, statlige og lokale lover gjeldende ved tidspunktet og stedet for produksjon av produktet. DENNE GARANTIEN ERSTATTER ALLE ANDRE GARANTIER, UTTRYKTE ELLER UNDERFORSTÅTTE, INKLUDERT GARANTI OM SALGBARHET ELLER EGNETHET TIL ET SPESIELT FORMÅL. Balder er ikke ansvarlige for noen spesielle, tilfeldige eller indirekte skader. Balders ansvar for kontraktbrudd, tort eller annet saksgrunnlag skal ikke overskride produktets kjøpspris. Kjøpere og brukere anses som å ha akseptert overstående garanti og ansvarsbegrensning, og kan ikke endre betingelsene gjennom muntlig avtale eller skriftlig avtale som ikke er signert av Balder. I den grad påkrevd av gjeldende lov, begrenser ikke Balder sitt ansvar for død/skade som oppstår grunnet Balders uaktsomhet.

► WH70 BH3® MONTERING AV HJELM OG HODEBØYLE

Figur **A**

1. Sett hodeutstyret (D) inn i hjelmskallet (B) som vist i figur 1. Trykk skruene (A) gjennom åpningene i hjelmskallet. Sett de små vippeposisjoneringstappene til ønsket vippeposisjonshull i skallet.
2. Stram med en hodeutstyrmutter (C) på hver skrue.
3. Juster hodeutstyret for å optimalisere komfort og passform.
 - a. Juster lengden på toppstroppen slik at hodeutstyret hviler i en behagelig posisjon rundt hodet.
 - b. Juster hjelmens vipperekkevidde ved å justere hullene tappene festes i.
 - c. Juster hjelmens avstand til ansiktet ved å løsne hodeutstyrmutterne så hengslemekanismen kan flyttes forover eller bakover langs hodeutstyret til ønsket posisjon. Stram deretter hodeutstyrmutterne igjen.

Hodebøylene er utstyrt med et utskiftbart svettebånd. Svettebånd kan fås gjennom din lokale forhandler.

► WH70 BH3® HJELM- OG HARD HJELM-MONTERING

/ WH70 BH3® HH - versjon av WH70 BH3®-hjelme med sikkerhetsskjerm Concept /

Figur **B**

Figur **B.1**

Hvis du har kjøpt WH70 BH3® sveiseskjerm i kombinasjon med vernehjelme, skal et to delers (venstre og høyre) vernehjelmsadapter erstatte standard hodeutstyr. Hver av de to vernehjelmsadapter-delene er tydelig merket med L (venstre) og R (høyre) på hoveddelen. Velg den rette for hver side.

1. Mens du trykker på skruen med pekefingeren, løsne mutteren, som vist på bilde 1.
2. Dytt skruen gjennom den rektangulære åpningen i skjermplaten, mens du fremdeles holder skruen. Sett pinnen for vippejustering i et av de tre hullene i skjermplaten. Velg riktig hull for vippejustering for maksimal komfort (2.).
3. Stram mutteren på skruen (3.).
4. Gjenta monteringen av vernehjelmsadapteren på motsatt side av hjelmen.
5. Sett kilene på vernehjelmsadapteren inn i åpningene på vernehjelmen. Sørg for at de nedre hakene på hjelmadapteren festes over kanten på den harde hjelmen (5.).
6. Hodeplagget til den sveisehjelmen kan reguleres ved å dreie det bakre hjulet for å passe enhver hodestørrelse. Trykk på hjulet og hold det mens du vrir. Slipp hjulet når det har nådd innstilling for maksimal komfort, slik at det vil låses i ønsket posisjon. (6.).
7. De to fjærene på hjelmadapteren holder hjelmen i to ekstremer posisjoner: opp og ned (7.).

Hodeplagget er utstyrt med et utskiftbart svettebånd. Svettebåndet er tilgjengelig gjennom din lokale forhandler.

► MONTERING AV AUTOMATISK MØRKLEGGINGSFILTER OG BESKYTTELSESSKJERMER / WF70 GDS, WF70 ES /

Figur **C**

1. Skyv den indre beskyttelsesskjermen på innsiden av det automatiske formørkelsesfilteret som vist i figuren (1.).
2. Fold det trykte kretskortet til den utvendige kontrollen forsiktig bak filteret slik at det posisjoneres inni hjelmasket før deg. Sett filteret inn i åpningen sin. Begynn med å sette inn filteret i bunnen, slik at det klikker i bunnklemmen (2.a), skyv deretter inn toppdelen slik at den klikker inn i toppklemmen (2.b).
3. Sett på plass den utvendige beskyttelsesskjermen med fire sideholdere. Hold beskyttelsesskjermen med tommelen og langfingeren og plasser den på siden av tommelen din inn i sporene på begge sideholderne. Fordypningen i hjelmasket gir nødvendig rom for tommelen din (3.a). Bøy beskyttelsesskjermen med langfingeren og plasser den i begge sidesporene ved hjelp av de andre fingrene (3.b).
4. Lukk hjelmasket med den ytre rammen. Sett inn de nederste to pinnene i de nederste to åpningene på hjelmasket og skyv toppdelen av rammen inn i hjelmasket slik at de to øvre pinnene klikker inn i pinneåpningene på begge sider (2x klikk) (4.).
5. Sett den midtre delen til eksternkontrollens hus inn i riktig åpning på utsiden av hjelmasket (5.).
6. Sett det elektroniske kretskortet med potensiometre i midtdelen av det utvendige kontrollhuset (6.).
7. Mens den elektriske platen presses inn, festes de fire knappene på potensiometeret fra utsiden. Pass på at knappene er korrekt festet. Kontroller at den endelige posisjonen på mutrene stemmer overens med illustrasjonen på kontrollhuset (7.).
8. Sett inn de utvendige delene av det utvendige kontrollhuset slik at det passer på midtdelen av det utvendige kontrollhuset (8.).
9. Plasser den innvendige delen av det utvendige kontrollhuset korrekt på midtdelen av det utvendige kontrollhuset og fest den med fire skruer (9.).

ON

Figur **C.1**

Dersom et automatisk filter må fjernes fra lageret (f.eks. pga. skifte av indre beskyttelsesfolie), vikles først sløyfen på den elektriske tilkoblingskabelen som vist i fig. 10, og fjern filteret. Når du setter inn filteret i lageret igjen, plasseres kabelen og sløyfen som vist i fig. 11.a (WH70 BH3®) og 11.b (WH70 BH3® Air). Den forlengede elektriske kabelen er påkrevd for å forhindre betraktelig overbelastning og påfølgende kabelslitasje mens filteret flyttes.

► MONTERING AV AUTOMATISK MØRKLEGGINGSFILTER OG BESKYTTELSESSKJERMER / WF70 DS /

Figur **D**

1. Skyv den indre beskyttelsesskjermen på innsiden av det automatiske formørkelsesfilteret som vist i figuren (1.).
2. Sett sveisefilteret inn i filteråpningen fra den utvendige siden på hjelmasket. Begynn med å sette inn filteret i bunnen, slik at det klikker i bunnklemmen (2.a), skyv deretter inn toppdelen slik at den klikker inn i toppklemmen (2.b).
3. Sett på plass den utvendige beskyttelsesskjermen med fire sideholdere. Hold beskyttelsesskjermen med tommelen og langfingeren og plasser den på siden av tommelen din inn i sporene på begge sideholderne. Fordypningen i hjelmasket gir nødvendig rom for tommelen din (3.a). Bøy beskyttelsesskjermen med langfingeren og plasser den i begge sidesporene ved hjelp av de andre fingrene (3.b).
4. Lukk hjelmasket med den ytre rammen. Sett inn de nederste to pinnene i de nederste to åpningene på hjelmasket og skyv toppdelen av rammen inn i hjelmasket slik at de to øvre pinnene klikker inn i pinneåpningene på begge sider (2x klikk) (4.).

► UTSKIFTING AV BESKYTTELSESPLATE

Figur **E**

1. Fjern den utvendige rammen. Fra den innvendige siden av hjelmasket klemmer du de to pinnene mot hverandre, slipper rammen og skyver den litt ut (1.a), og roterer den deretter for å løse ut de to nedre pinnene (1.b).
2. Hold beskyttelsesskjermen med tommel og langfinger på sideforlengelsene langs hakkene i hjelmasket som er ment for fingrene dine. Trykk på beskyttelsesskjermen for å bøye den litt og ta den ut av holdersporene (2.).

3. Sett inn en ny beskyttelsesskjerm og lukk dekselet som beskrevet i det forrige avsnittet under punkt 3 og 4.

Figur **E.1**

Når du monterer hjelmen og sveisefilteret eller bytter ut beskyttelsesskjerme-
ne, må du passe på at alle deler er satt helt på plass for å forhindre at lys kommer
inn i hjelmen. Skulle det fremdeles trenge inn lys, gjenta prosedyren inntil
problemet er eliminert, siden hjelmen ellers ikke vil kunne brukes til sveising.
Før de nye beskyttelsesplatene settes på plass, må beskyttelseslagene alltid
fjernes fra begge sider.

► **MONTERING AV WH70 BH3® Air-LUFTHJELM**

/ WH70 BH3® Air - versjon av WH70 BH3®-hjelme med innebygd
lufttilførselssystem for kombinasjon med AIRMAX® Power-enhet /

Figur **F**

Hvis du har kjøpt WH70 BH3®-hjelmen sammen med det integrerte lufttilførsels-
systemet, blir hjelmen i tillegg utstyrt med innebygd ventilasjonskanal, slange-
kontakt og luftrist. JACKSON SAFETY® påtar seg ikke ansvar for resultatene av
tjenester utført av andre enn autoriserte JACKSON SAFETY®-serviceagenter.
Manglende etterfølgelse av disse anvisningene kan ugyldiggjøre garantien.

► **BRUKSBEGRENSNINGER**

1. Materialer som kommer i kontakt med huden kan forårsake allergiske reaksjoner hos følsomme personer.
2. Ikke bruk herdede mineralfiltre uten egnet beskyttelsesfolie.
3. Sveisebuen kan påføre øyeskader på ubeskyttede øyne.
4. Sveisebuen kan påføre brannskader på ubeskyttet hud.
5. Kontroller produktet nøye før bruk. Må ikke brukes hvis noen del av systemet er skadet.
6. Ikke plasser sveisehetten på en varm overflate.
7. Må bare brukes hvis temperaturen er innenfor -5°C til $+55^{\circ}\text{C}$.
8. Aldri bruk hetten i følgende omgivelser og under følgende forhold:
 - Hvis oksygenkonsentrasjonen i omgivelsene er lavere enn 17%.
 - I oksygenrikede omgivelser.
 - I eksplosiv atmosfære.
 - I omgivelser der brukeren mangler kunnskap om typen farlige stoffer og hvilken konsentrasjon de har.
 - I omgivelser som utgjør en umiddelbar fare for liv og helse.
 - Hvis du ikke er sikker på at skjermnummeret på at filterlinsen for sveising egner seg til arbeidet ditt.
 - Skift ut beskyttelsesfilter umiddelbart hvis det er skadet, eller hvis sprut eller riper reduserer synsfeltet.
 - Hetten beskytter ikke mot harde støt, eksplosjoner eller korroderende stoffer.
9. Flytt deg til et trygt sted og gjennomfør et tiltak hvis noen av følgende problemer inntreffer mens du bruker hetten:
 - Hvis du føler betydelig økning i pustemotstand eller opplever noen andre problemer med å puste.
 - Hvis du kjenner en vond lukt eller irritasjon eller en ubehagelig smak mens du puster.
 - Hvis du føler deg uvel eller kvalm.
10. Bruk sertifiserte, originale filtre som bare er laget til din luftrensende respirator. Skift filterne du opplever endring i lukten på luften som leveres av respiratoren.
11. Filtre utformet for å filtrere faste og flytende partikler (partikkelfiltre) beskytter ikke brukeren mot noen gasser. Filtre utformet for å fange opp gasser beskytter ikke brukeren mot noen partikler. På en arbeidsplass som er forurenset med begge typer forurensning, må det brukes kombinerte filtre.
12. Beskyttelsesplater, både indre og ytre, må brukes sammen med filteret som mørkner automatisk for å beskytte det mot permanent skade.

Monteringen av WH70 BH3® Air-hjelmen er like den som beskrives under delen Monte-
ring av WH70 BH3® og hodehjelme. I tillegg til noen innebygde deler (ventilasjonskanal,

slangekontakt og luftrist) som bare skal monteres av produsenten, har WH70 BH3® Air-hjelmen også en slangeholder (X), et ansiktssegl (Y) og et par underlagsskiver (Z).

Slangeholderen (X) kan festes til begge sidene av hodeplagget, typisk på motsatt side av dominant hånd.

Ansiktsseglet må monteres sammen med WH70 BH3® Air-hjelmen. Perimeteret på flexi-seglet bør berøre ansiktet ditt og gå nedenfor haken din. Posisjonen relatert til hjelmen og hodebøylen vises i figur 1, mens den nøyaktige posisjonen relatert til WH70 BH3® Air-hjelmen, luftventilasjonen og holderen er inngående beskrevet i delen **UTSKIFTNING AV ANSIKTSSEGL**.

► **MONTERING AV UNDERLAGSSKIVER**

Figur **F.1**

For at forseglingen i hetten skal sikres og oppfylle sikkerhetsstandarder, må WH70 BH3® Air også utstyres med et par underlagsskiver. Disse festes på de to øvre indre pinnene i den utvendige kontrollrammen.

► **UTSKIFTNING AV ANSIKTSSEGL**

Figur **F.2**

Begge tilgjengelige versjoner av ansiktsseglet (standard og fleksibel) har nøyaktig samme ansiktssegelholder i plast, så fremgangsmåten for utskifting er den samme for begge. For å kunne se detaljene bedre, viser monteringsfigurene ansiktssegelholderen uten ansiktsseglet (stoffdelen).

1. Ta av hodebøylen i motsatt retning av det som er beskrevet under **MONTERING AV WH70 BH3®-HJELM OG HODEBØYLE**.
2. Trekk den nedre delen av ansiktssegelholderen for å løse den ut fra ventilasjonskanalen (1.).
3. Utløs ansiktssegelholderen fra de to utvendige øvre låsene (2.).
4. Trekk ansiktssegelholderen fra de to innvendige øvre låsene (3.).
5. Ta det nye ansiktsseglet og skyv den indre oversiden av ansiktssegelholderen inn i de to øvre innvendige låsene (4.).
6. Skyv den utvendige øvre delen av ansiktssegelholderen inn i de to utvendige øvre låsene (5.).
7. Skyv den nedre delen av ansiktssegelholderen inn i åpningen mellom hjelpen og ventilasjonskanalen (6.).
8. Monter hodebøylen som beskrevet under **MONTERING AV WH70 BH3®-HJELM OG HODEBØYLE**.

► **MONTERING AV SLANGEN**

Figur **F.3**

Skru inn slangen til PAPR (slangen kommer med AIRMAX® power-enheten) som vist i figuren. Juster slangelengden mellom slangekontakten og slangeholder for maksimal komfort. Vi anbefaler at denne lengden er 25-30 cm av en ikke-strukket slange, slik at den øvre sløyfen ikke for lang, da lengden bør gi komfortabel løfting av hjelmen. Det anbefales at slangelengden fra slangekontakten til AIRMAX® power-enheten justeres slik at slangen følger brukerens rygg uten at den strekkes. Når slangen er plassert i slangeholderen kan du justere høyden på slangen ved å simpelthen trekke slangen gjennom slangeholderen oppover eller nedover. Du kan finjustere formen på sløyfen ved å vri slangen til høyre eller venstre.

► **WH70 BH3® Air HJELM- OG HARD HJELM-MONTERING**

/ WH70 BH3® Air HH - versjon av WH70 BH3® Air-hjelm med sikkerhetsskjermkonsept /

Figur **G**

Figur **G.1**

Hvis du har kjøpt WH70 BH3® Air sveiseskjerm i kombinasjon med vernehjelm, skal et to delers (venstre og høyre) vernehjelmsadapter erstatte standard hodeutstyr. Hver av de to vernehjelmsadapter-delene er tydelig merket med L (venstre) og R (høyre) på hoveddelen. Velg den rette for hver side.

Monteringen av WH70 BH3® Air hjelm-og hard hjelm-montering er like den som beskrives under delen **Montering av WH70 BH3® HJELM-OG HARD HJELM-MONTERING**.

► SVEISEBESKYTTELSESFILTER MED AUTOMATISK FORMØRKELSE

► OPERASJON

JACKSON SAFETY[®]s sveisebeskyttelsesfiltre med automatisk formørkelse fungerer på grunnlag av en flytende krystallslukker som beskytter sveiserens øyne mot intenst synlig lys som avgis under sveisingen. I kombinasjon med det faste, passive IR/UV filteret beskytter det mot skadelig infrarødt (IR) og ultrafiolett (UV) lys. Beskyttelsen mot skadelig stråling består uansett skyggenivå eller potensiell svikt av filteret, utover det mørkeste skyggenummeret markert på hver spesifikk modell.

JACKSON SAFETY[®]s sveisebeskyttelsesfiltre med automatisk formørkelse tilvirkes i samsvar med EN 379-krav og er CE-, DIN- og DIN Plus-sertifiserte. De beskytter ikke mot støt, flygende partikler, smeltet metall, korroderende væsker eller farlige gasser. Bytt ut potensielt funksjonsskadde (kontroller at det automatiske mørkleggingsfilteret blir mørkt hvis du slår sveisebuen) eller fysisk skadde automatiske mørkleggingsfiltre.

Beskyttelsesskjermer, både innvendige og utvendige (polykarbonat), må brukes i sammenheng med det automatiske mørkleggingsfilteret for å beskytte det mot permanent skade.

► BEHANDLING

Et sveisebeskyttelsesfilter med automatisk formørkelse innebygd i en sveisehjelm anses for å være personlig verneutstyr (PPE) som beskytter øyne, ansikt, ører og nakke mot direkte og indirekte farlig lys fra sveisebuen. Dersom du bare kjøpte et filter uten hjelmen, må du velge en hjelm som er laget for å brukes i kombinasjon med et sveisebeskyttelsesfilter med automatisk formørkelse. Den må la filteret, inkludert innvendige og utvendige beskyttelsesskjermer, monteres i hjelmen. Det må ikke være utvidet spenning punkt forårsaket av fiksering ramme eller montering system, fordi de kunne forårsake flere skader til filteren. Vær sikker at solceller og foto-følere er ikke dekket av hjelmens delene for det kunne forhindre passende operasjon av filteren. Hvis noen av disse omstendighetene oppstår, er det ikke sikkert filteret egner seg for bruk.

► BENYTTELSESGRÅDE

JACKSON SAFETY[®] filtre er egnet for alle typer elektrosveising: dekkede elektroder, MIG/MAG, TIG/WIG, plasmasveising, skjæring, unntatt for gass sveising. JACKSON SAFETY[®] filtre er ikke egnet til lasersveising.

► FUNKSJONER

JACKSON SAFETY[®] filterer er forsynet til å brukes. Kontroller graden av forpliktet beskyttelse til spesiell sveising prosedyre og om bestemt modellen lover deg velg anbefalt skygge, lys nærtagelse sammen med forsinkelsen av åpningen.

Skygge: Noen modeller (WF70 DS, WF70 ES) aktiverer skyggejusteringsområdet fra 9 til 13. Utvalgte modeller, WF70 GDS har to skyggeomfang, f.eks. 6-8 og 9-13. Det kan justeres med bryteren »Range« på filteret. Den eksterne bryteren for skyggeinnstilling har to to skyggerangeringer (6-8 og 9-13) markert med to ulike skrifttyper (positiv og negativ). Justering av bryteren »Range« definerer omfanget som brukes.

Instilling av lyssensibiliteten: De fleste sveisearbeid kan gjøres om lyssensibiliteten stilles inn på maksimum. Maksimum lyssensibilitet passer for sveising med lavt strømbruk, TIG, eller til spesielt bruk. Lyssensibiliteten må reduseres kun ved spesielle lysforhold i omgivelsene, for å unngå uønsket utløsning. En enkel regel til en optimal funksjon er at: det i begynnelsen er anbefalt å innstille sensibiliteten på maksimum og deretter gradvis redusere den inntil filteret kun reagerer på lyset som kommer fra selve sveisingen og ikke på lys fra omgivelsene (direkte sol, intens kunstlys, lys fra andres sveisearbeide osv.).

Instillingen på utsettelsen av åpningen: Instillingen på utsettelsen av åpningen kan være satt fra 1,0 til 1,0 sekunder. Det er anbefalt å bruke en kortere utsettelse ved punktsveising og en lengre forsinkelse med sveising med høyere strømbruk. Lengre utsettelse kan også brukes til TIG-sveising med lav spenning for å unngå at filteret åpnes mens lysstrålen mot sensorene midlertidig sperres av hånd, lykt, osv.

Funksjonen sveising/sliping (WF70 GDS): For disse filtrene kan to bruksmodus velges: Sveising eller sliping. Ved å velge innstillingen »Grind« vil filteret slås av og vil ikke påvirkes av gnistringen under arbeidet med slipingen. Før du starter sveisearbeidet igjen, må bryteren stilles inn på »Weld« igjen.

► DE ANBEFALTE SKYGENIVÅENE FOR ULIK SVEISING / EN 379 /

PROSESSEN AV SVEISING	STRØM I AMPERERE															
	6	10	15	30	40	60	70	100	125	150	175	200	225	250	300	350
MMA	8															
	WF70 GDS															
	WF70 ES, WF70 DS															
MAG	8															
	WF70 GDS															
	WF70 ES, WF70 DS															
TIG	8															
	WF70 GDS															
	WF70 ES, WF70 DS															
MIG på tungmetaller	9															
	WF70 GDS															
	WF70 ES, WF70 DS															
MIG på lette legeringer (Rustfritt, Al)	10															
	WF70 GDS															
	WF70 ES, WF70 DS															
Plasma jetkutting	9															
	WF70 GDS															
	WF70 ES, WF70 DS															
Mikroplasma sveising	4	5	6	7	8	9	10	11	12	13						
	WF70 GDS															
	WF70 ES, WF70 DS															

► LYSOVERFØRINGSKURVE

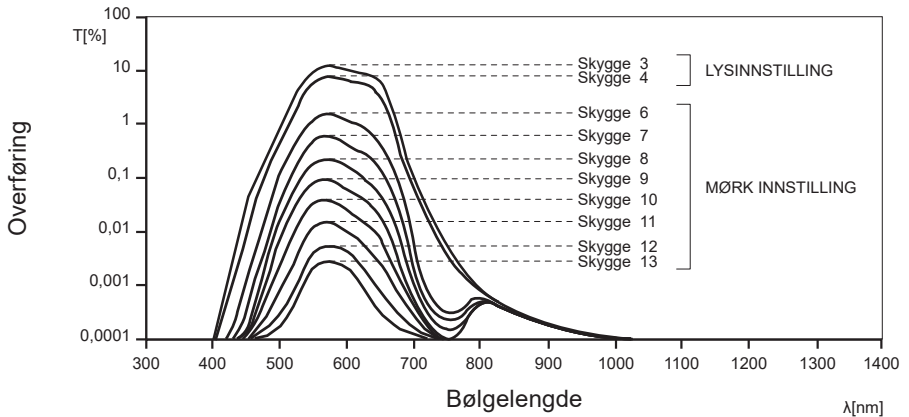

► BESKRIVELSE

Figur **H**

1. Solceller
2. Fotosensorer (Fotodioder)
3. Filterhus
4. Synsområde for flytende krystallukker
5. Bryter for skyggegrad-innstilling
6. Sveising- og slipingsinnstilling
7. Skyggejustering
8. Følsomhetsjustering
9. Justering av åpningstidsforsinkelse

► FEILSØKING

Svikt eller dårlig ytelse	Mulige årsaker	Anbefalt løsning
Filteret blir ikke mørkt, eller det åpner seg under sveising.	Sensorene eller solcellen kan være dekket av sprut eller skitt.	Rens filteret og beskyttelsesskjermen med en myk klut. Skift ut beskyttelsesskjermen om nødvendig.
Filteret åpner seg under sveising.	Svak lyskilde.	Øk følsomheten, kom nærmere buen, og ikke dekk sensorene og solcellen med hånden, brenneren eller andre gjenstander. Øk åpningstidsforsinkelsen.
Filteret utløses uten grunn.	Sterk sol, sterk belysning, buelyset fra sveiseren ved siden av	Demp følsomheten og demp de forstyrrende lyskildene i omgivelsene.
Veldig treg reaksjonstid.	Temperaturen i omgivelsene er for lav.	Unngå bruk ved under -5°C.
	Det er for mørkt i omgivelsene.	Reaksjonstiden er 10 ms bare for den første buen, og deretter normalt 0,15 ms.

NO

► TEKNISK DATA

Modell	WF70 GDS	WF70 ES	WF70 DS
Synsareal	96 x 68.5 mm	96 x 68.5 mm	96 x 68.5 mm
Vekt	165 g	160 g	125 g
Åpen posisjon for skygge	4	4	4
Lukket posisjon for skygge	6-8 / 9-13	9-13	9-13
Skygges innstilling	ja / utvendig	ja / utvendig	ja / indre
Følsomhets innstilling	ja / utvendig	ja / utvendig	ja / indre
Forsinkelses innstilling	ja / utvendig	ja / utvendig	ja / indre
Kvessings mote	ja / utvendig	nei	nei
Vekslingstid ved 23°C	0.15 ms	0.15 ms	0.15 ms
Klareringstid	0.1 - 1.0 s	0.1 - 1.0 s	0.1 - 1.0 s
UV/IR-beskyttelse	UV13 / IR13	UV13 / IR13	UV13 / IR13
Temperaturfelt	-5°C / +55°C	-5°C / +55°C	-5°C / +55°C
TIGsparing	forstørret	forstørret	forstørret
Energitilførsel	solceller / ingen batterier å bytte		

► MARKERING

EF-typeprøving (automatisk formørkelsesfilter, sveishjelm og hardt hodeplagg):
Teknisk kontrollorgan 0196, DIN CERTCO Gesellschaft fuer Konformitaetsbewertung mbH, Alboinstrasse 56, D-12103 Berlin, Germany.
Teknisk kontrollorgan 1883, ECS (European Certification Service) GmbH, Hüttfeldstraße 50, D-73430 Aalen, Germany.



EF-typeprøving (PAPR): Teknisk kontrollorgan 1024, Occupational Safety Research Institute, v.v.i., Jeruzalémská 1283/9, 110 00 Praha 1, Czech Republic.

WH70 BH3® sveishjelm er testet i samsvar med EN 175- og EN 166-standarder.

WH70 BH3® Air-sveishjelm er testet i henhold til EN 12941- og EN 14594-standardene. Sertifikatene er kun gyldige i kombinasjon med et av de følgende AIRMAX® power-enhetene: AIRMAX® Plus, AIRMAX® Elite, AIRMAX® Pressure, enten med hodeutrustning 375 eller med adaptere til og hardt (stivt) hodeplagg, i kombinasjon med Concept hardt (stivt) hodeplagg (hjelm), så vel som med en av de to framdelene med flipp (110 x 90 mm eller 108 x 51 mm filteråpning).

TH3	WH70 BH3® Air + hodebøylen + R60 AIRMAX® Plus; R60 AIRMAX® Elite
TH3	WH70 BH3® Air + hsikkerhetsskjermodebøylen + R60 AIRMAX® Elite
3B	WH70® BH3 Air + hodebøylen/hsikkerhetsskjermodebøylen + R80 AIRMAX Pressure

NO

Markering	
BH3	Produktnavn på hjelmkjellet
WF70 GDS	Produktnavn på det automatiske formørkelsesfilteret
4 / 6-8 / 9-13	4 - beskyttelsesskyggenummer i åpen posisjon 6-8 / 9-13 - beskyttelsesskyggenummer i lukket posisjon
SM	Fabrikantens identifikasjonskode
1/1/1/1	Optiske klasser (optisk kvalitet, lysspredning, homogenitet, vinkelavhengighet)
EN 379	Nummeret på standarden (automatisk formørkelsesfilter)
EN 175	Nummeret på standarden (sveisehjelm)
EN 166	Nummeret på standarden (sveisehjelm)
EN 12941	Nummeret på standarden (sveisehjelm kombinert med strømdrevne filterenheter)
EN 14594	Nummeret på standarden (sveisehjelm kombinert med komprimerte AIR-pusteapparater)
AS/NZS 1337.1	Nummeret på standarden (sveisehjelm)
AS/NZS 1338.1	Nummeret på standarden (automatisk formørkelsesfilter)
ANSI Z87.1	Nummeret på standarden (automatisk formørkelsesfilter, sveisehjelm)
S	Økt robusthet
B	Middels støtenergi
9	Resistensmerke for smeltet metall og varme stoffer
CE	CEmerke
DIN	Samsvarssymbol for DIN
DIN Plus	Samsvarssymbol for DIN Plus
	Bruksanvisning
	Symbolet på produktet eller på emballasjen viser at dette produktet ikke må behandles som husholdningsavfall. Det skal derimot bringes til et mottak for resirkulering av elektrisk og elektronisk utstyr. Ved å sørge for korrekt avhending av apparatet, vil du bidra til å forebygge de negative konsekvenser for miljø og helse som gal håndtering kan medføre. For nærmere informasjon om resirkulering av dette produktet, vennligst kontakt kommunen, renovasjonsselskapet eller forretningen der du anskaffet det.

Vær oppmerksom på at ovennevnte er et eksempel

► EU-SAMSVARERKLÆRING

<https://www.jacksonsafety.com/europe-products-documentation>

Dla zapewnienia bezpieczeństwa i maksymalnej wydajności, należy uważnie przeczytać niniejszą instrukcję przed przystąpieniem do pracy.

► PRZED ROZPOCZĘCIEM SPAWANIA

- Sprawdzić, czy hełm został odpowiednio zmontowany i czy nie przepuszcza przypadkowego światła. W przedniej części światło może docierać do wnętrza hełmu wyłącznie przez zapewniający widoczność obszar filtra samoprzyciemnianego.
- Wyregulować położenie przyłbicy, aby zapewnić maksymalną wygodę pracy. Opuścić przyłbicę jak najniżej, z zachowaniem możliwie najszerszego pola widzenia.
- Wybrać filtr spawalniczy, który jest odpowiedni dla korpusu. Wymiary filtra: 110x110 mm.
- Sprawdzić poziom przyciemnienia zalecany dla twojego zastosowania przy spawaniu i odpowiednio ustawić filtr samoprzyciemniany. (Patrz tabelka określająca zalecane poziomy przyciemnienia).

► ŚRODKI BEZPIECZEŃSTWA

- Nigdy nie należy umieszczać hełmu lub samoprzyciemnianego filtra do spawania na gorącej powierzchni.
- Porysowane lub uszkodzone ekrany ochronne należy regularnie wymieniać, stosując zamienniki JACKSON SAFETY®. Przed użyciem nowego ekranu należy upewnić się, czy zdjęto folię ochronną z obu jego powierzchni.
- Stosować wyłącznie hełmy WH70 BH3® w zakresie temperatur od -5°C do +55°C.
- Nie należy wystawiać samoprzyciemnianego filtra do spawania na bezpośrednie działanie cieczy oraz należy chronić go przed zanieczyszczeniem.
- Należy stosować wyłącznie oryginalne części zamienne marki JACKSON SAFETY®. W razie wątpliwości prosimy o kontakt z autoryzowanym dealerem produktów firmy JACKSON SAFETY®.
- Niestosowanie się do powyższych instrukcji spowoduje unieważnienie gwarancji. Firma Balder zrzeka się wszelkiej odpowiedzialności za problemy wynikające z użycia kowania hełmu niezgodnie z przeznaczeniem lub nieprzestrzegania zaleceń zawartych w niniejszej instrukcji. Hełm spawalniczy WH70 BH3® służy do ochrony twarzy spawacza przed rozpryskami oraz działaniem szkodliwego promieniowania ultrafioletowego i podczerwonego powstającego podczas spawania. Hełm nie służy jako ochrona przed uderzeniami, spadającymi kawałkami metalu lub gruzu, rozpryskami płynnego metalu, cieczy żrących ani toksycznymi gazami.
- Nie stosować w przypadku spawania na wysokości powyżej głowy pracownika, podczas którego istnieje ryzyko splywania strumienia stopionego metalu. Ten system hełmu/filtra spawalniczego nie zabezpiecza przed stopionym metalem i rozpryskami występującymi podczas spawania na wysokości powyżej głowy.
- Materiały w kontakcie ze skórą mogą spowodować reakcje alergiczne u osób podatnych.
- Noszenie hełmu spawalniczego na zwykłych okularach jest niebezpieczne - w przypadku uderzenia hełm przenosi jego siłę na szkła i twarz.
- Jeżeli na hełmie i ekranie ochronnym nie ma znaku »B«, obowiązuje znak »S«.
- Środki ochrony oczu należy nosić w celu ochrony przed szczątkami wyrzucanymi z dużą prędkością wyłącznie w temperaturze pokojowej.
- Podczas wszystkich prac spawalniczych zaleca się, aby odległość oczu spawacza od łuku spawalniczego wynosiła przynajmniej 50 cm, nie może być w żadnym przypadku mniejsza niż 25 cm.
- Sugerujemy, aby używali Państwo hełmu spawalniczego przez 10 lat. Długość okresu zależy od wielu czynników, jak na przykład sposobu użytkowania, czyszczenia, przechowywania i utrzymywania. Zalecane są częste przeglądy i wymiana w przypadku uszkodzenia.

► PRZECHOWYWANIE

Nieużywany filtr należy przechowywać w suchym miejscu w temperaturze od -20°C do +65°C. Wystawienie na działanie temperatur powyżej 45°C przez dłuższy czas może spowodować zmniejszenie żywotności akumulatora samoprzyciemnianego filtra do spawania. W celu utrzymania trybu rozładowania zaleca się przechowywanie ogniw słonecznych samoprzyciemnianego filtra ochronnego w miejscu ciemnym lub niewystawionym na działanie światła. Można to osiągnąć kładąc filtr na półce powłoką aktywną w dół.

► KONSERWACJA I CZYSZCZENIE

Zawsze konieczne jest zachowanie ogniw słonecznych oraz czujników światła samoprzyciemnianego filtra ochronnego w stanie wolnym od kurzu i rozprysków. Filtr można czyścić za pomocą miękkiej chusteczki lub tkaniny nasączonej łagodnym środkiem czyszczącym (lub alkoholem). Nie wolno używać żrących rozpuszczalników, takich jak aceton. Filtry ochronne JACKSON SAFETY® należy zawsze osłaniać z obu stron za pomocą osłon ochronnych (z poliwęglanu), które także można czyścić wyłącznie za pomocą miękkiej chusteczki lub tkaniny. W przypadku jakiegokolwiek uszkodzenia osłon należy je bezzwłocznie wymienić.

► GWARANCJA PRODUCENTA

Firma Balder gwarantuje, że jej produkty są: (1) zgodne ze standardową specyfikacją firmy Balder obowiązującą w dniu dostawy do autoryzowanych dystrybutorów / bezpośrednich klientów firmy Balder oraz podlegają gwarancji na następujący okres, liczony od daty zakupu przez użytkownika końcowego (na postawie ważnego dowodu zakupu): (a) trzy lata w przypadku filtrów samościemniących Balder Technology; (b) dwa lata w przypadku przysłonecznych pozostałych filtrów samościemniących; (2) zgodne ze wszystkimi oświadczeniami firmy Balder o oznaczeniach; (3) wytwarzane zgodnie ze wszystkimi właściwymi przepisami prawa obowiązującymi w czasie i miejscu wytwarzania produktów. NINIEJSZA GWARANCJA ZASTĘPUJE WSZYSTKIE INNE WYRAŻNE I DOROZUMIANE GWARANCJE, W TYM EWENTUALNE GWARANCJE ZBYWALNOŚCI LUB PRZYDATNOŚCI DO OKREŚLONEGO CELU. Firma Balder nie ponosi odpowiedzialności za jakiegokolwiek szkody pośrednie, szczególne, przypadkowe i wynikowe. Odpowiedzialność firmy Balder wynikająca z naruszenia umowy, czynów niedozwolonych lub innych przyczyn nie może przekroczyć ceny zakupu produktów. Uznaje się, że kupujący i użytkownicy akceptują powyższą gwarancję oraz powyższe ograniczenie odpowiedzialności. Zmiana warunków gwarancji nie może nastąpić w drodze porozumienia ustnego ani w formie pisemnej bez podpisu przedstawiciela firmy Balder. W zakresie wymagalności przez prawo właściwe firma Balder nie ogranicza swojej odpowiedzialności z tytułu śmierci/obrażeń wskutek zaniedbania firmy Balder.

► MOCOWANIE HEŁMU I PRZYŁBICY SPAWACZA WH70 BH3® Rysunek **A**

1. Przyłbicę (D) wsadzić do skorupy hełmu (B), jak pokazano na rys. 1. Śruby (A) przcisnąć przez otwory w skorupie hełmu. Małe kołki regulacji odchylenia wsadzić do wybranych otworów w skorupie hełmu.
2. Dokręcić nakrętkę przyłbicy (C) każdej śruby.
3. Wyregulować przyłbicę, celem zapewnienia najlepszej wygody i dopasowania.
 - a. Wyregulować długość górnego paska, tak aby przyłbica układała się na głowie w wygodnej pozycji.
 - b. Wyregulować zakres wychylenia hełmu poprzez wyregulowanie otworów na kołki.
 - c. Wyregulować odstęp hełmu od twarzy poluzowując nakrętki przyłbicy i przesuwając mechanizm zawiasowy do przodu lub do tyłu, wzdłuż przyłbicy, ustawiając go w żądanej pozycji. Następnie dokręcić nakrętki.

Przyłbica została wyposażona w wymienny potnik. Zapasowe potniki można zamówić w najbliższym autoryzowanym punkcie sprzedaży.

► ZESTAW HEŁMU SPAWALNICZEGO WH70 BH3® I KASKU OCHRONNEGO / WH70 BH3® HH – wersja hełmu WH70 BH3® do użycia z kaskiem ochronnym Concept /

Rysunek **B**

Rysunek **B.1**

Jeśli zakupiłeś hełm spawalniczy WH70 BH3® w zestawie z kaskiem ochronnym, dwuelementowe (dla lewej i prawej strony) mocowanie do kasku zastępuje standardowy fasunek. Obydwa mocowania nahełmowe mają jednoznaczne oznaczenia: L (lewy) i R (prawy) na korpusie elementu. Prosimy zwrócić uwagę na stronę montażu.

1. Dociskając śrubę palcem wskazującym, poluzuj nakrętkę, jak pokazano na rysunku 1.
2. Przelóż śrubę przez prostokątny otwór w skorupie hełmu, cały czas trzymając ją we właściwej pozycji. Umieść sworznię regulacji nachylenia w jednym z trzech otworów w skorupie hełmu. Wybierz otwór regulacji nachylenia zapewniający najlepszy komfort pracy (2.).
3. Nakręć nakrętkę na śrubę (3.).
4. Powtórz czynności montażu mocowania do kasku ochronnego po drugiej stronie hełmu.
5. Wprowadź kliny mocowania hełmu do wycięć w kasku ochronnym. Upewnij się, że dolne zapadki mocowania hełmu zablokowały się na krawędziach kasku ochronnego (5.).
6. Fasunek kasku ochronnego można regulować obracając znajdującym się pokrętełłem znajdującym się w jego tylnej części, aby dopasować rozmiar do każdej wielkości głowy. Dociśnij pokrętkę i utrzymuj je w położeniu dociśniętym podczas obrotu; zwolnij nacisk, aby mechanizm zablokował się w żądanej pozycji, kiedy tylko osiągniesz pozycję zapewniającą maksymalny komfort (6.).
7. Dwie sprężyny znajdujące się w mocowaniu hełmu utrzymują go w jednej z dwóch skrajnych pozycji: górnej lub dolnej (7.).

Fasunek jest wyposażony w wymienną opaskę zapobiegającą spływaniu potu. Opaski można nabyć u lokalnego sprzedawcy.

► MONTAŻ SAMOPRZYCIEMNIANEGO FILTRU DO SPAWANIA I OSŁONY / WF70 GDS, WF70 ES /

Rysunek **C**

1. Wsunąć osłonę wewnętrzną na wewnętrzną część samoprzyciemnianego filtra do spawania. Jak pokazano na rys. 1.
2. Delikatnie złożyć płytkę obwodu drukowanego regulacji zewnętrznej za filtrem w celu zapewnienia umieszczenia wewnątrz skorupy hełmu. Włożyć filtr w jego otwór. Rozpocząć od włożenia filtra w części dolnej, tak aby zatrasnął się w dolnym zacisku (2.a), a następnie wepchnąć część górną, tak aby zatrasnęła się w zacisku (2.b).
3. Umieścić zewnętrzną osłonę ochronną na swoim miejscu przy użyciu czterech uchwytów bocznych. Przytrzymać osłonę kciukiem i palcem środkowym i przemieścić ją na boku kciuka w szczeliny obydwu bocznych uchwytów. Wgłębienie w skorupie hełmu zapewnia wymaganą przestrzeń dla umieszczenia kciuka (3.a). Zgiąć osłonę palcem środkowym i umieścić ją za pomocą pozostałych palców w obydwu szczelinach bocznych (3.b).
4. Zamknąć skorupę hełmu z ramą zewnętrzną. Włożyć dwa dolne sworznie w otwory skorupy hełmu umieszczone na samym dole i wepchnąć część górną ramy w skorupę hełmu, tak aby dwa górne sworznie zatrasnęły się w otworach na sworznie po obu stronach (dwukrotny zatrzask), jak pokazuje to rys. 4.
5. Włożyć środkową część zewnętrznej obudowy kontrolnej do przeznaczonego do tego otworu na zewnętrznej stronie maski (5.).
6. Włożyć płytkę obwodu elektrycznego z potencjometrami do środkowej części obudowy regulacji zewnętrznej (6.).
7. Naciskając tablicę elektroniczną, wsuń z zewnątrz 4 pokrętki do potencjometrów. Uważaj, aby prawidłowo zainstalować pokrętki. Sprawdź, czy skrajna pozycja znacznika na pokrętle pokrywa się z nadrukiem na zewnętrznej obudowie elementów kontrolnych (7.).
8. Włożyć część zewnętrzną obudowy regulacji zewnętrznej, tak aby pasowała do części środkowej obudowy regulacji zewnętrznej (8.).
9. Umieścić wewnętrzną część obudowy regulacji zewnętrznej w odpowiedni sposób w części środkowej obudowy regulacji zewnętrznej i przymocować czterema śrubami (9.).

Rysunek **C.1**

W przypadku, gdy automatyczny filtr musi zostać usunięty z oprawy (np. z powodu wymiany wewnętrznej folii ochronnej), należy najpierw zwolnić pętlę na łączącym kablu elektrycznym jak przedstawiono na rys. 10 i usunąć filtr. Podczas wkładania filtra z powrotem kabel i pętlę umieścić tak, jak pokazano na rys. 11.a (WH70 BH3®) oraz 11.b (WH70 BH3® Air). Wymagany jest przedłożony kabel elektryczny, aby zapobiec znaczącemu przeciążeniu i w konsekwencji zerwaniu kabla podczas wymiany filtra.

▶ MONTAŻ SAMOPRZYCIEMNIANEGO FILTRU DO SPAWANIA I OSŁONY / WF70 DS /

Rysunek **D**

1. Wsunąć osłonę wewnętrzną na wewnętrzną część samoprzyciemnianego filtra do spawania. Jak pokazano na rys. 1.
2. Umieścić filtr spawalniczy na przedniej stronie korpusu w otworze do tego przeznaczonym. Rozpocząć od włożenia filtra w części dolnej, tak aby zatrzasknął się w dolnym zacisku (2.a), a następnie wepchnąć część górną, tak aby zatrzasknęła się w zacisku (2.b).
3. Umieścić zewnętrzną osłonę ochronną na swoim miejscu przy użyciu czterech uchwytów bocznych. Przytrzymać osłonę kciukiem i palcem środkowym i przemieścić ją na boku kciuka w szczeliny obydwu bocznych uchwytów. Wgłębienie w skorupie hełmu zapewnia wymaganą przestrzeń dla umieszczenia kciuka (3.a). Zgiąć osłonę palcem środkowym i umieścić ją za pomocą pozostałych palców w obydwu szczelinach bocznych (3.b).
4. Zamknąć skorupę hełmu z ramą zewnętrzną. Włożyć dwa dolne sworznie w otwory skorupy hełmu umieszczone na samym dole i wepchnąć część górną ramy w skorupę hełmu, tak aby dwa górne sworznie zatrzasknęły się w otworach na sworznie po obu stronach (dwukrotnie zatrzask), jak pokazuje to rys. 4.

▶ WYMIANA OSŁON OCHRONNYCH

Rysunek **E**

1. Usunąć ramkę zewnętrzną. Od strony wewnętrznej hełmu docisnąć dwa sworznie do siebie, zwolnić ramę i nieznacznie wypchnąć ją na zewnątrz (1.a), a następnie obracać do zwolnienia dwóch sworzni dolnych (1.b).
2. Przytrzymać osłonę zewnętrzną kciukiem i palcem środkowym na przedłużeniach bocznych w miejscach przeznaczonych na palce. Nacisnąć osłonę, aby ją nieznacznie wygiąć, i wyjąć ją z gniazda oprawki (2.).
3. Umieścić nową osłonę ochronną i nałożyć pokrywę zgodnie z poprzednim opisem w pkt. 3 i 4.

Rysunek **E.1**

Podczas montażu hełmu i filtra ochronnego lub podczas wymiany osłon należy upewnić się, że wszystkie części są dobrze zamocowane, dzięki czemu zapobiegają przedostaniu się światła do hełmu. Jeżeli w jakimś miejscu światło wnika do wewnątrz, należy powtarzać procedurę montażową aż do rozwiązania problemu. W przeciwnym razie nie wolno rozpoczynać w nim spawania. Przed wymianą osłon ochronnych należy zawsze usuwać ich ochronne powłoki z obu stron.

▶ MONTAŻ HEŁMU POWIETRZNEGO WH70 BH3® Air

/ WH70 BH3® Air - wersja hełmu WH70 BH3® ze zintegrowanym systemem doprowadzenia powietrza, do zastosowania z zestawem urządzenia AIRMAX® Power /

Rysunek **F**

W przypadku zakupu hełmu WH70 BH3® wraz ze zintegrowanym systemem doprowadzenia powietrza hełm będzie dodatkowo wyposażony w zintegrowany przewód powietrza, łącznik przewodu i kratkę powietrzną. Firma JACKSON SAFETY® nie wyłącza odpowiedzialności za rezultaty prac serwisowych przeprowadzanych przez każdą inną osobę niż autoryzowany przedstawiciel serwisu firmy JACKSON SAFETY®. Niestosowanie się do niniejszych instrukcji może spowodować unieważnienie gwarancji.

▶ OGRANICZENIA DOTYCZĄCE UŻYTKOWANIA

1. Materiały wchodzące w kontakt ze skórą mogą wywołać reakcje alergiczne u osób podatnych.
2. Nie używać naruszonych filtrów mineralnych bez odpowiedniej folii ochronnych.
3. Łuk spawalniczy może spowodować uszkodzenie niechronionych oczu!
4. Łuk spawalniczy poparzyć niechronioną skórę!
5. Przed użyciem dokładnie sprawdzić produkt. Nie korzystać w przypadku uszkodzenia jakiegokolwiek części systemu.
6. Nie umieszczać kaptura spawalniczego na gorącej powierzchni.
7. Stosować tylko w zakresie temperatur od -5°C do $+55^{\circ}\text{C}$.

8. Nigdy nie korzystać z kaptura w następujących przypadkach i warunkach:
- Jeśli stężenie tlenu w środowisku jest mniejsze niż 17%.
 - W środowiskach wzbogacanych tlenem.
 - W otoczeniu wybuchowym.
 - W środowiskach, co do których użytkownik nie ma wiedzy o rodzaju substancji niebezpiecznych i jej stężeniu.
 - W środowiskach stwarzających bezpośrednie zagrożenie dla zdrowia i życia.
 - W razie braku pewności, że stopień zaciemnienia filtra spawalniczego jest odpowiedni do wykonywanej pracy.
 - Natychmiast wymienić filtr ochronny, jeśli jest uszkodzony lub jeśli odpryski i zadrapania ograniczają widoczność.
 - Kaptur nie chroni przed silnymi wstrząsami, eksplozjami ani substancjami korozyjnymi.
9. Przejść do bezpiecznej lokalizacji i podjąć odpowiednie środki zaradcze w przypadku wystąpienia następujących problemów podczas korzystania z kaptura:
- W przypadku odczucia znacznie większego oporu podczas oddychania lub innych problemów z oddychaniem.
 - W przypadku podrażnienia, nieprzyjemnego zapachu lub smaku podczas oddychania.
 - W przypadku złego samopoczucia lub nudności.
10. Korzystać wyłącznie z certyfikowanych, oryginalnych filtrów przeznaczonych do danego zasilanego aparatu oddechowego oczyszczającego powietrze. Wymieniać filtry w razie wykrycia zmiany zapachu powietrza podawanego z aparatu oddechowego.
11. Filtry zaprojektowane do wychwytywania cząstek stałych i ciekłych (filtry cząstek) nie chronią użytkownika przed gazami. Filtry zaprojektowane do wychwytywania gazów nie chronią użytkownika przed żadnymi cząstkami. W środowisku pracy skażonym obydwooma rodzajami zanieczyszczeń stosować połączone filtry.
12. Płyty ochronne, zarówno wewnętrzne, jak i zewnętrzne, należy stosować w połączeniu z samozaciemniającym filtrem w celu ich ochrony przed zniszczeniem.

Opis zamontowania hełmu WH70 BH3® Air jest podobny do opisu zamieszczonego w sekcji MONTAŻ WH70 BH3® I PRZYŁBICY SPAWACZA. Poza tym niektóre dodatkowe włączone części (przewód powietrza, przewód, łącze i kratka) są montowane wyłącznie przez producenta. Hełm ochronny WH70 BH3® Air posiada również uchwyt przewodu (X), uszczelkę części przedniej (Y) oraz parę podkładek (Z).

Uchwyt na wąż (X) można zamocować po dowolnej stronie twarzy. Zwykle mocuje się go po przeciwnej stronie ręki dominującej.

Uszczelka części przedniej musi być odpowiednio zamontowana na hełmie WH70 BH3® Air. Krawędź uszczelki elastycznej powinna dotykać twarzy i zachodzić na podbródek. Jej położenie względem hełmu i opaski zaprezentowane zostało na rys. 1, zaś dokładne położenie hełmu WH70 BH3® Air, przewodu powietrza i uchwytu opisano szczegółowo w sekcji WYMIANA USZCZELKI CZĘŚCI PRZEDNIEJ.

► MONTAŻ PODKŁADEK

Rysunek **F.1**

W celu zapewnienia odpowiedniego uszczelnienia maski i spełnienia norm bezpieczeństwa WH70 BH3® Air musi być dodatkowo wyposażony w parę podkładek. Podkładki są dołączone do dwóch górnych sworzni wewnętrznych zewnętrznej ramy regulacji.

► WYMIANA USZCZELKI MASKI

Rysunek **F.2**

Obydwie dostępne wersje uszczelki maski (standardowa i flexi) mają identyczny uchwyt maski wykonany z tworzywa sztucznego, dlatego też procedura wymiany jest taka sama w obydwu przypadkach. W celu lepszego ukazania szczegółów schematy montażowe pokażą uchwyt uszczelki maski bez uszczelki (część tkaninowa).

1. Zdjąć przyłbicę w kolejności odwrotnej, niż opisano w sekcji HEŁM WH70 BH3® I ZESPÓŁ PRZYŁBICY.
2. Pociągnąć dolną część uchwytu uszczelki maski w celu odłączenia jej od przewodu powietrza (1.).
3. Zwolnić uchwyt uszczelki maski z dwóch zewnętrznych zatrzasków górnych (2.).
4. Wyciągnąć uchwyt uszczelki maski z dwóch wewnętrznych zatrzasków górnych (3.).

5. Pobrać nową uszczelkę maski i wcisnąć wewnętrzną część górną uchwytu uszczelki maski w dwa górne zaciski wewnętrzne (4.).
6. Wepchnąć zewnętrzną część górną uchwytu uszczelki maski w dwa zewnętrzne zaciski górne (5.).
7. Włożyć dolną część uchwytu uszczelki maski ochronnej w szczelinę między hełmem a przewodem powietrza (6.).
8. Zamocować przyłbicę zgodnie z opisem w sekcji MONTAŻ HEŁMU WH70 BH3® I PRZYŁBICY.

► MOCOWANIE PRZEWODU

Rysunek **F.3**

Przykręcić przewód PAPR (przewód jest dostarczany wraz z zestawem AIRMAX® Power) zgodnie z opisem na schemacie. Ustawić długość przewodu między króćcem przewodu a uchwytem przewodu, tak aby uzyskać maksymalny komfort stosowania. Zalecamy ustawienie ww. długości w granicach 25-30 cm przewodu nierozciągniętego, tak aby pętla górna nie była zbyt długa, gdyż długość powinna pozwalać na komfortowe podnoszenie hełmu. Zaleca się regulację długości przewodu od króćca przewodu do zestawu AIRMAX® Power w sposób pozwalający na swobodne noszenie przewodu - bez jego rozciągania - za plecami użytkownika. Po umieszczeniu przewodu w uchwycie na przewód należy ustawić wysokość przewodu poprzez przecięgnięcie przewodu przez uchwyt do góry i w dół. Wyregulowanie kształtu pętli można uzyskać poprzez obracanie przewodu w prawo lub w lewo.

► ZESTAW HEŁMU SPAWALNICZEGO WH70 BH3® Air i KASKU

OCHRONNEGO / WH70 BH3® Air HH – wersja hełmu WH70 BH3® Air Rysunek **G**
do użycia z kaskiem ochronnym Concept /

Rysunek **G.1**

Jeśli zakupiłeś hełm spawalniczy WH70 BH3® w zestawie z kaskiem ochronnym, dwuelementowe (dla lewej i prawej strony) mocowanie do kasku zastępuje standardowy fasunek. Obydwa mocowania nahełmowe mają jednoznaczne oznaczenia: L (lewy) i R (prawy) na korpusie elementu. Prosimy zwrócić uwagę na stronę montażu.

Opis zamontowania hełmu zestaw hełmu spawalniczego WH70 BH3® Air i kasku ochronnego jest podobny do opisu zamieszczonego w sekcji ZESTAW HEŁMU SPAWALNICZEGO WH70 BH3® I KASKU OCHRONNEGO.

► SAMOPRZYCIEMNIANY FILTR OCHRONNY DO SPAWANIA

► DZIAŁANIE

Samoprzyciemniane filtry ochronne do spawania JACKSON SAFETY® działają na bazie ciekłokrystalicznej zasłony przeciwświatelnej chroniącej oczy spawacza przed intensywnym światłem widzialnym emitowanym podczas procesu spawania. Dodatkowo, stałe powłoki pochłaniające promienie ultrafioletowe (UV) i podczerwone (IR) chronią wzrok przed szkodliwym działaniem promieniowania (IR/UV). Ochrona przed szkodliwym promieniowaniem jest obecna bez względu na poziom przyciemnienia lub potencjalne wadliwe działanie filtra, poza liczbą największego zaciemnienia oznaczoną na każdym modelu.

Samoprzyciemniane filtry ochronne do spawania JACKSON SAFETY® są wykonywane zgodnie z wymaganiami normy EN 379 oraz posiadają świadectwa CE, DIN i DIN Plus. Nie są one przeznaczone do stosowania do ochrony przeciwdarowej, ochrony przed latającymi cząstkami, ciekłymi metalami, cieczami korozyjnymi lub gazami niebezpiecznymi. Należy wymienić filtr samoprzyciemniany wadliwie działający (należy sprawdzić, czy filtr samoprzyciemniany zaciemnia się w przypadku pojawienia się łuku spawalniczego) lub uszkodzony fizycznie.

Oslony, zarówno wewnętrzne, jak i zewnętrzne (poliwęglanowe), należy stosować w połączeniu z filtrem samoprzyciemnianym w celu zapewnienia ochrony przed trwałym uszkodzeniem.

► UŻYTKOWANIE

Samoprzyciemniany filtr ochronny do spawania wbudowany do hełmu uznaje się za element sprzętu ochrony osobistej (PPE) chroniącego oczy, twarz, uszy oraz szyję przed bezpośrednim i pośrednim niebezpiecznym światłem emitowanym przez łuk spawalniczy. W przypadku zakupu filtra bez hełmu należy dobrać odpowiedni hełm przeznaczony do użycia z samoprzyciemnianym filtrem ochronnym. Musi on zapewniać właściwe zamocowanie na hełmie filtra wraz z osłoną wewnętrzną i zewnętrzną. Należy wykluczyć nadmierne naprężenia punktowe wywierane przez źle dobraną ramę wsporczą lub system mocowania, ponieważ może to spowodować poważne uszkodzenie filtra. Należy również upewnić się, czy fotosensory i czujniki światła słonecznego nie zostały zasłonięte przez któryś z elementów hełmu, ponieważ może to wpłynąć na działanie filtra. W przypadku wystąpienia którejkolwiek z powyższych okoliczności filtr może nie nadawać się do użycia.

► ZASTOSOWANIE

Filtry JACKSON SAFETY® nadają się do każdego rodzaju spawania elektrycznego (z wyjątkiem spawania gazowego): spawania przy pomocy elektrod otulonych, MIG/MAG, TIG/WIG, spawania plazmowego, cięcia. Filtry JACKSON SAFETY® nie nadaje się do spawania laserowego.

► FUNKCJE

Filtry JACKSON SAFETY® są gotowe do użycia bezpośrednio po zakupie. Należy sprawdzić zakres zaleceń ochronnych odnośnie wybranego sposobu spawania, a jeżeli dany model filtra oferuje taką możliwość, także stopień izolacji świetłej hełmu, wrażliwości na światło dochodzące oraz czas opóźnienia przy uchyleniu filtra.

Przyciemnienie: Niektóre modele (WF70 DS, WF70 ES) oferują regulację przyciemnienia w zakresie od 9 do 13 stopni. Filtr WF70 GDS posiada dwa zakresy przyciemnienia, tj. 6-8 i 9-13. Można je regulować za pomocą pokrętła »Range« umieszczonego na filtrze. Zewnętrzne pokrętło dostosowywania stopnia przyciemnienia ma dwa zakresy (6-8 i 9-13), o dwóch różnych oznaczeniach (pozytywnym i negatywnym). Ustawienie pokrętła »Range« określa zakres stosowany.

Regulacja wrażliwości na światło: Większość prac spawalniczych można wykonywać z filtrem o ustawionej maksymalnej wrażliwości na światło dochodzące. Ten poziom wrażliwości zakłada jednak zastosowanie łuku elektrycznego o niskim napięciu, metody TIG lub technik specjalnych. Stopień wrażliwości na światło dochodzące należy obniżyć jedynie w określonych warunkach naświetlenia, aby uniknąć niepotrzebnej aktywacji filtra. Zwykle wystarczy ustawić maksymalny stopień wrażliwości na początku pracy, a następnie stopniowo zmniejszać go do momentu, aż filtr zacznie reagować tylko na rozblyski łuku elektrycznego, a nie skokowo pod wpływem działania światła z otoczenia (bezpośrednio padające promienie słoneczne, intensywne światło sztuczne, inny łuk elektryczny uruchamiany przez osoby pracujące nieopodal, itp.).

Regulacja czasu opóźnienia: Zakres opóźnienia wynosi od 0,1 do 1,0 sekundy. Zaleca się stosowanie krótszego opóźnienia przy zgrzewaniu punktowym i dłuższego opóźnienia przy zastosowaniach wykorzystujących wyższe wartości prądowe i dłuższe odstępy spawania. Dłuższe opóźnienie można również stosować w przypadku spawania niskoprądowego TIG w celu niedopuszczenia do otwarcia filtra przy tymczasowym zablokowaniu (przez rękę, uchwyt elektrody itp.) ścieżki światła do czujników.

Funkcja spawanie/szlifowanie: Filtr elektro-optyczny WF70 GDS może być użytkowany zarówno podczas spawania, jak i szlifowania. Wybierając pozycję »Grind«, filtr wyłącza się i nie ulegnie ponownej aktywacji przez iskry powstające podczas szlifowania. Przed ponownym rozpoczęciem spawania należy przestawić pokrętło z powrotem na pozycję »Weld«.

► ZALECANE STOPNIE SZCZELNOŚCI ŚWIETLNEJ W ZALEŻNOŚCI OD RODZAJU PRAC SPAWALNICZYCH / EN 379 /

RODZAJ PRAC SPAWALNICZYCH	NATEŻENIE ŁUKU ELEKTRYCZNEGO W AMP																											
	6	10	15	30	40	60	70	100	125	150	175	200	225	250	300	350	400											
MMA	8				9				10				11				12				13							
	WF70 GDS																											
	WF70 ES, WF70 DS																											
MAG	8				9				10				11				12											
	WF70 GDS																											
	WF70 ES, WF70 DS																											
TIG	8				9				10				11				12				13				14			
	WF70 GDS																											
	WF70 ES, WF70 DS																											
MIG metale ciężkie	9								10				11				12				13							
	WF70 GDS																											
	WF70 ES, WF70 DS																											
MIG stopy lekkie (nierdzewne, aluminium)	10								11				12				13											
	WF70 GDS																											
	WF70 ES, WF70 DS																											
Cięcie plazmowe	9								10				11				12				13							
	WF70 GDS																											
	WF70 ES, WF70 DS																											
Spawanie łukiem mikroplazmowym	4	5	6	7	8	9	10	11	12	13																		
	WF70 GDS																											
	WF70 ES, WF70 DS																											

► KRZYWA PRZECHODZENIA ŚWIATŁA

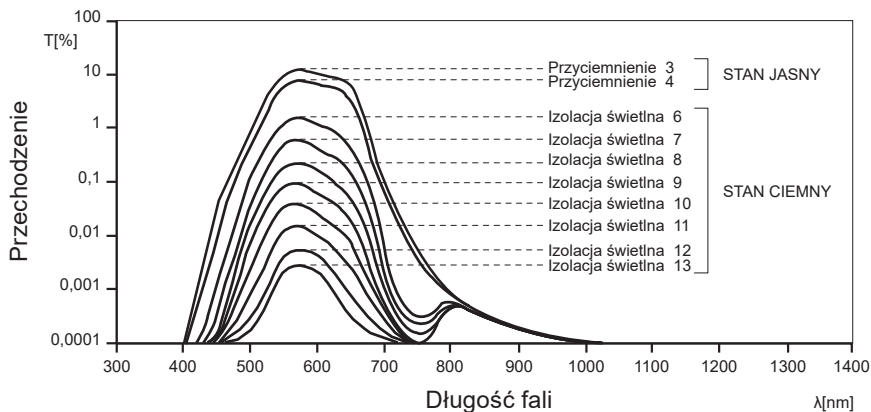

► OPIS DO RYSUNKÓW FILTRA JACKSON SAFETY®

Rysunek **H**

1. Bateria słoneczna
2. Fotokomórki (diodowe)
3. Obudowa filtra
4. Obszar widoku zasłony ciekłokrystalicznej
5. Wybór zakresu dostosowywania przyciemnienia
6. Wybór opcji spawania lub szlifowania
7. Regulator przyciemnienia (szczelności świetlnej)
8. Regulator wrażliwości
9. Regulator czasu opóźnienia uchylenia

► ROZWIĄZYWANIE PROBLEMÓW

Usterka lub nieprawidłowe działanie	Możliwe przyczyny	Zalecane rozwiązanie
Filtr nie ściemnia się lub rozjaśnia się podczas spawania.	Czujniki lub bateria słoneczna są brudne lub pokryte rozbryzgami.	Wyczyść filtr i osłonę ochronną za pomocą miękkiej szmatki. W razie potrzeby wymień osłonę na nową.
Filtr rozjaśnia się podczas spawania.	Niedostatecznie silne źródło światła.	Zwiększ czułość, zbliż się do łuku, nie zakrywaj czujników ani baterii słonecznej dłonią, palnikiem ani innymi przedmiotami. Zwiększ czas zwłoki rozjaśniania filtra.
Filtr włącza się nieregularnie.	Silne światło słoneczne lub sztuczne, światło od łuku w innym spawanym miejscu	Zmniejsz czułość i ogranicz dopływ światła z otoczenia.
Czas reakcji jest bardzo długi.	Zbyt niska temperatura otoczenia.	Nie używaj przyłbicy w temperaturze poniżej -5°C.
	W otoczeniu jest za ciemno	Czas reakcji na pierwszy rozbłysk łuku wynosi 10 ms, a następnie skróci się do 0,15 ms.

► DANE TECHNICZNE

Model	WF70 GDS	WF70 ES	WF70 DS
Pole widzenia	96 x 68.5 mm	96 x 68.5 mm	96 x 68.5 mm
Waga	165 g	160 g	125 g
Zaciemnienie w poł. otwartym	4	4	4
Zaciemnienie w poł. zamkniętym	6-8 / 9-13	9-13	9-13
Regulacja zaciemnienia	tak / zewnętrzna	tak / zewnętrzna	tak / wewnętrzna
Regulacja wrażliwości świetlnej	tak / zewnętrzna	tak / zewnętrzna	tak / wewnętrzna
Regulacja opóźnienia	tak / zewnętrzna	tak / zewnętrzna	tak / wewnętrzna
Dost. do szlifowania	tak / zewnętrzna	nie	nie
Czas aktywacji w temp. 23°C	0.15 ms	0.15 ms	0.15 ms
Czas odświeżania	0.1 - 1.0 s	0.1 - 1.0 s	0.1 - 1.0 s
Ochrona UV/IR	UV13 / IR13	UV13 / IR13	UV13 / IR13
Zakres temp. roboczej	-5°C / +55°C	-5°C / +55°C	-5°C / +55°C
Funkcja wykrywania łuku TIG	ulepszona	ulepszona	ulepszona
Zasilanie	baterie słoneczne / brak konieczności wymiany baterii		

► OZNACZENIA

Badanie typu WE (samoprzyciemniany filtr ochrony, hełm ochronny do spawania oraz kask ochronny):

Jednostkę notyfikowaną 0196, DIN CERTCO Gesellschaft fuer Konformitaetsbewertung mbH, Alboinstrasse 56, D-12103 Berlin, Germany.



Jednostkę notyfikowaną 1883, ECS (European Certification Service) GmbH, Hüttfeldstraße 50, D-73430 Aalen, Germany.

Badanie typu WE (PAPR): Jednostkę notyfikowaną 1024, Occupational Safety Research Institute, v.v.i., Jeruzalémská 1283/9, 110 00 Praha 1, Czech Republic.

Hełm spawalniczy WH70 BH3® został przetestowany zgodnie z normami EN 175 i EN 166.

Hełm spawalniczy WH70 BH3® Air jest testowany zgodnie z normami EN 12941 i EN 14594. Świadczenia są ważne wyłącznie z jednym z następujących zestawów urządzenia AIRMAX® Power: AIRMAX® Plus, AIRMAX® Elite, AIRMAX® Pressure, z elementem nagłownym nr 375 lub przystawkami na kaski ochronne Concept, a także jedną z dwóch przyłbic odchylanych (z otworem na filtr 110x90 mm lub 108x51 mm).

TH3	WH70 BH3® Air + przyłbicę + R60 AIRMAX® Plus; R60 AIRMAX® Elite
TH3	WH70 BH3® Air + kaskiem ochronnym + R60 AIRMAX® Elite
3B	WH70® BH3 Air + przyłbicę/kaskiem ochronnym + R80 AIRMAX Pressure

Oznaczenia	
BH3	Nazwa produktu: kask ochronny
WF70 GDS	Nazwa samoprzyciemnianego filtra ochronnego
4 / 6-8 / 9-13	4 - Numer izolacji świetlnej w położeniu otwartym 6-8 / 9-13 - Numery izolacji świetlnych w położeniu zamkniętym
SM	Oznaczenie identyfikacyjne producenta
1/1/1/1	Oznaczenie klas optycznych (Jakość optyczna, rozpraszanie światła, jednorodność, zależność kątowna)
EN 379	Numer normy (samoprzyciemniany filtr ochronny)
EN 175	Numer normy (hełm ochronny do spawania)
EN 166	Numer normy (hełm ochronny do spawania)
EN 12941	Numer normy (hełm ochronny do spawania z urządzeniami filtrującymi zasilanymi prądem)
EN 14594	Numer normy (hełm ochronny do spawania z aparatem oddechowym ze sprężonym powietrzem)
AS/NZS 1337.1	Numer normy (hełm ochronny do spawania)
AS/NZS 1338.1	Numer normy (samoprzyciemniany filtr ochronny)
ANSI Z87.1	Numer normy (samoprzyciemniany filtr ochronny, hełm ochronny do spawania)
S	Zwiększona odporność
B	Uśredniona wartość energii udaru
9	Symbol określający ochronę przed stopionym metalem i odporność na przenikanie gorących ciał stałych
	Znak CE
DIN	Symbol zgodności z normą DIN
DIN Plus	Symbol zgodności z normą DIN Plus
	Instrukcja użytkowania
	Symbol na produkcie lub na opakowaniu oznacza, że tego produktu nie wolno traktować tak, jak innych odpadów domowych. Należy oddać go do właściwego punktu skupu surowców wtórnych zajmującego się złomowanym sprzętem elektrycznym i elektronicznym. Właściwa utylizacja i złomowanie pomaga w eliminacji niekorzystnego wpływu złomowanych produktów na środowisko naturalne oraz zdrowie. Aby uzyskać szczegółowe dane dotyczące możliwości recyklingu niniejszego urządzenia, należy skontaktować się z lokalnym urzędem miasta, służbami oczyszczania miasta lub sklepem, w którym produkt został zakupiony.

Uwaga: powyższe informacje to tylko przykład.

► DEKLARACJA ZGODNOŚCI UE

<https://www.jacksonsafety.com/europe-products-documentation>

Pro svou ochranu a maximální funkčnost filtrů si před použitím pečlivě přečtete tyto informace.

► PŘED SVAŘOVÁNÍM

- Ověřte, zda je kukla správně smontována a zda plně brání náhodnému vniknutí světla. Na přední straně může světlo vnikat do helmy pouze skrz průzor samozatmívacího svářečského filtru.
- Upravte náhlavní sponu tak, aby zajistila co největší pohodlí a poskytovala co největší zorné pole.
- Vyberte svařovací filtr v rozměru 110 x 110 mm vhodný pro kuklu.
- Zkontrolujte předepsanou úroveň stínění pro příslušnou svářečskou aplikaci a seřídte podle toho svůj samozatmívací filtr (viz tabulka s doporučenými úrovněmi stínění).

► BEZPEČNOSTNÍ OPATŘENÍ

- Kuklu ani samozatmívací svářečský filtr nikdy nepokládejte na horký povrch.
- Odfené nebo poškozené ochranné štíty by se měly pravidelně nahrazovat originálními štíty JACKSON SAFETY®. Před použitím nového ochranného štítu ověřte, zda jste odstranili všechny další ochranné fólie z obou stran.
- Filtr WH70 BH3® používejte pouze při teplotách v rozsahu -5°C až +55°C.
- Chraňte samozatmívací svářečský filtr před stykem s kapalinami a nečistotami.
- Používejte výhradně originální náhradní díly JACKSON SAFETY®. V případě pochybností se prosím obraťte na autorizovaného prodejce značky JACKSON SAFETY®.
- Nedodržení těchto pokynů má za následek neplatnost záruky. Svářecí kukla WH70 BH3® je kromě případu, kdy je v kombinaci s ochrannou přílbou proti padajícím předmětům nebo se »S« systémem pro přívod čerstvého vzduchu, určena pouze pro svařování a ochranu obličeje a očí při svařování. Balder také není zodpovědný za problémy vzniklé při nevhodném použití (např. jako ochrana před úderem, padajícími předměty, prachovými částicemi, jedovatými plyny a podobně).
- Nepoužívejte při sváření nad hlavou, kde hrozí nebezpečí kapajícího roztaveného kovu. Tento systém svářecí přílby / filtru neposkytuje ochranu proti roztavenému a rozstříkanému kovu při sváření nad hlavou.
- Materiály, které by mohly přijít do styku s pokožkou nositele by mohly způsobit alergické reakce citlivým jedincům.
- Svářečská kukla nasazená přes běžné optické brýle může přenášet náraz, představuje tudíž v této kombinaci riziko pro nositele.
- Jestliže buďto kukla nebo ochranný štít nejsou opatřeny značkou B, pak platí pouze značka S.
- Chráníč očí lze používat výlučně proti vysokorychlostním částicím při pokojové teplotě.
- Mezi svařovací obloukem a očima svářeče se doporučuje u všech typů sváření vzdálenost alespoň 50 cm, ale v žádném případě nemůže být kratší než 25 cm.
- Doporučujeme vám používat svářečskou kuklu po dobu 10 let. Délka používání závisí na řadě okolností, jako jsou způsob používání, čištění, skladování a údržba. Doporučujeme časté kontroly a výměnu v případě poškození.

► SKLADOVÁNÍ

Není-li filtr používán, měl by být uložen na suchém místě při teplotách mezi -20°C až +65°C. Delší vystavení teplotám vyšším než 45°C může vést ke zkrácení životnosti baterií. Solární články samozatmívacího svářečského filtru se doporučuje uchovávat v temnu nebo je nevystavovat světlu při skladování, aby byl udržován režim bez napájení. Toho se jednoduše dosáhne položením čela filtru směrem dolů na skladovací polici.

► ÚDRŽBA A ČIŠTĚNÍ

Solární články a světelné senzory samozatmívacího svářečského filtru je třeba stále chránit před prachem a postříkáním: čištění je možno provádět suchou tkaninou, nebo látkou namočenou do neagresivního mycího prostředku (nebo alkoholu). Nikdy nepoužívejte agresivní rozpouštědla, jako je aceton. Filtry JACKSON SAFETY® by měly být vždy chráněny z obou stran ochrannými clonami (polykarbonát), které by se měly čistit výhradně suchou tkaninou nebo látkou. Jsou-li ochranné clony jakkoliv poškozeny, je nutno je okamžitě vyměnit.

► ZÁRUKY

Společnost Balder zaručuje, že její výrobky: (1) vyhovují standardním specifikacím společnosti Balder od data dodání autorizovaným distributorům/přímým zákazníkům společnosti Balder a jsou kryty zárukou pro období následující po datu nákupu koncovým uživatelem (ověřeno platným nákupním dokladem) (a) tři roky v případě filtrů s automatickým ztmavováním a technologií Balder; (b) dva roky pro všechny ostatní filtry s automatickým ztmavováním; a (c) jeden rok pro dýchací přístroje pro čištění vzduchu s aktivním přívodem vzduchu; (2) odpovídají všem údajům uvedeným na etiketách společnosti Balder; a (3) jsou vyráběny v souladu se všemi použitelnými federálními, státními a místními zákony platnými v době a na místě výroby těchto výrobků. TATO ZÁRUKA NAHRÁZUJE VŠECHNY OSTATNÍ ZÁRUKY, VYJÁDRĚNÉ NEBO ODVOZENÉ, VČETNĚ JAKÝCHKOLIV ZÁRUK PRODEJNOSTI NEBO VHODNOSTI PRO KONKRÉTNÍ ÚČEL. Společnost Balder neodpovídá za žádný druh zvláštní, náhodné nebo následné škody. Odpovědnost společnosti Balder za porušení podmínek smlouvy, přečin nebo jiný druh akce nesmí překročit cenu zakoupeného výrobku. Má se za to, že kupující a uživatelé akceptovali výše popsanou záruku a omezení odpovědnosti a nemohou měnit podmínky ústní dohodou nebo pomocí jakéhokoliv písemného dokumentu, který nebyl podepsán společností Balder. Do rozsahu vyžadovaného použitelnými zákony neomezuje společnost Balder svoji odpovědnost za smrt/zranění způsobené nedbalostí společnosti Balder.

► MONTÁŽ KUKLY A NÁHLAVNÍ SPONY WH70 BH3®

Obrázek **A**

1. Pokrývku hlavy (D) vložte do skořepiny kukly (B), jak ukazuje obrázek číslo 1. Šrouby (A) prostrčte otvory ve skořepině kukly. Malé naklápěcí polohovací kolíky zasuňte do příslušných pohovracích otvorů ve skořepině.
2. Na každém šroubu utáhněte matici pokrývky hlavy (C).
3. Pokrývku hlavy nastavte tak, aby přesně seděla a byla pohodlná.
 - a. Seřídte horní pásek tak, aby byla pokrývka hlavy ve vhodné poloze a obepínala přesně vaši hlavu.
 - b. Nastavte rozsah naklonění kukly pomocí použitých seřizovacích otvorů kolíků.
 - c. Nastavte vzdálenost kukly od obličeje povolením matic pokrývky hlavy tak, aby bylo možné pohybovat závěsným mechanismem směrem dopředu nebo dozadu podél pokrývky hlavy, a dostať tak kuklu do požadované polohy. Poté znovu utáhněte matice pokrývky hlavy.

Náhlavní spona je opatřena vyměnitelnou potní páskou. Tyto potní pásky jsou k dostání u vašeho místního prodejce.

► MONTÁŽ KUKLY WH70 BH3® A OCHRANNÉ PŘILBY

/ WH70 BH3® HH - verze kukly WH70 BH3® v provedení s Concept ochrannou přilbou /

Obrázek **B**

Obrázek **B.1**

Pokud jste si zakoupili svářečskou kuklu WH70 BH3® v kombinaci s ochrannou přilbou, jsou místo standardní náhlavní spony umístěny dvě části držáku ochranné přilby (levá a pravá). Obě tyto části držáku ochranné přilby jsou na hlavním tělese zřetelně označeny písmenem L (levá) a R (pravá). Každou část použijte na příslušné straně.

1. Ukazovákem stiskněte šroub a povolte matici - viz obr. 1.
2. Šroub přidržíte v držáku a prostrčte jej obdélníkovým otvorem ve skořepině kukly. Do jednoho ze tří otvorů ve skořepině kukly zasuňte kolík pro nastavení sklonu. Zvolte otvor pro takový sklon, který vám zajistí maximální pohodlí (2.).
3. Utáhněte matici na šroubu (3.).
4. Stejný postup montáže držáku ochranné přilby proveďte na druhé straně kukly.
5. Klínky držáku ochranné přilby zasuňte do drážek v ochranné přilbě. Dbejte na to, aby spodní západky držáku ochranné přilby zacvakly přes okraj ochranné přilby (5.).
6. Náhlavní sponu ochranné přilby lze otáčením zadního kolečka upravit pro jakoukoliv velikost hlavy. Při otáčení kolečkem je držte stisknuté; po dosažení polohy zajišťující maximální pohodlí kolečko uvolněte, takže se zablokuje v požadované poloze (6.).

7. Dvě pružiny držáku ochranné přílby přidržují kuklu ve dvou krajních polohách: horní a dolní (7.).

Náhlavní spona je vybavena vyměnitelným potním páskem. Potní pásy získáte od svého místního prodejce.

► MONTÁŽ SAMOZATMÍVACÍHO SVÁŘEČSKÉHO FILTRU A OCHRANNÝCH CLON / WF70 GDS, WF70 ES /

Obrázek **C**

1. Zasuňte vnitřní ochrannou clonu na vnitřní stranu samozatmívacího svářečského filtru podle obrázku (1.).
2. Desku plošných spojů vnějšího ovládání za filtrem jemně ohněte tak, aby zapadla do skořepiny kukly, a potom zasuňte filtr do příslušného otvoru. Nejprve nasadte filtr na spodní straně tak, aby zapadl do spodní svorky (2.a); potom zatlačte na horní stranu tak, aby zacvakla do horní svorky (2.b).
3. Vložte vnější ochrannou clonu do rámu se čtyřmi postranními držáky. Podržte ochrannou clonu palcem a prostředníčkem a na straně palce ji zasuňte do štěrbin obou bočních držáků. Prohlubeň ve skořepině kukly poskytuje pro palec dostatečný prostor (3.a). Prostředníčkem ohněte ochrannou clonu a pomocí ostatních prstů ji zasuňte do obou bočních štěrbin (3.b).
4. Uzavřete skořepinu kukly vnějším rámem. Zasuňte spodní dva kolíky do nejnižších otvorů skořepiny kukly a zamáčkněte horní část rámu do skořepiny kukly tak, aby horní dva kolíky zacvakly do příslušných otvorů na obou stranách (dvě cvaknutí) (4.).
5. Vložte střední část vnějšího kontrolního krytu do připraveného otvoru na vnější straně kukly (5.).
6. Zasuňte desku elektronických spojů s potenciometry do střední části krytu vnějšího ovládání (6.).
7. Při zatlačování elektronického panelu vložte 4 knoflíky do potenciometrů z vnějšku. Dbejte na to, aby knoflíky byly vsunuty správně. Zkontrolujte, zda konečná poloha značek na knoflíku odpovídá potisku na pouzdru externích ovládacích prvků (7.).
8. Nasuňte vnější část krytu vnějšího ovládání tak, aby zapadla na střední část krytu vnějšího ovládání (8.).
9. Umístěte vnitřní část krytu vnějšího ovládání přesně na střední část krytu vnějšího ovládání a připevněte ji čtyřmi šrouby (9.).

Obrázek **C.1**

Pokud je nutno vyjmout automatický filtr z uložení (např. kvůli výměně vnitřní ochranné fólie), uvolněte nejprve smyčku na přípojném elektrickém kabelu podle obr. 10 a potom vyjměte filtr. Při zasouvání filtru zpět do uložení umístěte kabel se smyčkou podle obr. 11.a (pro WH70 BH3®) nebo 11.b (pro WH70 BH3® Air). Prodloužený elektrický kabel slouží k tomu, aby při vyjímání filtru nedošlo k přílišnému napnutí a případně následnému přetržení kabelu.

► MONTÁŽ SAMOZATMÍVACÍHO SVÁŘEČSKÉHO FILTRU A OCHRANNÝCH CLON / WF70 DS /

Obrázek **D**

1. Zasuňte vnitřní ochrannou clonu na vnitřní stranu samozatmívacího svářečského filtru podle obrázku (1.).
2. Vložte filtr do otvoru pro filtr z vnější strany kukly. Nejprve nasadte filtr na spodní straně tak, aby zapadl do spodní svorky (2.a); potom zatlačte na horní stranu tak, aby zacvakla do horní svorky (2.b).
3. Vložte vnější ochrannou clonu do rámu se čtyřmi postranními držáky. Podržte ochrannou clonu palcem a prostředníčkem a na straně palce ji zasuňte do štěrbin obou bočních držáků. Prohlubeň ve skořepině kukly poskytuje pro palec dostatečný prostor (3.a). Prostředníčkem ohněte ochrannou clonu a pomocí ostatních prstů ji zasuňte do obou bočních štěrbin (3.b).
4. Uzavřete skořepinu kukly vnějším rámem. Zasuňte spodní dva kolíky do nejnižších otvorů skořepiny kukly a zamáčkněte horní část rámu do skořepiny kukly tak, aby horní dva kolíky zacvakly do příslušných otvorů na obou stranách (dvě cvaknutí) (4.).

► VÝMĚNA OCHRANNÉ DESTIČKY

Obrázek **E**

1. Sejměte vnější rám. Z vnitřní strany skořepiny kukly smáčkněte oba kolíky k sobě, uvolněte rám, mírně jej vytlačte ven (1.a) a potom jej pootočte, aby se uvolnily spodní dva kolíky (1.b).
2. Uchopte palcem a prostředníčkem ochrannou clonu na bočních výběžcích u důlků v kukle, které jsou určeny pro prsty, stiskněte tak, aby se lehce zkrivila a vyvlékla se z držáků (2.).
3. Vložte novou ochrannou clonu a nasadte rám podle popisu z bodů 3 a 4 v předchozí kapitole.

Obrázek **E.1**

Při montáži kukly a svářečského filtru i při výměně ochranných clon dbejte na to, aby všechny části byly pevně na svém místě a nemohlo tak dojít k vniknutí světla do kukly. Pokud by existovala nějaká možnost průchodu světla, opakujte postup až do odstranění problému, jinak se kukla nesmí pro svařování použít. Před vložením nových ochranných clon vždy sejměte ochranné vrstvy z obou stran.

► MONTÁŽ KUKLY WH70 BH3® Air

Obrázek **F**

/ WH70 BH3® Air - varianta kukly WH70 BH3® s integrovaným systémem přívodu vzduchu pro kombinaci s jednotkou dodávky čistého vzduchu /

Pokud jste si zakoupili kuklu WH70 BH3® v kombinaci s integrovaným systémem přívodu vzduchu, je kukla navíc vybavena integrovaným vzduchovodem, hadicovým konektorem a vzduchovou mřížkou. Firma JACKSON SAFETY® nenese zodpovědnost za důsledky servisu prováděného kýmkoliv jiným než autorizovanou servisní firmou značky JACKSON SAFETY®. Nedodržení těchto pokynů může mít za následek neplatnost záruky.

► POKYNY PRO POUŽITÍ

1. Materiál kukly může u citlivých osob vyvolat alergické reakce.
2. Nepoužívejte minerální filtry bez vhodné ochranné fólie.
3. Svářečský oblouk může poškodit nechráněné oči!
4. Svářečský oblouk může popálit nechráněnou kůži.
5. Před použitím vždy zkontrolujte jednotku. V případě, že je kterákoli část systému poškozená.
6. Nepokládejte kuklu na rozžhavený povrch.
7. Používejte pouze v prostředích s rozsahem teplot -5 °C až +55 °C.
8. Nikdy nepoužívejte kuklu v následujících prostředích a za následujících podmínek:
 - Pokud je koncentrace kyslíku v prostředí nižší, než 17 %.
 - V prostředích obohacených o kyslík.
 - Ve výbušném prostředí.
 - V prostředích, kde je nedostatečné povědomí o druhu škodliviny, nebo její koncentraci.
 - V prostředích představujících bezprostřední ohrožení života, nebo zdraví.
 - Pokud si nejste jisti, že je odstín vašeho svářečského filtru vhodný pro vaši práci.
 - Bezprostředně vyměňte ochranný filtr, pokud je poškozený, nebo pokud fleky, či škrábance snižují viditelnost.
 - Kukla nechrání proti nárazům, výbuchům, nebo korozivním činidelům.
9. Pokud se kterýkoli z níže uvedených problémů vyskytne v průběhu používání kukly, přešuněte se do bezpečného prostoru:
 - Pokud zaznamenáte výrazný nárůst dýchacího odporu, nebo máte jakýkoli jiný problém s dýcháním.
 - Pokud v průběhu dýchání zaznamenáte zápach, podráždění, nebo nepříjemnou chuť.
 - Pokud se necítíte dobře, nebo je vám na zvracení.
10. Používejte pouze certifikované originální filtry CleanAIR®. Vyměňte filtry pokaždé, ucítíte-li změnu zápachu vzduchu vycházejícího z jednotky.
11. Filtry určené k zachycování pevných a kapalných částic (částicové) nechrání uživatele proti plynům. Filtry určené k zachycování plynů nechrání uživatele proti částicím. Na pracovištích kontaminovaných oběma typy znečištění musí být použity kombinované filtry.

12. V zájmu ochrany samostmívací svářečské kazety před trvalým poškozením musí být kazeta používána v kombinaci s vnitřní a vnější ochrannou fólií.

Montáž kukly WH70 BH3® Air je podobná jako u kukly WH70 BH3® s náhlavní sponou. Kromě některých dalších integrovaných částí (vzduchovod, hadicový konektor a vzduchová mřížka), které může montovat pouze výrobce, má kukla WH70 BH3® Air rovněž držák hadice (X), obličejové těsnění (Y) a dvě podložky (Z).

Držák hadice (X) může být připevněn na obě strany pokrývky hlavy. Zpravidla se připevňuje na opačnou stranu proti dominantní ruce.

S kuklou WH70 BH3® Air je třeba správně namontovat i obličejové těsnění. Okraj pružného těsnění se musí dotýkat vašeho obličeje a musí zasahovat pod bradu. Jeho poloha vůči kukle a náhlavní sponě je znázorněna na obrázku 1, přesná umístění vůči kukle WH70 BH3® Air, vzduchovodu a držáku je pak podrobně popsáno v kapitole VÝMĚNA OBLIČEJOVÉHO TĚSNĚNÍ.

► MONTÁŽ PODLOŽEK

Obrázek **F.1**

Pro zajištění potřebného utěsnění kukly a splnění bezpečnostních požadavků musí být kukla WH70 BH3® Air navíc vybavena dvěma podložkami. Podložky jsou upevněny do dvou horních vnitřních kolíků rámu vnějšího.

► VÝMĚNA OBLIČEJOVÉHO TĚSNĚNÍ

Obrázek **F.2**

Obě nabízené varianty obličejového těsnění (Standard a Flexi) mají naprosto stejný plastový držák, takže postup výměny je pro oba typy obličejového těsnění stejný. Pro lepší znázornění detailů zobrazují schémata montáže držák obličejového těsnění bez obličejového těsnění (tj. textilní části).

1. Vyjměte náhlavní sponu postupem popsaným v kapitole MONTÁŽ KUKLY A NÁHLAVNÍ SPONY WH70 BH3® v opačném pořadí.
2. Stáhněte spodní část držáku obličejového těsnění, abyste jej uvolnili ze vzduchovodu (1.).
3. Uvolněte držák obličejového těsnění z obou vnějších horních západek (2.).
4. Vytáhněte držák obličejového těsnění z obou vnitřních horních západek (3.).
5. Vezměte nové obličejové těsnění a zamáčkněte vnitřní horní stranu držáku obličejového těsnění do obou vnitřních horních západek (4.).
6. Zamáčkněte vnější horní část držáku obličejového těsnění do obou vnějších horních západek (5.).
7. Zasuňte spodní část držáku obličejového těsnění do mezery mezi kuklou a vzduchovodem (6.).
8. Náhlavní sponu smontujte postupem popsaným v kapitole MONTÁŽ KUKLY A NÁHLAVNÍ SPONY WH70 BH3®.

► MONTÁŽ HADICE

Obrázek **F.3**

Zašroubujte hadici PAPR (dodávanou společně s jednotkou čistého vzduchu) podle obrázku. Délku hadice mezi konektorem hadice a držákem hadice upravte tak, abyste získali co největší pohodlí. Doporučená délka je cca 25-30 cm bez napnutí hadice, aby horní smyčka nebyla příliš dlouhá, protože délka hadice musí umožnit pohodlné zvednutí kukly. Délku hadice mezi konektorem a jednotkou dodávky čistého vzduchu se doporučuje upravit tak, aby hadice volně visela na zádech uživatele bez napnutí. Po umístění hadice do držáku upravte výšku hadice tak, že ji prostě posunete v držáku nahoru nebo dolů. Jemné úpravy tvaru smyčky lze dosáhnout pootočením hadice doleva nebo doprava.

► MONTÁŽ KUKLY WH70 BH3® Air A OCHRANNÉ PŘILBY / WH70 BH3® Air HH - verze kukly WH70 BH3® Air v provedení s ochrannou přilbou /

Obrázek **G**

Obrázek **G.1**

Pokud jste si zakoupili svářečskou kuklu WH70 BH3® Air v kombinaci s ochrannou přilbou, jsou místo standardní náhlavní spony umístěny dvě části držáku ochranné přilby (levá a pravá). Obě tyto části držáku ochranné přilby jsou na hlavním tělese zřetelně označeny písmenem L (levá) a R (pravá). Každou část použijte na příslušné straně.

Montáž kukly WH70 BH3® Air a ochranné přilby je podobná jako u kukly MONTÁŽ KUKLY WH70 BH3® A OCHRANNÉ PŘILBY.

► SAMOZATMÍVACÍ OCHRANNÝ SVÁŘEČSKÝ FILTR

► FUNKCE

Samozatmívací ochranné svářečské filtry JACKSON SAFETY® fungují na principu světlených clon z tekutých krystalů, které chrání oči svářeče před intenzivním viditelným světlem, vznikajícím při procesu svaření. V kombinaci s trvalým pasivním filtrem IR/UV chrání proti nebezpečným infračerveným (IR) a ultrafialovým světlem (UV). Ochrana proti škodlivému záření je aktivní bez ohledu na úroveň stínění nebo případně chybné funkci filtru, a to nad rámec čísla nejtmašího zastínění, uvedeného na konkrétním modelu.

Samozatmívací ochranné svářečské filtry JACKSON SAFETY® se vyrábějí podle požadavků normy EN 379 a jsou opatřeny certifikáty CE, DIN a DIN Plus. Nejsou určeny k ochraně před nárazy, létajícími částicemi, roztavenými kovy, žíravinami nebo nebezpečnými plyny. Pokud samozatmívací svářečský filtr nefunguje, jak má (zkontrolujte, že při aktivaci svařovacího oblouku samozatmívací filtr ztmavne), nebo je fyzicky poškozen, vyměňte jej.

Se samozatmívacím filtrem se musí používat i ochranné clony, a to jak vnitřní, tak vnější (polykarbonát), které jej chrání před trvalým poškozením.

► POUŽITÍ

Samozatmívací ochranný svářečský filtr vestavěný do svářečské kukly je řazen mezi osobní ochranné prostředky (OOP) chránící oči, obličej, uši a krk před přímým a nepřímým nebezpečným světlem svařovacího oblouku. Pokud máte zakoupen pouze filtr bez kukly, musíte si vybrat vhodnou kuklu, určenou pro použití v kombinaci se samozatmívacím ochranným svářečským filtrem. Taková kukla musí umožnit montáž filtru včetně vnitřní a vnější ochranné clony. Nosný rám ani montážní systém nesmí způsobit žádné místní napětí, které by mohlo zapříčinit vážné poškození filtru. Ověřte, zda nejsou solární články a světelná čidla zakryta žádnou částí kukly, protože to by bránilo správné funkci filtru. Pokud nastane kterákoliv z výše uvedených situací, může být filtr nezpůsobilý k použití.

► ROZSAH POUŽÍVÁNÍ

Filtry JACKSON SAFETY® jsou vhodné pro všechny druhy svařování elektrickým proudem: svařování obalovanými elektrodami, MIG/MAG, TIG/WIG, plazmové svařování, řezání, s výjimkou svařování plynem. Filtry JACKSON SAFETY® není vhodný k laserovému svařování.

► FUNKCE

Filtry JACKSON SAFETY® jsou okamžitě po dodávce připraveny k použití. Zkontrolujte požadovaný stupeň ochrany pro konkrétní svařovací postup a, pokud to daný typ umožňuje, vyberte doporučený odstín zabarvení a světelnou citlivost zpoždění doby otevření.

Nastavení zastínění: Některé modely (WF70 DS, WF70 ES) umožňují stínové přizpůsobení v rozmezí 9 až 13. WF70 GDS má dva režimy zastínění, tj. 6-8 a 9-13. Nastavit je lze knoflíkem »Range«, umístěným na filtru. Externí knoflík pro nastavení zastínění má dva rozsahy zastínění (6-8 a 9-13) dvěma různými typy písma (pozitivní a negativní). Nastavení knoflíku »Range« určuje používaný rozsah.

Nastavení citlivosti: Většinu svařovacích aplikací je možno provádět s citlivostí na světlo ze svařování nastavenou na maximální hodnotu. Hladina maximální citlivosti je vhodná pro běžné svařovací práce, TIG nebo speciální aplikace. Citlivost na svařovací světlo se musí snížit pouze při určitých specifických okolních světelných podmínkách, abychom se vyhnuli nežádoucímu spouštění. Jako jednoduché pravidlo pro optimální výkon se doporučuje nastavit citlivost na maximum na začátku, a později ji postupně snižovat, dokud filtr nereaguje pouze na záblesk svařovacího světla a pracuje bez nepříjemného rušivého spouštění vlivem okolních světelných podmínek (přímé osvětlení sluncem, intenzivní umělé světlo, oblouk sousedního svářeče atd.).

Nastavení zpoždění otevíracího času: Zpoždění otevíracího času se může nastavit mezi 0,1 až 1,0 sekundami. U aplikací bodového svařování se doporučuje použít kratší prodlevu, u aplikací používajících vyšší proudy a delší svařovací intervaly se doporučuje použít delší prodlevu. Delší prodlevu lze použít i u nízkoproudového TIG svařování, aby se zabránilo otevírání filtru v případech, kdy je dopad světla na senzory dočasně zastíněn např. rukou, hořákem atd.

Funkce svařování/broušení: Elektrooptický svařovací filtr WF70 GDS lze použít jak pro aplikace svařování, tak i broušení. Zvolením polohy »Grind« se filtr vypne a nebude spouštěn jiskrami vytvářenými při broušení. Před opakovaným zahájením svařovací práce se knoflík nastaví zpět do polohy »Weld«.

► DOPORUČOVANÉ ÚROVNĚ CLON PRO RŮZNÉ SVÁŘECÍ APLIKACE / EN 379 /

SVÁŘECÍ POSTUP	PROUD V AMPÉRECH																											
	6	10	15	30	40	60	70	100	125	150	175	200	225	250	300	350	400											
MMA	8				9				10				11				12				13							
	WF70 GDS																											
	WF70 ES, WF70 DS																											
MAG	8				9				10				11				12											
	WF70 GDS																											
	WF70 ES, WF70 DS																											
TIG	8				9				10				11				12				13				14			
	WF70 GDS																											
	WF70 ES, WF70 DS																											
MIG u těžkých kovů	9				10				11				12				13											
	WF70 GDS																											
	WF70 ES, WF70 DS																											
MIG u lehkých slitin (Nerez, hliník)	10				11				12				13															
	WF70 GDS																											
	WF70 ES, WF70 DS																											
Plazmové řezání	9				10				11				12				13											
	WF70 GDS																											
	WF70 ES, WF70 DS																											
Mikroplazmové obloukové svařování	4	5	6	7	8	9	10	11	12	13																		
	WF70 GDS																											
	WF70 ES, WF70 DS																											

► POPIS PRO OBRÁZKY FILTRU JACKSON SAFETY® Obrázek **H**

1. Solární článek
2. Světelná čidla (Fotodiody)
3. Pouzdro filtru
4. Průzor clony z tekutých krystalů
5. Volba rozsahu nastavení zastínění
6. Volba svařování a broušení
7. Nastavení zastínění
8. Nastavení citlivosti
9. Nastavení doby zpoždění otevírání

► KŘIVKA PROSTUPU SVĚTLA

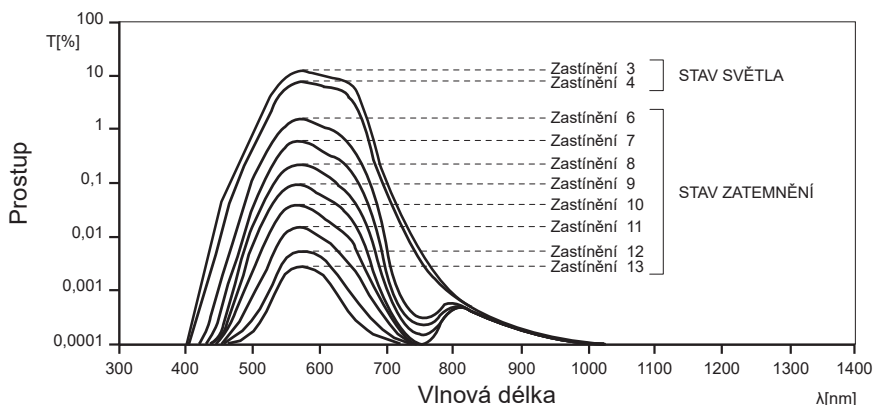

► ODSTRAŇOVÁNÍ PROBLÉMŮ

Porucha nebo nedostatečný výkon	Možné příčiny	Doporučené řešení
Filtrační kazeta nestmívá nebo se během svařování otvírá	Senzory nebo solární článek mohou být něčím potřísněny nebo zakryty nečistotami	Vyčistěte filtr a ochrannou clonu měkkou utěrkou. Je-li to nutné, vyměňte ochrannou clonu.
Filtrační kazeta se během svařování otvírá.	Slabý zdroj světla.	Zvyšte citlivost, jděte blíže k oblouku, nezakrývejte senzory a solární článek rukou, svítilnou či jinými předměty. Zvyšte zpoždění času otevření.
Filtrační kazeta se bezdůvodně sepne/spustí.	Silné sluneční záření, silná světla, světlo od sousedního svařovacího oblouku.	Snižte citlivost, snižte rušivé zdroje světla.
Doba reakce je velmi dlouhá.	Okolní teplota je příliš nízká.	Nikdy nepoužívejte za teploty nižší než 5 °C.
	Prostředí je příliš temné.	Reakční doba pro první oblouk bude pouze 10 ms, poté obvykle 0,15 ms.

► TECHNICKÉ ÚDAJE

Model	WF70 GDS	WF70 ES	WF70 DS
Zorná plocha	96 x 68.5 mm	96 x 68.5 mm	96 x 68.5 mm
Hmotnost	165 g	160 g	125 g
Zastínění v otevřeném stavu	4	4	4
Zastínění v zavřeném stavu	6-8 / 9-13	9-13	9-13
Nastavení clony	ano / externí	ano / externí	ano / vnitřní
Nastavení citlivosti	ano / externí	ano / externí	ano / vnitřní
Nastavení zpoždění	ano / externí	ano / externí	ano / vnitřní
Režim broušení	ano / externí	ne	ne
Doba sepnutí při 23°C	0.15 ms	0.15 ms	0.15 ms
Doba zesvětlení	0.1 - 1.0 s	0.1 - 1.0 s	0.1 - 1.0 s
UV/IR ochrana	UV13 / IR13	UV13 / IR13	UV13 / IR13
Teplotní rozsah	-5°C / +55°C	-5°C / +55°C	-5°C / +55°C
Detekce TIG	zvýšená	zvýšená	zvýšená
Dodávka energie	solární články / nemá žádnou baterii pro výměnu		

► OZNAČENÍ



Badanie typu WE (samozatmívací svářečský filtr, svářečská kukla a ochranná přilba): Oznámený subjekt 0196, DIN CERTCO Gesellschaft fuer Konformitaetsbewertung mbH, Alboinstrasse 56, D-12103 Berlin, Germany.
Oznámený subjekt 1883, ECS (European Certification Service) GmbH, Hüttfeldstraße 50, D-73430 Aalen, Germany.

Badanie typu WE (PAPR): Oznámený subjekt 1024, Occupational Safety Research Institute, v.v.i., Jeruzalémská 1283/9, 110 00 Praha 1, Czech Republic.

Svářečská kukla WH70 BH3® byl testován podle normy EN 175 a EN 166.

Svářečská kukla WH70 BH3® Air je zkoušena podle norem EN 12941 a EN 14594. Certifikáty jsou platné pouze s některou z následujících jednotek dodávky čistého vzduchu: AIRMAX® Plus, AIRMAX® Elite, AIRMAX® Pressure, buď s přilbou 375, nebo s adaptéry na ochrannou přilbu a ochrannou přilbou Concept, a také s jednou ze dvou odklápěcích předních clon (s otvorem na filtr o rozměrech buď 110 x 90 mm, nebo 108 x 51 mm).

TH3	WH70 BH3® Air + náhlavní spona + R60 AIRMAX® Plus; R60 AIRMAX® Elite
TH3	WH70 BH3® Air + ochrannou přilbou + R60 AIRMAX® Elite
3B	WH70® BH3 Air + náhlavní spona/ochrannou přilbou + R80 AIRMAX Pressure

Označení	
BH3	Název výrobku krunýře helmy
WF70 GDS	Produktové jméno samozatmívacího svářečského filtru
4 / 6-8 / 9-13	4 - Číslo ochranné clony ve stavu otevření 6-8 / 9-13 - Číslo ochranného zastínění ve stavu zavření
SM	Identifikační kód výrobce
1/1/1/1	Optické třídy (optická kvalita, rozptyl světla, homogenita, úhlová závislost)
EN 379	Číslo normy (samozatmívací svářečský filtr)
EN 175	Číslo normy (svářečská kukla)
EN 166	Číslo normy (svářečská kukla)
EN 12941	Číslo normy (svářečská kukla v kombinaci s poháněnými filtračními zařízeními)
EN 14594	Číslo normy (svářečská kukla v kombinaci s dýchacím přístrojem na stlačený vzduch)
AS/NZS 1337.1	Číslo normy (svářečská kukla)
AS/NZS 1338.1	Číslo normy (samozatmívací svářečský filtr)
ANSI Z87.1	Číslo normy (samozatmívací svářečský filtr, svářečská kukla)
S	Zvýšená odolnost
B	Střední dopad energie
9	Značka odolnosti vůči roztaveným kovům a horkým pevným látkám
CE	CE značka
DIN	Symbol shody pro splnění DIN
DIN Plus	Symbol shody pro splnění DIN Plus
	Návod k použití
	Symbol na výrobku nebo jeho balení udává, že tento výrobek nepatří do domácího odpadu. Je nutné odvézt ho do sběrného místa pro recyklaci elektrického a elektronického zařízení. Zajištěním správné likvidace tohoto výrobku pomůžete zabránit negativním důsledkům pro životní prostředí a lidské zdraví, které by jinak byly způsobeny nevhodnou likvidací tohoto výrobku. Podrobnější informace o recyklaci tohoto výrobku zjistíte u příslušného místního úřadu, služby pro likvidaci domovního odpadu nebo v obchodě, kde jste výrobek zakoupili.

Výše uvedené informace berte jako příklad.

► EU PROHLÁŠENÍ O SHODĚ

<https://www.jacksonsafety.com/europe-products-documentation>

Lue tämä käyttöohje huolellisesti läpi ennen hitsauksen aloittamista, oman turvallisuutesi vuoksi ja ongelmien välttämiseksi.

► ENNEN HITSAUKSEN ALOITTAMISTA

- Tarkista, että maski on koottu oikein ja että se suojaa täydellisesti valolta. Etuosasta hitsauskypärä saa läpäistä valoa ainoastaan automaattisesti tummuvan hitsaussuodattimen kautta.
- Säädä pääpannan korkeus ja ympärysmitta sekä maskin kulma kasvoihin nähden itsellesi ja työhösi sopivaksi.
- Valitse sopiva hitsaussuodatin suojukselle. Suodattimen mitat: 110 x 110 mm.
- Valitse suorittamaasi hitsaukseen sopiva tummuustaso ja säädä automaattisesti tummuva hitsaussuodatinta sen mukaisesti (katso suositellut tummuustasot taulukosta).

► VAROVAISUUSTOIMENPITEET

- Älä koskaan laita kypärää tai automaattisesti tummuvaa hitsaussuodatinta kuumalle alustalle.
- Naarmuuntunut tai vioittunut roiskekasi on vaihdettava alkuperäiseen JACKSON SAFETY®-tuotteeseen. Ennen käyttöönottoa on varmistettava, että suojakalvo on poistettu lasin molemmilta puolilta.
- Käytä WH70 BH3®-laitetta vain lämpötiloissa välillä -5°C - +55°C.
- Älä altista automaattisesti tummuvaa hitsaussuodatinta nesteille ja suojaa se lialta.
- Käytä vain alkuperäisiä JACKSON SAFETY®-varaosia. Jos olet epävarma, ota yhteyttä valtuutettuun JACKSON SAFETY®-jälleenmyyjääsi.
- Näiden ohjeiden noudattamatta jättäminen mitätöi takuun. Balder ei vastaa ongelmista, jotka aiheutuvat muista asioista kuin hitsauksesta, tai jos käyttöohjeita ei ole noudatettu. WH70 BH3® hitsausmaski on tarkoitettu suojaamaan hitsaajan kasvoja hitsauksessa syntyviltä roiskeilta ja vaarallisilta infrapuna- sekä ultraviolettisäteiltä. Muilta vaaratekijöiltä suojautumiseksi on käytettävä sopivaa lisäsuojavarustusta.
- Älä käytä lakihitsauksessa tilanteissa, joissa on sulametallin putoamisvaara. Tämä hitsauskypärä/suodatinjärjestelmä ei suojaa sulametallilta eikä roiskeilta lakihitsauksen aikana.
- Materiaalit, jotka voivat joutua kosketuksiin käyttäjän ihon kanssa, voivat aiheuttaa allergisia reaktioita herkkillä henkilöillä.
- Kulunut silmikko ja hitsauskypärä ei ehkä suojaa iskuilta ja aiheuttaa näin vaaraa käyttäjälleen.
- Jos kypärässä ja suojalasissa ei kummassakin ole B-merkintää, vain S-merkintä on voimassa.
- Silmäsuojainta pitää käyttää ainoastaan nopeasti lentäviä hiukkasia vastaan huoneenlämpötilassa.
- Suosittelemme kaikissa hitsaustilanteissa vähintään 50 cm:n eikä milloinkaan alle 25 cm:n etäisyyttä hitsaajan silmien ja valoakaan välillä.
- Suosittelemme käyttämään samaa hitsauskypärää enintään 10 vuoden ajan. Todelliseen käyttöikään vaikuttavat monet seikat, kuten käyttötapa, puhdistus, säilytys ja huolto. Tarkista kypärän kunto säännöllisesti ja vaihda se uuteen, mikäli havaitset vaurioita.

► SÄILYTYS

Kun kasettia ei käytetä, se tulee säilyttää kuivassa paikassa -20°C – +65°C lämpötilassa. Pitkäaikainen altistuminen yli 45°C lämpötiloille saattaa lyhentää automaattisesti tummuvan hitsaussuodattimen pariston käyttöikää. On suositeltavaa pitää automaattisesti tummuvan hitsaussuodattimen aurinkokennot pimeässä tai valolta suojattuina säilytyksen aikana niiden toiminnan estämiseksi. Siksi kasetti tulee sijoittaa varastohyllyille etupuoli alaspäin.

► KUNNOSSAPITO JA PUHDISTUS

Automaattisesti tummuvan hitsaussuodattimen aurinkokennot ja valoanturit on aina suojattava pölyltä ja roiskeilta: Kasetin voi puhdistaa pehmeällä liinalla tai miedolla puhdistusaineella (tai sprillä) kosteutetulla rätillä. Älä koskaan käytä syövyttäviä liuoksia, kuten asetonia. JACKSON SAFETY®-kasetin tulee aina olla sisä- ja ulkosuojalaseilla suojattuna (polykarbonaattimuovi), joita voi puhdistaa myös pehmeällä liinalla. Mikäli suojalasit ovat jollain tavalla vahingoittuneet, on ne vaihdettava välittömästi.

► TAATA

Balder takaa, että sen tuotteet (1) vastaavat Balder:n vakiomäärittämiä sillä päivämäärällä, jona ne toimitettiin Balder:n valtuutetulle jakelijalle/suoraan ostajille, ja niillä on takuu seuraaville ajanjaksoille loppukäyttäjän ostopäivämäärästä (käyvällä ostokuitilla todennettuna) (a) kolme vuotta Balder Technology:n automaattisesti tummuville suodatimille; (b) kaksi vuotta kaikille muille automaattisesti tummuville suodatimille; ja (c) yksi vuosi moottorikäyttöisille ilmanpuhdistushengityslaitteille; (2) vastaavat kaikkia Balder pakkauselosteiden esityksiä; ja (3) ovat valmistettuja kaikkien tuotteiden valmistusketken ja –paikan voimassa olevien liittovaltion, osavaltion ja paikallisten lakien mukaisesti. **TÄMÄ TAKUU ON VOIMASSA YLTSE KAIKKIEN MUIDEN TAKUIDEN, ILMAISTUJEN TAI IMPLISIITTISTEN MUKAAN LUKIEN TAKUUT KURANTTIUEDESTA TAI SOPIVUUDESTA TIETTYYN TARKOITUKSEEN.** Balder ei vastaa minkäänlaisista erityisistä, tahattomista tai seurannaisvahingoista. Balder:n vastuut sopimusrikkomuksista, oikeudenloukkauksista tai muunlaisista toimista eivät ylitä tuotteen ostohintaa. Ostajien ja käyttäjien katsotaan hyväksyneen edellä selostetut takuut ja vastuunrajoitukset, eikä niitä voi muuttaa suullisen sopimuksen tai minkään kirjallisen sopimuksen nojalla, jota Balder ei ole allekirjoittanut. Sovellettavien lakien vaatimassa laajuudessa Balder ei rajoita vastuuta Balder:n huolimattomuudesta johtuvasta kuolemasta/vammautumisesta.

► WH70 BH3® KYPÄRÄN JA PÄÄKEHIKON KOKOAMINEN

Kuva **A**

1. Aseta pääkehikko (D) maskin kuoreen (B) kuvan 1 osoittamalla tavalla ja työnnä ruuvit (A) maskin kuoren aukkojen läpi. Lukitse pienet kaltevuuden säätötapit itsellesi parhaiten sopiviin kuoreen oleviin aukkoihin.
2. Kiinnitä pääkehikon mutteri (C) ruuveihin.
3. Säädä pääkehikko niin, että se tuntuu mukavalta käyttäjä ja istuu hyvin.
 - a. Säädä pääpinnan pituus niin, että pääkehikko asettuu mukavasti päsi ympärille.
 - b. Säädä maskin kaltevuutta säätämällä tapeilla lukittuja aukkoja.
 - c. Säädä maskin etäisyys kasvoista löysäämällä pääkehikon muttereita niin, että nivelmekanismia voi liikuttaa eteen- tai taaksepäin haluttuun asentoon pääkehikkoa myöten. Kiristä sen jälkeen pääkehikon mutterit.

Pääkehikko on varustettu vaihdettavalla hikinauhalla. Hikinauhoja voit tilata ottamalla yhteyttä paikalliseen jälleenmyyjäsi.

► WH70 BH3® KYPÄRÄN JA SUOJAKYPÄRÄN ASENNUS

/ WH70 BH3® HH - WH70 BH3®-kypärän versio suojapähineellä Concept /

Kuva **B**

Kuva **B.1**

Mikäli olet hankkinut suojakypärällä varustetun WH70 BH3®-hitauskypärän, kaksiosainen (vasen ja oikea) suojakypärän sovitin on vaihdettava vakiohypärään. Molemmat kahden suojakypärän sovittinosat on merkitty pääkehikkeen selkeästi kirjaimilla L (vasen) ja R (oikea). Valitse oikea sovitin kummallekin puolelle.

1. Samalla kun painat ruuvia etusormellasi, löysää mutteria kuvan 1 osoittamalla tavalla.
2. Työnnä ruuvi kypärän kehyksen läpi neliönmuotoiseen reikään samalla pitäen edelleen ruuvista kiinni. Aseta tappi yhteen kolmesta kypärän kehyksen kallistuksen säädön reikään. Valitse oikea kallistuksen säädön reikä omien mieltymyksiesi mukaisesti (2).
3. Kiristä ruuvin mutteri (3).
4. Toista suojakypärän sovittimen asennus kypärän vastapäiselle puolelle.
5. Aseta suojakypärän sovittimen kiilat suojakypärän uriin. Varmista, että suojakypärän sovittimen alemmat salvat ovat tiukasti suojakypärän reunojen päällä (5).
6. Suojakypärän päähine on säädettävissä takapyörää kääntämällä minkä tahansa pään koon mukaisesti. Paina pyörää ja pidä siitä kiinni kääntämisen aikana. Vapauta pyörä kun parhain miellyttävä asento on saavutettu ja tämän jälkeen lukitse se haluttuun asentoon (6).
7. Suojakypärän sovittimen kaksi joustia pitävät kypärää kahdessa äärimmäisessä asennossa: ylös ja alas (7).

Päähine on varustettu vaihdettavalla hikinauhalla. Hikinauhoja on saatavana paikalliselta jälleenmyyjältäsi.

► AUTOMAATTISESTI TUMMENEVAN HITSAUSLEVYN JA SUOJALEVYJEN KOKOAMINEN / WF70 GDS, WF70 ES /

Kuva **C**

1. Aseta sisäsuojalevy automaattisesti tummuvan hitsaussuodattimen sisäpuolelle kuten kuvassa (1.).
2. Taita suodattimen takana olevaa ulkoisen ohjauksen painettua piirilevyä varovasti niin, että se on kypärän kuoren sisällä edessäsi. Aseta suodatin sen aukkoon. Aloita alareunasta niin, että hitsaussuodatin naksahtaa kiinni alaklipsiin (2.a); paina sitten yläosaa niin, että se naksahtaa kiinni yläklipsiin (2.b).
3. Aseta ulkosuojalevy paikoilleen neljällä pidikkeellä. Pidä suojalevystä peukalolla ja keskisormella ja aseta se peukalon puolelta molemmilla puolilla olevien pidikkeiden koloihin. Kypärän kuoren pykälä antaa peukalolle tarvittavan tilan (3.a). Taivuta suojalevyä keskisormen avulla ja kiinnitä se muiden sormien avulla molemmilla puolilla oleviin loviin (3.b).
4. Sulje kypärän kuori ulkokehikolla. Aseta alaosan kaksi tappia kypärän kuoren kahteen alimpaan aukkoon ja työnnä kehikon yläosa kypärän kuoreen niin, että kaksi ylätappia loksahtavat paikoilleen molemmilla puolilla oleviin aukkoihin (2 naksahusta) (4.).
5. Aseta ulkopuolen keskiosa paikalleen kypärän ulkopuolen aukkoon (5.).
6. Aseta elektroninen piirilevy, jossa on potentiometrit, ulkoisen ohjauksen hylsyn keskiosaan (6.).
7. Samalla kuin painat sähkölevyä aseta potentiometriin 4 säädintä ulkopuolelta. Huolehdi, että säätimet asetetaan oikein. Tarkista, että valitsimen merkkintöjen loppuasento vastaa ulkoisen säätökotelon (7.) merkkintöjä.
8. Aseta ulkoisen ohjauksen hylsyn ulkoinen osa niin, että se sopii ulkoisen ohjauksen hylsyn keskiosaan (8.).
9. Aseta ulkoisen ohjauksen hylsyn sisäosa oikein ulkoisen ohjauksen hylsyn keskiosaan ja kiinnitä neljällä ruuvilla (9.).

Kuva **C.1**

Mikäli automaattinen suodatin on irrotettava tuestaan (esim. sisäsuojakalvon vaihtamisesta johtuen), vapauta ensin sähkökytkentäkaapelin silmukka kuvan 10 mukaisesti ja sen jälkeen irrota suodatin. Kun asennat suodatinta takaisin tukeensa, aseta kaapeli kuvien 11.a (WH70 BH3®) ja 11.b (WH70 BH3® Air) mukaisella tavalla. Jatkettavan sähkökytkentäkaapelin käyttöä vaaditaan huomattavan ylikuormituksen ja välikaapelin kulumisen välttämiseksi suodattimen vaihtamisen aikana.

► AUTOMAATTISESTI TUMMENEVAN HITSAUSLEVYN JA SUOJALEVYJEN KOKOAMINEN / WF70 DS /

Kuva **D**

1. Aseta sisäsuojalevy automaattisesti tummuvan hitsaussuodattimen sisäpuolelle kuten kuvassa (1.).
2. Aseta hitsaussuodatin kypärän kuoren ulkopuolelta suodatinaukkoon. Aloita alareunasta niin, että hitsaussuodatin naksahtaa kiinni alaklipsiin (2.a); paina sitten yläosaa niin, että se naksahtaa kiinni yläklipsiin (2.b).
3. Aseta ulkosuojalevy paikoilleen neljällä pidikkeellä. Pidä suojalevystä peukalolla ja keskisormella ja aseta se peukalon puolelta molemmilla puolilla olevien pidikkeiden koloihin. Kypärän kuoren pykälä antaa peukalolle tarvittavan tilan (3.a). Taivuta suojalevyä keskisormen avulla ja kiinnitä se muiden sormien avulla molemmilla puolilla oleviin loviin (3.b).
4. Sulje kypärän kuori ulkokehikolla. Aseta alaosan kaksi tappia kypärän kuoren kahteen alimpaan aukkoon ja työnnä kehikon yläosa kypärän kuoreen niin, että kaksi ylätappia loksahtavat paikoilleen molemmilla puolilla oleviin aukkoihin (2 naksahusta) (4.).

► SUOJALEVYN VAIHTO

Kuva **E**

1. Irrota ulkokehikko. Siirrä kypärän kuoren sisäpuolella kahta tappia kohti toisiaan, jolloin ne vapauttavat kehikon. Nyt voit työntää pois sen yläosan (1.a), ja sitten vetää sen ulos ja vapauttaa alatapit (1.b).

2. Pidä suojalevystä kiinni sivuista peukalon ja keskisormen välissä sormille tarkoitettujen pykälien kohdalla. Paina suojalevyä sen taivuttamiseksi hiukan ja vapauta se pidikeaukoista (2.).
3. Aseta uusi suojalevy paikoilleen ja sulje suojuksen kuten edellisessä osassa, kohdissa 3 ja 4, on kuvattu.

Kuva **E.1**

Varmista, että kaikki tarvittavat osat on kunnolla kiinnitetty ja paikoillaan kypärän ja hitsaussuodattimen kokoamisen aikana tai suojalevyjä vaihdettaessa niin ettei valo pääse kypärän sisälle. Mikäli valo kuitenkin läpäisee maskin, toista menettely uudelleen, kunnes ongelma on ratkaistu. Muuten maskia ei saa käyttää hitsauksessa. Ennen uuden suojalevyn paikalleen asentamista, poista aina suojakalvo laitteen molemmilta puolilta.

► WH70 BH3® Air KYPÄRÄN KOKOAMINEN

*/ WH70 BH3® kypärän WH70 BH3® Air –versio sisäänrakennetulla
ilmansaantijärjestelmällä käytettäväksi AIRMAX® Power-laitteen kanssa /*

Kuva **F**

Jos olet ostanut WH70 BH3®-kypärän, jossa on sisäänrakennettu ilmansaantijärjestelmä, on kypärässä myös sisäänrakennettu ilmanava, letkuliitin ja ilmaritilä. JACKSON SAFETY® ei ota vastuuta muun kuin JACKSON SAFETY® valtuuttaman huoltohenkilökunnan tekemien huoltojen aiheuttamista vahingoista. Näiden ohjeitten noudattamatta jättäminen saattaa johtaa takuun raukeamiseen.

► KÄYTTÖRAJOITUKSET

1. Ihon kanssa kosketuksissa olevat materiaalit voivat aiheuttaa allergisia reaktioita herkille henkilöille.
2. Älä käytä karkaistuja mineraalisuodattimia ilman asianmukaista suojakalvoa.
3. Hitsauskaari voi vahingoittaa suojaamattomia silmiä!
4. Hitsauskaari voi polttaa suojaamattoman ihon!
5. Tarkasta tuote erittäin huolellisesti ennen käyttöä. Jos järjestelmän jokin osa on vahingoittunut, älä käytä sitä.
6. Älä laita hitsauspäähinettä kuumalle pinnalle.
7. Käytä ainoastaan lämpötila-alueella -5°C - +55°C.
8. Älä käytä päähinettä koskaan seuraavissa ympäristöissä tai seuraavissa olosuhteissa:
 - Jos ympäristön happipitoisuus on alle 17%.
 - Happirikkaassa ympäristössä.
 - Räjähdyksessä ympäristössä.
 - Ympäristöissä, joissa käyttäjällä ei ole tietoa vaarallisten aineiden tyyppistä ja niiden pitoisuuksista.
 - Ympäristöissä, joissa on välitön henkeä tai terveyttä uhkaava vaara.
 - Jos et ole varma, että hitsauslasi soveltuu työhön.
 - Vaihda suojasuodatin välittömästi, jos se on vahingoittunut, tai jos kuona tai roiskeet rajoittavat näkyvyyttä.
 - Päähine ei suojaa kovilta iskuilta, räjähdyksiltä tai syövyttäviltä aineilta.
9. Siirry turvalliseen paikkaan ja ryhdy asianmukaisiin toimiin, jos jokin seuraavista ongelmista ilmenee päähineen käytön aikana:
 - Jos tunnet merkittävää hengitysvastuksen lisääntymistä tai muita hengitysongelmia.
 - Jos tunnet lemua tai ärsytystä tai epämiellyttävää makua hengittäessäsi.
 - Jos et tunne oloasi hyväksi tai tunnet pahoinvointia.
10. Käytä koneellisessa hengitysuojaimessa ainoastaan sille suunniteltuja sertifioituja, alkuperäisiä suodattimia. Vaihda suodatin aina kun tunnet muutoksen suojaimesta tulevan ilman hajussa.
11. Kiinteitä ja nestemäisiä hiukkasia suodattavat suodattimet (hiukkassuodattimet) eivät suojaa käyttäjää kaasuilta. Kaasu suodattavat suodattimet eivät suojaa käyttäjää hiukkasilta. Jos työpaikalla on molempien tyyppisiä epäpuhtauksia, on käytettävä yhdistelmäsuodattimia.
12. Automaattisesti tummuva hitsauslasi ohella on käytettävä sekä sisäisiä että ulkoisia suojalevyjä lasin suojaamiseksi pysyviltä vaurioilta.

WH70 BH3® Air –kypärän kootaan samalla tavoin kuin osiossa WH70 BH3®-KYPÄRÄN JA PÄÄKEHIKON KOKOAMINEN kuvataan. Joidenkin sisäänrakennettujen ja valmistajan kokoamien lisäosien (ilmakanava, letkuliitin ja ilmaritilä) lisäksi WH70 BH3® Air –kypärässä on letkunpidike (X), kasvotiiviste (Y) ja tiivistepari (Z).

Letkunpidin (X) voidaan napsauttaa kiinni jommalle kummalle puolelle päähineosaa, tyypillisesti vahvemman käden vastakkaiselle puolelle.

Kasvotiiviste pitää kiinnittää asianmukaisesti WH70 BH3® Air –kypärään. Joustotiivistein reunan tulisi koskettaa käyttäjän kasvoja ja ulottua leuan alapuolelle. Sen asento kypärään ja pääkehikkoon nähdén näky kuvassa 1, kun taas sen asento suhteessa WH70 BH3® Air –kypärään, ilmakanavaan ja pidikkeeseen kuvataan täsmällisesti osiossa KASVOTIIVISTEEN VAIHTO.

▶ TIIVISTEIDEN KOKOAMINEN

Kuva **F.1**

Jotta huppuosa olisi riittävän tiivis ja turvastandardien noudattamiseksi, täytyy WH70 BH3® Air -kypärässä olla lisäksi kaksi tiivistettä. Tiivisteet kiinnitetään ulkoisen ohjauskehikon kahteen sisäpuolella olevaan ylätappiin.

▶ KASVOTIIVISTEEN VAIHTO

Kuva **F.2**

Molempien saatavilla olevien kasvotiivisteversioiden (Standard ja Flexi) muoviset kasvotiivisteidenpidikkeet ovat täsmälleen samanlaiset, joten tiivisteiden vaihto suoritetaan samalla tavalla molemmille malleille. Jotta yksityiskohdat näkyisivät selkeämmin, on kasvotiivisteidenpidike esitetty kokoamiskaavioissa ilman tiivistettä (kankainen osa).

1. Hajota suojakypärä osiin päinvastaisissa järjestyksessä kuin osiossa WH70 BH3® KYPÄRÄN JA SUOJAKYPÄRÄN KOKOAMINEN on kuvailtu.
2. Vedä kasvotiivisteidenpidikkeen alaosa vapauttaaksesi sen ilmakanavasta (1.).
3. Vapauta kasvotiivisteidenpidike kahdesta ulkopuolella olevasta yläpidikkeestä (2.).
4. Vedä kasvotiivisteidenpidike irti kahdesta sisäpuolella olevasta yläpidikkeestä (3.).
5. Ota uusi kasvotiiviste ja paina kasvotiivisteidenpidikkeen ylempi sisäpuoli kahteen sisäpuolella olevaan yläpidikkeeseen (4.).
6. Paina kasvotiivisteidenpidikkeen ylempi ulkopuoli kahteen ulkopuolella olevaan yläpidikkeeseen (5).
7. Liu'uta kasvotiivisteidenpidikkeen alapuoli kypärän ja ilmakanavan väliseen rakoon (6.).
8. Kokoja suojakypärä osion WH70 BH3® KYPÄRÄN JA SUOJAKYPÄRÄN KOKOAMINEN ohjeiden mukaan.

▶ LETKUN KOKOAMINEN

Kuva **F.3**

Ruuvaa PAPR-letku kiinni (letku toimitetaan AIRMAX® Power-laitteen kanssa) kaaviossa kuvatulla tavalla. Säädä letkun pituus sopivaksi letkun liittimen ja letkunpidikkeen välillä. Suosittelemme pituudeksi 25-30 cm venyttämätöntä letkua, jotta ylempi silmukka ei olisi liian pitkä, ja kypärää saisi nostettua helposti. On suositeltavaa säätää letkun pituus letkun liittimestä AIRMAX® Power-laitteeseen sellaiseksi, että letku roikkuu käyttäjän selkäpuolella eikä ole venytetty. Kun letku on asetettu letkunpidikkeeseen, voit säätää letkun korkeutta helposti vetämällä letkua pidikkeen läpi ylös- tai alaspäin. Silmukan muotoa voi hienosäätää kääntämällä letkua oikeaan tai vasempaan.

▶ WH70 BH3® Air KYPÄRÄN JA SUOJAKYPÄRÄN ASENNUS

/ WH70 BH3® Air HH - WH70 BH3® Air-kypärän versio
suojapäähineellä Concept /

Kuva **G**

Kuva **G.1**

Mikäli olet hankkinut suojakypärällä varustetun WH70 BH3® Air-hitsauskypärän, kaksiosainen (vasen ja oikea) suojakypärän sovitin on vaihdettava vakiokypärään. Molemmat kahden suojakypärän sovitiinosat on merkitty pääkehikseen selkeästi kirjaimilla L (vasen) ja R (oikea). Valitse oikea sovitin kummallekin puolelle.

WH70 BH3® Air kypärän ja suojakypärän asennus – kootaan samalla tavoin kuin osiossa WH70 BH3® KYPÄRÄN JA SUOJAKYPÄRÄN ASENNUS kuvataan.

► AUTOMAATTISESTI TUMMUVA HITSAUSSUODATIN

► TOIMINTAPERIAATE

JACKSON SAFETY® automaattisesti tummuvien hitsaussuodattimien toiminta perustuu nestemäiseen kristalli-himmentimeen, joka suojaa hitsaajan silmiä hitsauksen aiheuttamalta voimakkaalta valolta. IR/UV-passiivisuodattimeen yhdistettynä se suojaa silmiä vaaralliselta infrapuna- (IR) ja ultraviolettisäteilyltä (UV). Suodatin suojaa aina haitalliselta säteilyltä huolimatta tummuusasteesta tai suodattimen mahdollisesta virhetoiminnasta, yli tummimman sävyn numeron, joka on merkitty jokaiseen malliin.

JACKSON SAFETY® automaattisesti tummuvat hitsaussuodattimet valmistetaan normin EN 379 vaatimusten mukaisesti ja niillä on CE-, DIN- ja DIN Plus-merkinnät. Niitä ei ole tarkoitettu käytettäväksi suojana iskuja, lentäviä hiukkasia, sulia metalleja, syövyttäviä nesteitä tai vaarallisia kaasuja vastaan. Vaihda mahdollisesti toimintakelvoton (tarkista, että automaattisesti tummuva suodatin tummuu jos isket hitauskaarta) tai fyysisesti vahingoittunut automaattisesti tummuva hitsaussuodatin.

Suojalevyjä, sekä sisäisiä että ulkoisia (polykarbonaatti), täytyy käyttää yhdessä automaattisesti tummuvan suodattimen kanssa sen suojaamiseksi pysyvilä vahingoilta.

► KÄYTTÖOHJE

Hitsauskypärään sisäänrakennettu automaattisesti tummuva hitsaussuodatin on »henkilökohtainen turvavaruste« (PPE), joka suojaa silmiä, kasvoja, korvia ja kaulaa hitsauskaaren suoralta ja epäsuoralta vaaralliselta valolta. Jos olet ostanut vain suodattimen ilman kypärää, on sinun valittava asianmukainen, automaattisesti tummuvan hitsaussuodattimen kanssa käytettäväksi tarkoitettu kypärä. Suodatin, mukaan lukien sisäinen ja ulkoinen suojalevy, pitää pystyä kiinnittämään kypärään kunnolla. Kehikko tai kasettikokoonpano ei saa painaa missään olosuhteissa suodatinta, koska se voi vahingoittaa suodatinta vakavasti. Tarkista, ettei kypärä osittain peitä aurinkoparistoja ja valosensoreita, koska se voi haitata suodattimen oikeaa toimintaa. Jos jotakin edellä mainituista tapahtuu, voi olla, että suodatin on käyttökelvoton.

► KÄYTTÖALUE

JACKSON SAFETY® automaattisesti tummuvat suodattimet sopivat kaikenlaiseen sähköhitsaukseen: puikkohitsaus, MIG/MAG-, TIG/WIG-, plasmahitsaus, leikkaus, lukuun ottamatta kaasuhitsausta. JACKSON SAFETY® automaattisesti tummuvat suodattimet ei sovellu laserhitsaukseen.

► TOIMINNOT

JACKSON SAFETY®-suodattimen toimitetaan käyttövalmiina. Tarkista hitsaus-työssä vaadittava turvallisuustaso. Jos maskissa voi säätää tummumista, valoherkkyyttä ja aukioloajan viivettä, se on tehtävä.

Tummuusaste: Joissain malleissa (WF70 DS, WF70 ES) tummumisalue voidaan säätää välillä 9–13. WF70 GDS omaa kaksi tummuusaluetta eli alueet 6–8 ja 9–13. Sitä voi säätää suodattimen »Range« -nupilla. Tummuusasteen ulkoisessa valitsimessa on kaksi tummuusaluetta (6–8 ja 9–13), jotka on merkitty eri väreillä (positiivinen ja negatiivinen). »Range« -nupin säätö määrittelee käytettävän vaihteluvälin.

Herkkyydensäätö: Suurin osa hitsaustöistä on mahdollista suorittaa säätämällä valonherkkyys äärimmäisen korkeaksi. Valonherkkyuden äärimmäistaso sopii hyvin pienillä ampeerimäärillä hitsaamiseen, esim. TIG-hitsaukseen. Hitsauksen valonherkkyyttä pitää vähentää vain silloin, kun erityinen valaistustilanne sitä vaatii ja kun halutaan välttää ei-toivottua kasetin tummumista. Hitsauskasetin säätämiseksi on olemassa helppo ohje: On suositeltavaa säätää kasetin valonherkkyys työtä aloitettaessa äärimmäistalolle ja vähentää sitä sitten vähitellen, kunnes kasetti lopuksi reagoi vain hitsauksessa syntyvään valoon, eikä aiheuta työtä häiritsevää, tahatonta tummumista ympäröivän valaistustilanteen takia (suora auringonvalo; voimakas keinovalo; naapurissa olevan hitsauspisteen valonvaikutus jne.)

Vaalenemisnopeuden viiveajan säätö: Kasetin vaalenemisaikaa, tummasta kirkkaaseen, voidaan säätää välillä; 0,1 – 1,0 sekuntia. On suositeltavaa käyttää lyhyempää viivettä pistehitsauslaitteitten kanssa ja pidempää viivettä kun käytetään korkeampaa

virtaa ja pidempiä hitsausjaksoja. Pidempää viivettä voi käyttää myös alhaisen virran TIG-hitsauksessa suodattimen avautumisen estämiseksi käden, taskulampun tms. estäessä valon kulun antureihin väliaikaisesti.

Hitsaus-/hiontatoiminto: WF70 GDS elektro-optista hitsaussuodatinta voi käyttää sekä hitsaus- että hiontasovelluksiin. Valitsemalla hionta-asennon »Grind« suodatin kytkeytyy päältä eikä se reagoi hionnan aikana muodostuviin kipinöihin. Ennen hitsaustöiden jatkamista valitsin on asetettava takaisin hitsaus-asentoon »Weld«.

► SUOSITELTAVAT TUMMUUSARVOT ERILAISILLE HITAUSMENETELMILLE / EN 379 /

HITAUSPROSESSI	SÄHKÖVIRTA AMPEEREINA																											
	6	10	15	30	40	60	70	100	125	150	175	200	225	250	300	350	400											
MMA	8				9				10				11				12				13							
	WF70 GDS																											
	WF70 ES, WF70 DS																											
MAG	8				9				10				11				12											
	WF70 GDS																											
	WF70 ES, WF70 DS																											
TIG	8				9				10				11				12				13				14			
	WF70 GDS																											
	WF70 ES, WF70 DS																											
MIG ja raskasmetallit	9				10				11				12				13											
	WF70 GDS																											
	WF70 ES, WF70 DS																											
MIG ja kevytmetallit sekä kevytmetalliseokset (Ruostumaton teräs, alumiini)	10				11				12				13															
	WF70 GDS																											
	WF70 ES, WF70 DS																											
Plasmaleikkaus	9				10				11				12				13											
	WF70 GDS																											
	WF70 ES, WF70 DS																											
Mikroplasma-kaarihitsaus	4	5	6	7	8	9	10	11	12	13																		
	WF70 GDS																											
	WF70 ES, WF70 DS																											

► ONGELMIEN KARTTOITTAMINEN

Hajoaminen tai hiekkosuorituskyky	Mahdolliset syyt	Suosittelava ratkaisu
Suodatin ei tummennu tai se avautuu hitsauksen aikana.	Antureissa tai aurinkokennossa saattaa olla roiskeita tai likaa.	Puhdista suodatin ja suojuus pehmeällä liinalla. Vaihda suojuus tarvittaessa.
Suodatin avautuu hitsauksen aikana.	Heikko valonlähde.	Lisää herkkyyttä, mene lähemmäksi kaarta, älä peitä antureita tai aurinkokennoa käsin, taskulampulla tai muillaa esineillä. Lisää avautumisaikaa.
Suodatin laukeaa väärin.	Vahva auringonvalo, voimakkaat valot tai vieressä olevan hitsaajan valokaari.	Vähennä herkkyyttä, vähennä ympäristön häiritseviä valolähteitä.
Hidas reaktioaika.	Ympäristön alhainen lämpötila.	Älä ikinä käytä alle -5°C asteessa.
	Liian pimeä ympäristö.	Ensimmäisen kaaren reaktioaika on vain 10 ms, sen jälkeen 0,15 ms

► VALOSIIRTOKAAVIO

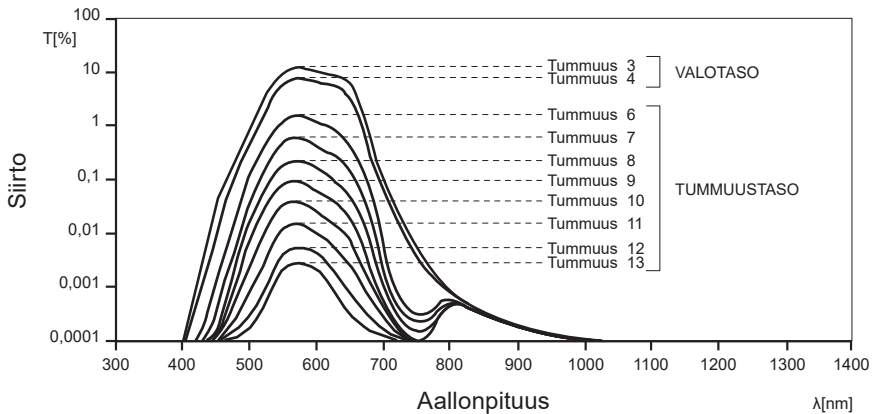

► JACKSON SAFETY®-HITSAUSKYPÄRÄLASIEN OSIEN KUVAUS Kuva H

1. Aurinkokenno
2. Sensorit (sähködiodit)
3. Hitsauskypärälasin johdot
4. Nestemäisen kristallihimmentimen katselualue
5. Tummuusalueen säätövalitsin
6. Hitsaus- ja hiontasäätö
7. Tummuusasteen säätö
8. Herkkyyden säätö
9. Avauksen viiveen säätö

► TEKNISET TIEDOT

Malli	WF70 GDS	WF70 ES	WF70 DS
Näkölevy	96 x 68.5 mm	96 x 68.5 mm	96 x 68.5 mm
Paino	165 g	160 g	125 g
Aloitustummuus	4	4	4
Hitsaustummuus	6-8 / 9-13	9-13	9-13
Tummuusaste	kyllä / ulkoinen	kyllä / ulkoinen	kyllä / sisäinen
Herkkyydensäätö	kyllä / ulkoinen	kyllä / ulkoinen	kyllä / sisäinen
Vaalenemisnopeuden viiveajan säätö	kyllä / ulkoinen	kyllä / ulkoinen	kyllä / sisäinen
Hiontatila	kyllä / ulkoinen	ei	ei
Tummuusaika 23°C lämpötilassa	0.15 ms	0.15 ms	0.15 ms
Vaalenemisaika	0.1 - 1.0 s	0.1 - 1.0 s	0.1 - 1.0 s
UV/IR suojaus	UV13 / IR13	UV13 / IR13	UV13 / IR13
Lämpötilan vaihtelu	-5°C / +55°C	-5°C / +55°C	-5°C / +55°C
TIG-herkkyys	hyvä	hyvä	hyvä
Energianlähde	aurinkokenno / paristoja ei tarvitse vaihtaa		

► MERKINNÄT

EY-tyyppitarkastus (automaattisesti tummentuva hitsausuodatin, hitsauskypärä ja kova päähine):

Ilmoitettu laitos 0196, DIN CERTCO Gesellschaft fuer Konformitaetsbewertung mbH, Alboinstrasse 56, D-12103 Berlin, Germany.



Ilmoitettu laitos 1883, ECS (European Certification Service) GmbH, Hüttfeldstraße 50, D-73430 Aalen, Germany.

EY-tyyppitarkastus (PAPR): Ilmoitettu laitos 1024, Occupational Safety Research Institute, v.v.i., Jeruzalémská 1283/9, 110 00 Praha 1, Czech Republic.

WH70 BH3® -hitsauskypärä on testattu standardien EN 175 ja EN 166 mukaan.

WH70 BH3® Air hitsauskypärä on testattu normien EN 12941 ja EN 14594 mukaan. Todistukset ovat voimassa vain yhdessä yhden seuraavista AIRMAX® power-laitteiden kanssa: AIRMAX® Plus, AIRMAX® Elite, AIRMAX® Pressure, joko päähineen 375 kanssa tai käytettäessä kovia päähinesovittimia, Concept-suojapäähineen kanssa sekä jommankumman kääntyvän etukappaleen kanssa (suodatinaukko 110x90 mm tai 108x51 mm).

TH3	WH70 BH3® Air + päähineen + R60 AIRMAX® Plus; R60 AIRMAX® Elite
TH3	WH70 BH3® Air + kypärä + R60 AIRMAX® Elite
3B	WH70® BH3 Air + päähineen/kypärä + R80 AIRMAX Pressure

Merkinnät	
BH3	Kypärän ulkokuoren tuotenimi
WF70 GDS	Automaattisesti tummentuvan hitsaussuodattimen tuotenimi
4 / 6-8 / 9-13	4 - Tummuusaste vaaleana 6-8 / 9-13 - Tummuusaste tummentuneena
SM	Valmistajan tunnus
1/1/1/1	Optinen luokittelu (optinen ominaisuus, valon hajaantuminen, homogeenisyys, kulmariippuvuus)
EN 379	Normin numero (automaattisesti tummentuva hitsaussuodatin)
EN 175	Normin numero (hitsauskypärä)
EN 166	Normin numero (hitsauskypärä)
EN 12941	Normin numero (hitsauskypärä ja sähköinen suodatinlaite)
EN 14594	Normin numero (hitsauskypärä ja paineilmahengityslaite)
AS/NZS 1337.1	Normin numero (hitsauskypärä)
AS/NZS 1338.1	Normin numero (automaattisesti tummentuva hitsaussuodatin)
ANSI Z87.1	Normin numero (automaattisesti tummentuva hitsaussuodatin, hitsauskypärä)
S	Lisäkestävyyttä
B	Keskikova isku
9	Sulametallin ja kuumien kiintoaineiden kestävyysmerkki
	CE-merkintä
DIN	DIN-standardin vaatimustenmukaisuusmerkintä
DIN Plus	DIN Plus-standardin vaatimustenmukaisuusmerkintä
	Käyttöopas
	Symboli, joka on merkitty tuotteeseen tai sen pakkaukseen, osoittaa, että tätä tuotetta ei saa käsitellä talousjätteenä. Tuote on sen sijaan luovutettava sopivaan sähkö- ja elektroniikkalaitteiden kierrätyksestä huolehtivaan keräyspisteeseen. Tämän tuotteen asianmukaisen hävittämisen varmistamisella autetaan estämään sen mahdolliset ympäristöön ja terveyteen kohdistuvat haittavaikutukset, joita voi aiheutua muussa tapauksessa tämän tuotteen epäasianmukaisesta jätekäsittelystä. Tarkempia tietoja tämän tuotteen kierrättämisestä saa paikallisesta kunnantoinmistosta, talousjätehuoltopalvelusta tai liikkeestä, josta tuote on ostettu.

Huomioi, että yllä mainittu on esimerkki.

► EU-VAATIMUSTENMUKAISUUSVAKUUTUS

<https://www.jacksonsafety.com/europe-products-documentation>

Teie kaitse ja töövahendi võimalikult tõhusa kasutamise huvides palume teil käesolev teave enne kasutamist hoolikalt läbi lugeda.

► ENNE KEEVITAMIST

- Veenduge, et mask on õigesti kokku pandud ja takistab täielikult kõrvalise valguse läbipääsemist. Esiküljel võib valgus maski pääseda ainult läbi isetumeneva keevitusfiltri vaateava.
- Reguleerige peavõru nii, et mask istuks mugavalt peas ja tagaks suurima võimaliku vaatevälja.
- Valige kilbi jaoks sobiv keevitusfilter. Filtri mõõdud: 110 x 110 mm.
- Tehke kindlaks teostatava keevitustöö jaoks vajalik tumedusaste ja reguleerige isetumenev filter vastavalt sellele (vt soovitatavate tumedusastmete tabel).

► ETTEVAATUSABINÕUD

- Ärge asetage maski ega isetumenevat keevitusfiltrit kuumale pinnale.
- Kriimustatud või kahjustunud kaitsevarje tuleb välja vahetada JACKSON SAFETY® originaalvaruosa vastu. Enne uue kaitsevarje kasutamist veenduge, et selle mõlemalt poolt on eemaldatud kaitseümbris/kile.
- Kasutage maski WH70 BH3® ainult õhutemperatuuril -5 °C kuni +55 °C.
- Vältige isetumeneva keevitusfiltri kokkupuudet vedelikega ja kaitse seda mustuse eest.
- Kasutage ainult JACKSON SAFETY® originaalvaruosi. Kahtluse korral konsulteerige JACKSON SAFETY® volitatud edasimüüjaga.
- Käesolevate juhiste mittejärgimise korral kaotab garantii kehtivuse. Balder ei vastuta probleemide eest, mis võivad tekkida seoses vahendi kasutamisega mujal kui keevitus-/lihvimistöodel või kasutamiskohaste juhiste mittejärgimisega. Kevitusmaski WH70 BH3® ülesanne on kaitsta keevitaja nägu keevitusprotsessi ajal tekkivate pritsmete ning kahjuliku ultraviolet- ja infrapunakiirguse eest. See ei ole ette nähtud kaitseks lendavate osakeste, sulametalli, söövitavate vedelike ega ohtlike gaaside eest.
- Ärge kasutage maski pea kohal tehtaval keevitustööl, kus esineb sulametallipritsmete langemise oht. See keevitusmaski ja filtri süsteem ei kaitse keevitajat otse pea kohal tehtava keevitustöö korral sulametalli ja pritsmete eest.
- Materjalid, mis puutuvad kokku töötaja nahaga, võivad tundliku naha korral põhjustada allergilisi reaktsioone.
- Nägemist korrigeerivate prillide peal kantav keevitusmask võib kanda võimaliku löögienergia edasi prillidele, põhjustades sellega kasutajale ohtu.
- Kui maskil või kaitsevarjel puudub tugevusklassi märgis B, siis vastab kogu süsteem tugevusklassile S (kaitse nõrkade löökide eest, ei sobi lihvimistöodeks).
- Silmakaitseid tuleb kasutada ainult toatemperatuuril kiirete osakeste vastu.
- Kõigil keevitustöödel peaks keevituskaare ja keevitaja silmade vahekaugus olema vähemalt 50 cm ja mitte mingil juhul vähem kui 25 cm.
- Soovitage keevituskiivrit kasutada 10 aastat. Kasutusaeag sõltub erinevatest teguritest, näiteks kasutusviisist, puhastamisest, hoiustamisest ja hooldusest. Soovitatav on pidevad läbivaatused ning asendamine kahjustuse korral.

► HOIUSTAMINE

Kui filtrit ei kasutata, tuleb seda hoida kuivas kohas temperatuurivahemikus -20 °C kuni +65 °C. Pikaajaline hoidmine temperatuuril üle 45 °C võib lühendada isetumeneva keevitusfiltri tooteelementide kasutusiga. Soovitatav on hoida isetumeneva keevitusfiltri päikeseelemente pimedas või valguse eest varjatud kohas, et need püsiksivad mitteaktiivsel režiimil. Selle saavutamiseks piisab, kui asetada keevitusmask riulile nii, et filtri esikülj jääb vastu riulit.

► HOOLDUS JA PUHASTAMINE

Isetumeneva keevitusfiltri päikeseelementid ja valguseandurid tuleb hoida tolmu- ja pritsmevabad: puhastamiseks võib kasutada nõrgatoimelise puhastuslahusega (või alkoholiga) niisutatud pehmet lappi. Ärge kasutage söövitavaid lahusteid, näiteks atsetooni. JACKSON SAFETY® filtrid peavad olema alati mõlemalt poolt kaitstud kaitsevarjete-ga (polükarbonaat), mida tohib samuti puhastada ainult pehme lapiga. Kui kaitsevarjel on mis tahes kahjustusi, tuleb see kohe välja vahetada.

► GARANTII

Balder garanteerib, et tema tooted 1) vastavad Balder volitatud turustajatele/ostjatele tarnimise kuupäeva seisuga Balder standardspetsifikatsioonidele ning neile kehtivad lõppkasutaja ostukuupäevast alates (tõendatakse kehtiva ostukviitungiga) järgmised garantiiperioodid: a) Balder Technology isetumenevatele filtritele kolm aastat, b) kõigile ülejäänud isetumenevatele filtritele kaks aastat ja c) aktiivrespiraatoritele üks aasta; 2) vastavad kõigile Balder märgistusel avaldatud andmetele ning 3) on toodetud kooskõlas toodete valmistamise ajal ja kohas kohaldatavate kõtiva riiklike, piirkondlike ja kohalike õigusaktidega. **KÄESOLEV GARANTII ASENDAB KÕIK MUUD OTSESED JA KAUDSĒD GARANTIID. SH TURUSTATAVUSE VÕI KONKREETSEKS OTSTARBEKS SOBIVUSE GARANTII.** Balder ei vastuta mis tahes erilise, ettenägematu ega kaudse kahju eest. Lepingu rikkumise, lepinguvälise kahju või muu hagi aluse korral ei ületa Balder vastutus toote müügihinda. Eeldatakse, et ostjad ja kasutajad on eespool esitatud garantii ja vastutuspiiranguga nõustunud ning nende tingimusi ei saa muuta suulise kokkuleppega ega mis tahes dokumendiga, millel puudub Balder esindaja allkiri. Balder ei piira kohaldatavate õigusaktidega nõutavas ulatuses oma vastutust Balder hooletusest tingitud surmajuhtumi/vigastuse eest.

► MASKI WH70 BH3® JA PEAVÖRU KOKKUPANEK

Joonis **A**

1. Pange peavõru (D) maski kesta (B) sisse, nagu on kujutatud joonisel 1. Lükake kruvid (A) läbi maski kesta olevate avade. Sisestage väikesed maski kalde reguleerimistihvtid soovitud kaldeulatusele vastavatesse avadesse maski kesta.
2. Keerake kummagi kruvi otsa peavõru mutter (C).
3. Reguleerige peavõru nii, et see istuks mugavalt ümber pea.
 - a. Reguleerige pealmise rihma pikkust nii, et peavõru jääks pea ümber mugavale kõrgusele.
 - b. Maski kaldeulatuse reguleerimiseks sisestage reguleertihvtid sobivatesse avadesse.
 - c. Maski ja näo vahekauguse reguleerimiseks keerake peavõru mutrid nii palju lahti, et hingemehhanismi saaks piki peavõru edasi või tagasi soovitud asendisse nihutada. Seejärel keerake peavõru mutrid kinni.

Peavõru on varustatud vahetatava higipaelaga. Uusi higipaelu saate osta kohalikult edasimüüjalt.

► MASKI WH70 BH3® JA KIIVRIGI KOKKUPANEK

/ WH70 BH3® HH Concept – koos kiivriga kasutamiseks sobiv maski WH70 BH3® versioon /

Joonis **B**

Joonis **B.1**

Kui ostsite keevitusmaski WH70 BH3® koos kiivriga, kasutatakse standardse peavõru asemel kahest osast (vasak ja parem) koosnevat kiivriadapterit. Mõlema adapteriosa korpusele on kantud selge kiivri külge näitav märgis: L (vasak) ja R (parem). Valige kummagi külge jaoks õige adapter.

1. Hoidke adapteri kruvi nimetissõrmega paigal ja keerake lahti mutter, nagu on näidatud joonisel 1.
2. Hoidke kruvi endiselt paigal ja lükake see läbi maski kesta oleva nelinurkse ava. Sisestage kalde reguleertihvt ühte maski kesta olevast kolmest avast. Valige selline reguleerimisava, mis tagab kõige suurema mugavuse (2).
3. Keerake mutter kruvile (3).
4. Kinnitage samal viisil maski külge ka teise külje kiivriadapter.
5. Sisestage kiivriadapteri keeled kiivris olevatesse pesadesse. Jälgige, et kiivriadapteri alumised riivid kinnituksid kiivri servade taha (5).
6. Kiivris oleva peavõru reguleerimiseks vastavalt pea suurusele keerake kiivri taga asuvat reguleerimisratas. Vajutage ratas keeramise ajaks alla ning vabastage pärast kõige mugavama asendi leidmist, et see lukustuks vajalikkude asendisse (6).
7. Kiivriadapteri kaks vedru hoiavad maski paigal, kui see on üles lükatud või alla lastud (7).

Peavõru on varustatud vahetatava higipaelaga. Uusi higipaelu saate osta kohalikult edasimüüjalt.

▶ ISETUMENEVA KEEVITUSFILTRI JA KAITSEVARJETE PAIGALDUS / WF70 GDS, WF70 ES /

Joonis **C**

1. Libistage sisemine kaitsevarje isetumeneva keevitusfiltri siseküljele, nagu on näidatud joonisel (1).
2. Enne filtri asetamist maski avasse keerake välist reguleerimist võimaldav trükkplaat filtri taha nii, et see jääks maski kesta sisse. Filtri kohaleasetamiseks alustage sisestamist altpoolt nii, et filter kinnitub esmalt alumise klambri külge (2.a) ja seejärel vajutage ülemine serv kinni ülemise klambri külge (2.b).
3. Asetage väline kaitsevarje nelja küljepesa abil oma kohale. Hoidke kaitsevarjet pöidla ja keskmise sõrmega ning vajutage pöidlapoolne serv maskile nii, et maski keeled sisenevad mõlemasse küljepesasse. Maski kesta on pöidla jaoks vajalik süvend (3.a). Painutage kaitsevarjet keskmise sõrmega ja ülejäänud sõrmede abiga juhtige maski keeled kaitsevarje mõlemasse pesasse (3.b)..
4. Katke maski kest välisraamiga. Sisestage raami kaks alumist keelt maski kesta alumistesse avadesse ja lükake raami ülemine osa maski kesta tihvti haakuvad raamis kahel pool olevate avadega (kaks klõpsu) (4).
5. Sisestage välise reguleerploki korpuse keskmine osa kiivri välisküljel selle jaoks ette nähtud süvendisse (5).
6. Suruge potentsiomeetritega trükkplaat seestpoolt vastu välise reguleerploki keskmist osa (6).
7. Hoidke trükkplaati paigal ja sisestage neli reguleernuppu välisküljelt potentsiomeetritesse. Jälgige, et nupud oleksid korralikult sisestatud. Kontrollige, kas nuppudel olevate märgiste asend vastab välise kontrollploki korpusele kantud märgistusele (7).
8. Asetage välise reguleerploki korpuse välimine osa keskmise osa peale (8).
9. Vajutage välise kontrollploki sisemine osa seestpoolt õigesti vastu välise kontrolli keskmist osa ja kinnitage see nelja kruviga (9).

Joonis **C.1**

Kui tekib vajadus isetumenev filter laagrist välja võtta (nt sisemise kaitsekile vahetamiseks), vabastage esmalt elektri kaabli aas, nagu on näidatud joonisel 10, ja eemaldage siis filter. Filtri uuesti laagrisse sisestamise korral paigutage kaabel ja aas vastavalt joonisele 11.a (WH70 BH3®) või 11.b (WH70 BH3® Air). Pikem elektri kaabel on vajalik selleks, et vältida kaabli venitamist ja katkemist filtri liigutamise ajal.

▶ ISETUMENEVA KEEVITUSFILTRI JA KAITSEVARJETE PAIGALDUS / WF70 DS /

Joonis **D**

1. Libistage sisemine kaitsevarje isetumeneva keevitusfiltri siseküljele, nagu on näidatud joonisel (1).
2. Lükake keevitusfilter maski kesta välisküljelt filtriavasse. Alustage filtri sisestamist altpoolt nii, et see kinnitub esmalt alumise klambri külge (2.a) ja seejärel vajutage ülemine serv kinni ülemise klambri külge (2.b).
3. Asetage väline kaitsevarje nelja küljepesa abil oma kohale. Hoidke kaitsevarjet pöidla ja keskmise sõrmega ning vajutage pöidlapoolne serv maskile nii, et maski keeled sisenevad mõlemasse küljepesasse. Maski kesta on pöidla jaoks vajalik süvend (3.a). Painutage kaitsevarjet keskmise sõrmega ja ülejäänud sõrmede abiga juhtige maski keeled kaitsevarje mõlemasse pesasse (3.b).
4. Katke maski kest välisraamiga. Sisestage raami kaks alumist keelt maski kesta alumistesse avadesse ja lükake raami ülemine osa maski kesta tihvti haakuvad raamis kahel pool olevate avadega (kaks klõpsu) (4).

▶ KAITSEVARJE VAHETAMINE

Joonis **E**

1. Võtke maha välisraam. Vajutage kahte kinnitustihvti maski siseküljel üksteise suunas nii, et saate raami vabastada ja seda pisut välja lükata (1.a), seejärel keerake raami väljapoole, et vabastada kaks alumist keelt (1.b).
2. Võtke kaitsevarjest pöidla ja keskmise sõrmega kinni, sisestades sõrmed maski kesta selleks ette nähtud süvenditesse. Suruge kaitsevarjet pisut kokku ja tõmmake see hoidekeeltelt maha (2).
3. Asetage kohale uus kaitsevarje ja katke see raamiga, nagu on kirjeldatud eelmise alaosa punktides 3 ja 4.

Jälgige maski ja keevitusfiltri kokkumonteerimise ja kaitsevarjete vahetamise ajal, et kõik osad kinnituksid kindlalt oma kohale ega võimaldaks valgusel maski sisse pääseda. Kui valgus siiski sisse pääseb, võtke osad lahti ja korrake montaažiitoiminguid, kuni probleem on kõrvaldatud. Vastasel korral ei tohi maski keevitustöödel kasutada. Enne uue kaitsevarje kohaleasetamist eemaldage alati selle mõlemalt küljelt kaitsekile.

► MASKI MUDELI WH70 BH3® Air KOKKUPANEK

/ WH70 BH3® Air - maski WH70 BH3® versioon, millel on ühilduva Airmaxi Joonis **F** seadmega ühendatav sisseehitatud õhuvarustussüsteem /

Kui ostsite maski WH70 BH3® koos sisseehitatud õhuvarustussüsteemiga, on mask varustatud õhukanali, voolikuliitmiku ja õhuvõrega. JACKSON SAFETY® ei vastuta hooldus- ja parandustöö tulemuste eest, kui tööd ei teostanud JACKSON SAFETY® volitatud hooldusesindus. Käesolevate juhiste mittejärgimise korral võib garantii kehtivuse kaotada.

► KASUTAMISPIIRANGUD

1. Nahaga kokkupuutuvad materjalid võivad vastuvõtlikele inimestele allergilisi reaktsioone põhjustada.
2. Ärge kasutage karastatud mineraalfiltreid ilma sobivate kaitsekiledeta.
3. Keevituskaar võib kahjustada kaitseta silmi!
4. Keevituskaar võib põletada kaitseta nahka!
5. Kontrollige toodet tähelepanelikult enne kasutamist. Ärge kasutage, kui mingi osa süsteemist on kahjustatud.
6. Ärge asetage keevituskiivrit kuumale pinnale.
7. Kasutage ainult temperatuurivahemikus -5°C – $+55^{\circ}\text{C}$.
8. Ärge kasutage kiivrit kunagi järgmistes keskkondades ja tingimustes:
 - kui hapnikukontsentratsioon keskkonnas on madalam kui 17%;
 - hapnikuga rikastatud keskkondades;
 - plahvatusohtlikus ümbruskonnas;
 - keskkondades, kus kasutajal puudub teadmine ohtlikest ainetest ja nende kontsentratsioonist;
 - keskkondades, mis kujutavad otsest ohtu elule ning tervisele;
 - kui te pole kindel keevitamislitri läätse varjundi numbriga sobivuses oma tööga;
 - asendage kaitsefilter koheselt kui see on kahjustatud, või kui pritsmed või kriimustused nägemist piiravad;
 - kiiver ei kaitse tugevate šokkide, plahvatuste ega söövitavate ainete eest.
9. Liikuge turvalisse asukohta ja võtke tarvitusele sobivad meetmed, kui kiivrit kasutades juhtub mõni järgmistest probleemidest:
 - kui tunnete märkimisväärset hingamistakistuse suurenemist või mis tahes muid hingamisprobleeme;
 - kui tunnete hingamise ajal lehma, ärritust või ebameeldivad maitset;
 - kui tunnete end halvasti või kui tunnete iiveldust.
10. Kasutage sertifitseeritud originaalfiltreid, mis on mõeldud ainult teie sisselülitatud õhupuhasrespiraatori jaoks. Vahetage filtrid välja iga kord, kui tunnete lõhnaerinevust respiraatorist varustatavas õhus.
11. Tahkete ning vedelate osakeste püüdmise jaoks mõeldud filtrid (osakeste filtrid) ei kaitse kasutajat gaaside eest. Gaaside püüdmise jaoks mõeldud filtrid ei kaitse kasutajat osakeste eest. Mõlemat tüüpi saastega töökohas peab kasutama kombineeritud filtreid.
12. Koos isepimeneva filtriga peab kasutama nii sisemisi kui välimisi kaitseplaate, et kaitsta filtrit püsiva kahju eest.

Maski WH70 BH3® Air kokkupanek toimub sarnaselt, nagu on kirjeldatud alaosas MASKI WH70 BH3® JA PEAVÕRU KOKKUPANEK. Lisaks mõnedele integreeritud osadele (õhukanal, voolikuliitmik (W) ja õhuvõre (Q)), mida tohib monteerida ainult tootja, sisaldab mudeli WH70 BH3® Air komplekt ka voolikuhoidikut (X), näotihendit (Y) ja ühte paari seibe (Z).

Voolikuhoidiku (X) saab kinnitada ükskõik kummale peavõru poolele. Tavaliselt pannakse see juhtkää vastaspoolele.

Maskile WH70 BH3® Air tuleb nõuetekohaselt paigaldada näotihend. Painduva tihendi välisserv peaks puutuma vastu kasutaja nägu ja ulatuma lõua alla. Tihendi asend maski ja peavõru suhtes on näha joonisel 1. Tihendi täpset asendit maski WH70 BH3®, õhukanali ja näotihendi hoidiku suhtes on kirjeldatud järgmises alaosas NÄOTIHENDI VAHETAMINE.

▶ SEIBIDE PAIGALDAMINE

Joonis **F.1**

Piisava õhukindluse ja ohutusnormidele vastavuse tagamiseks tuleb maskile WH70 BH3® Air täiendavalt paigaldada kaks seibi. Sibid asetatakse maski siseküljelt välisraami ülemiste kinnitustihvtide peale.

▶ NÄOTIHENDI VAHETAMINE

Joonis **F.2**

Näotihendi mõlemal saadaoleval versioonil (Standard ja Flexi) kasutatakse sama plastist tihendihoidikut ja seega on vahetamise protseduur mõlemal juhul sama. Detailide parema nähtavuse huvides on näotihendi hoidik joonistel kujutatud ilma (tekstiilmaterjalist) tihendiosata.

1. Võtke peavõru lahti. Selleks toimige vastupidiselt alaosas MASKI WH70 BH3® JA PEAVÕRU KOKKUPANEK esitatud kirjeldusele.
2. Tõmmake näotihendi hoidiku alumine osa õhukanali küljest lahti (1).
3. Vabastage näotihendi hoidik kahe ülemise välise riivi küljest (2).
4. Tõmmake näotihendi hoidik lahti kahe ülemise sisemise riivi küljest (3).
5. Võtke uus näotihend ja vajutage näotihendi hoidiku ülemise poole sisekülj kahele ülemisele sisemisele riivile (4).
6. Vajutage näotihendi hoidiku ülemise poole väliskülj kahele ülemisele välisele riivile (5).
7. Libistage näotihendi hoidiku alumine osa maski ja õhukanali vahel olevasse pilusse (6).
8. Pange mask ja peavõru kokku vastavalt alaosas MASKI WH70 BH3® JA PEAVÕRU KOKKUPANEK esitatud kirjeldusele.

▶ VOOLIKU ÜHENDAMINE

Joonis **F.3**

Keerake õhupuhastusrespiraatori voolik (sisaldub õhuvarustusseadme AIRMAX® komplektis) liitmikuavasse, nagu joonisel näidatud. Reguleerige liitmiku ja voolikuhoidiku vahele jääva voolikuosa pikkus nii, et see võimaldab mugavalt töötada. Soovitame jätta pingule tõmbamata vooliku pikkuseks 25–30 cm, et ülemine kaar ei läheks liiga pikaks, kuid maski oleks siiski võimalik mugavalt üles tõsta. Soovitav on reguleerida maski ja seadme AIRMAX® vahele jääva vooliku pikkus nii, et voolik järgiks ilma pingule tõmbumata kasutaja selja kumerust. Kui voolik on asetatud voolikuhoidikusse, saab selle pikkust reguleerida lihtsalt läbi hoidiku üles või alla tõmbamisega. Voolikukaare kuju lõplikuks kohendamiseks võib pöörata vooliku vasakule või paremale.

▶ MASKI WH70 BH3® Air JA KIIVRI KOKKUPANEK

/ WH70 BH3® Air HH - koos kiivriga kasutamiseks sobiv maski WH70 BH3® Air versioon /

Joonis **G**

Joonis **G.1**

Kui ostsite keevitusmaski WH70 BH3® Air koos kiivriga, kasutatakse standardse peavõru asemel kahest osast (vasak ja parem) koosnevat kiivriadapterit. Mõlema adapteriosa korpusele on kantud selge kiivri külge näitav märgis: L (vasak) ja R (parem). Kasutage kummalgi küljel õige märgisega osa.

Maski WH70 BH3® Air ja kiivri kokkupanek toimub sarnaselt alaosas MASKI WH70 BH3® JA KIIVRI KOKKUPANEK esitatud kirjeldusega.

► ISETUMENEV KEEVITUSKAITSEFILTER

► KASUTAMINE

JACKSON SAFETY® isetumenevas keevituskaitsefiltris kasutatakse vedelkristallkatikut, mis kaitseb keevitaja silmi keevitusprotsessi ajal tekkiiva tugeva valguse eest. Koos pidevalt toimiva passiivse infrapuna- ja ultraviolettfiltriga kaitseb see ohtliku infrapuna- ja ultraviolettkiirguse eest. Kaitse kahjuliku kiirguse eest on tagatud olenemata filtri tumedusastmest või võimalikust rikkest vastavalt konkreetsele mudelile märgitud tumedaima varjestuse numbrile.

JACKSON SAFETY® isetumenevad keevitusfiltrid on toodetud vastavalt standardi EN 379 nõuetele ning nende kohta on väljastatud vastavussertifikaadid (CE, DIN ja DIN Plus). Filtrid ei ole ette nähtud kaitseks löökide, lendavate osakeste, sulametalipritsmete, söövitavate vedelike ega ohtlike gaaside eest. Kui kahtlustate, et isetumenev keevitusfilter ei ole töökorras (kontrollige, kas filter tumeneb kaarleegi süttides) või kui see on füüsiliselt kahjustunud, vahetage see kindlasti välja.

Koos isetumeneva filtriga tuleb kasutada sisemist ja välist kaitsevarjet (polükarbonaat), et kaitsta seda püsivate kahjustuste eest.

► KASUTAMINE

Keevitusmaski paigaldatud isetumenev keevitusfilter kuulub isikukaitsevahendite hulka ning kaitseb silmi, nägu, kõrvu ja kaela keevituskaare ohtliku valguse otsese ja kaudse mõju eest. Kui olete ostnud filtri ilma maskita, peate valima koos isetumeneva keevitusfiltriga kasutamiseks sobiva keevitusmaski. See peab võimaldama filtri ning sisemise ja välise kaitsevarje nõuetekohast maski paigaldamist. Filtri kinnitusrõngas ega paigaldussüsteem ei tohi tekitada mingeid täiendavaid pingepunkte, sest need võivad filtrit füüsiliselt kahjustada. Veenduge, et ükski maski osa ei kata kinni päikeseelemente ega fotoandureid, vastasel korral ei pruugi filter õigesti töötada. Kui mõni selline olukord esineb, võib filter olla kasutamiseks sobimatu.

► KASUTUSALA

JACKSON SAFETY® filtrid sobivad kasutamiseks kõigi elektri keevitusmeetodite korral: elektroodkeevitus, traatkeevitus (MIG/MAG), volframkeevitus (TIG/WIG), plasmakeevitus ja -lõikamine. JACKSON SAFETY® filtrid ei sobivad laserkeevituseks.

► FUNKTSIOONID

JACKSON SAFETY® filtrid tarnitakse kasutusvalmis kujul. Tehke kindlaks konkreetse keevitusprotseduuri korral nõutav kaitseaste ning valige vastavalt kasutatava mudeli võimalustele soovitatav tumedusaste, valgustundlikkus ja helenemise viiteaeg.

Tumenemise reguleerimine. Mõned mudelid (WF70 ES, WF70 DS) võimaldavad tumedust reguleerida vahemikus 9–13. Mudelil WF70 GDS on kaks tumedusvahemikku: 6–8 ja 9–13. Seda saab reguleerida filtril asuva nupuga „Range“ (vahemik). Välisel tumeduse reguleerimise nupul on kaks tumedusvahemikku (6–8 ja 9–13), mis on tähistatud kahe erineva kirjatüübiga (positiivis ja negatiivis). Nupu „Range“ asendist sõltub millist vahemikku kasutatakse.

Tundlikkuse reguleerimine. Enamikku keevitustöid saab teha nii, et tundlikkus keevitusvalgusele on seadistatud maksimaalseks. Maksimaalne tundlikkus sobib töötamiseks nõrga keevitusvooluga, TIG-keevituseks ja eritöödeks. Tundlikkust keevitusvalgusele tuleb vähendada ainult teatud laadi ümbritseva valguse korral, et vältida filtri soovimatut tumenemist. Lihtne reegel parimate tulemuste saavutamiseks on seadistada tundlikkus alguses maksimaalseks ja hakata seda järk-järgult vähendama, kuni filter reageerib ainult keevitusvalguse viikumisele, aga mitte häirivatele ümbritsevatele valgustingimustele (otsene päikesevalgus, tugev tehisolustus, läheduses töötavad keevituskaared jne).

Helenemise viiteaja reguleerimine. Helenemise viiteaega saab reguleerida vahemikus 0,1 kuni 1,0 sekundit. Lühem viiteaeg sobib punktkeevituse korral ning pikem aeg tugevama voolu ja pikema keevitusintervalli korral. Pikemat viiteaega võib kasutada ka nõrga vooluga TIG-keevituse korral, et vältida filtri helenemist, kui andurite valgustee ette satub käsi, põleti vms.

Keevitus/lihvimine. Elektrooptiline keevitusfilter WF70 GDS sobib kasutamiseks nii keevitus- kui ka lihvimistöödel. Kui nupp on asendis „Grind” (lihvimine), siis lülitub filter välja ning ei tumene lihvimise ajal tekkivate sädemete mõjul. Enne keevitamise alustamist tuleb nupp viia tagasi asendisse „Weld” (keevitamine).

► SOOVITATAVAD TUMEDUSASTMED ERINEVATE KEEVITUSMEETODITE KORRAL / EN 379 /

KEEVITUSMEETOD	VOOLUTUGEVUS AMPRITES															
	6	10	15	30	40	60	70	100	125	150	175	200	225	250	300	350
MMA	8															
	9															
	10															
MAG	8															
	9															
	10															
TIG	8															
	9															
	10															
MIG raskemetall	9															
	10															
	11															
MIG kergmetall, roostevaba, Al	10															
	11															
	12															
Plasmalõikus	9															
	10															
	11															
Mikroplasma-keevitus	4															
	5															
	6															

► VALGUSLÄBIVUSE GRAAFIK

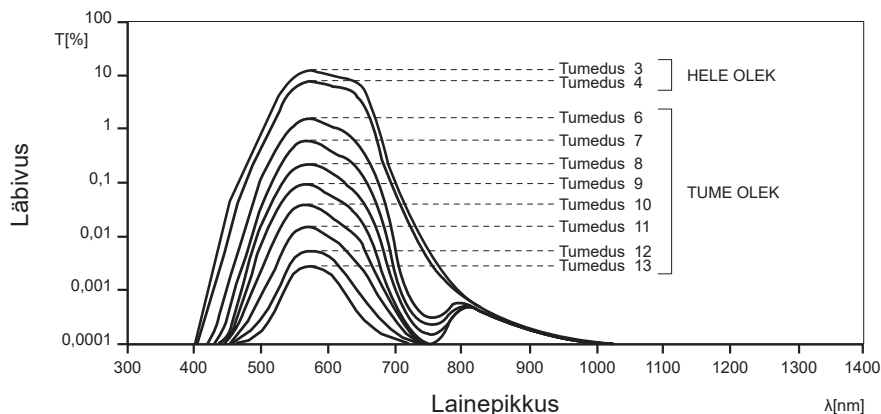

► JACKSON SAFETY® FILTRI OSAD

Joonis **H**

1. Päikeseelemendid
2. Fotoandurid (fotodiodid)
3. Filtri korpus
4. Vedelkristallkatikuga vaateala
5. Tumeduse reguleerimisvahemiku valikunupp
6. Keevitamise või lihvimise valikunupp
7. Tumenemise reguleerimine
8. Tundlikkuse reguleerimine
9. Helenemise viiteaja reguleerimine

► TÕRKEOTSING

Rike või kehv jõudlus	Võimalikud põhjused	Soovitav lahendus
Filter ei tumene või avaneb keevitamise ajal.	Pritsmed või mustus võib katta andureid või päikeselementi.	Puhastage filter ja kaitseklaas pehme lapiga. Vajadusel asendage kaitseklaas.
Filter avaneb keevitamise ajal.	Nõrk valgusallikas.	Suurendage tundlikkust, lähenege kaarele, ärge katke andureid ja päikeselementi käe, taskulambi või muude esemetega. Suurendage avanemisaja viivitust.
Filtri käivitub valel ajal.	Tugev päike, tugevad tuled, naabruses töötava keevitaja kaarlahenduse valgus.	Vähendage tundlikkust, vähendage häirivate ümbritsevate valgusallikate arvu.
Reaktsiooniaeg on väga aeglane.	Välitemperatuur on madal.	Ärge kasutage kunagi temperatuuril alla -5 °C.
	Keskond on liiga pime.	Ainult esimese kaarlahenduse reageerimisaeg on 10 ms, seejärel tavaliselt 0,15 ms.

► TEHNILISED ANDMED

Mudel	WF70 GDS	WF70 ES	WF70 DS
Nägemisväli	96 x 68.5 mm	96 x 68.5 mm	96 x 68.5 mm
Kaal	165 g	160 g	125 g
Tumedusaste heledas olekus	4	4	4
Tumedusaste tumedas olekus	6-8 / 9-13	9-13	9-13
Tumenemise reguleerimine	jah / väljast	jah / väljast	jah / seest
Tundlikkuse reguleerimine	jah / väljast	jah / väljast	jah / seest
Viiteaja reguleerimine	jah / väljast	jah / väljast	jah / seest
Lihvimisrežiim	jah / väljast	ei	ei
Lülitusaeg 23 °C juures	0.15 ms	0.15 ms	0.15 ms
Helenemisaeg	0.1 - 1.0 s	0.1 - 1.0 s	0.1 - 1.0 s
UV/IP-kiirguse kaitseklass	UV13 / IR13	UV13 / IR13	UV13 / IR13
Kasutustemperatuur	-5°C / +55°C	-5°C / +55°C	-5°C / +55°C
TIG-keevituse tuvastus	parandatud	parandatud	parandatud
Toiteallikas	päikeseelemendid / patareisid ei ole vaja vahetada		

► MÄRGISTUS



EÜ tüübihindamine (isetumenev keevitusfilter ja keevitusmask ja metallist kiiver):
Teavitatud asutus 0196, DIN CERTCO Gesellschaft fuer Konformitaetsbewertung mbH, Alboinstrasse 56, D-12103 Berlin, Germany.
Teavitatud asutus 1883, ECS (European Certification Service) GmbH, Hüttfeldstraße 50, D-73430 Aalen, Germany.

EÜ tüübihindamine (PAPR): Teavitatud asutus 1024, Occupational Safety Research Institute, v.v.i., Jeruzalémská 1283/9, 110 00 Praha 1, Czech Republic.

Keevitusmaski WH70 BH3® on katsetatud vastavalt standarditele EN 175 ja EN 166.

Keevitusmaski WH70 BH3® Air on katsetatud vastavalt standarditele EN 12941 ja EN 14594. Sertifikaadid kehtivad üksnes juhul, kui maski kasutatakse koos mõne loetletud AIRMAXi® õhuvarustusseadmega: AIRMAX® Plus, AIRMAX® Elite või AIRMAX® Pressure, kas koos peakatetega 375 või metallist kiivri adapteritega kombineeritult Concepti metallist kiivriga, mõlema ülestõstetava sirmiga (110 x 90 mm või 108 x 51 mm filtri avaga).

TH3	WH70 BH3® Air + peakatetega + R60 AIRMAX® Plus; R60 AIRMAX® Elite
TH3	WH70 BH3® Air + kiiver + R60 AIRMAX® Elite
3B	WH70® BH3 Air + peakatetega/kiiver + R80 AIRMAX Pressure

Märgistus	
BH3	Maski kestale kantud tootenimetus
WF70 GDS	Isetumeneva keevitusfiltri tootenimetus
4 / 6-8 / 9-13	4 – kaitsefiltri tumedusaste heledas olekus 6–8 / 9–13 – kaitsefiltri tumedusastmed tumedas olekus
SM	Tootja tunnuskoode
1/1/1/1	Optilised klassid (optiline kvaliteet, valguse hajuvus, homogeensus, nurgasõltuvus)
EN 379	Standardi number (isetumenev keevitusfilter)
EN 175	Standardi number (keevitusmask)
EN 166	Standardi number (keevitusmask)
EN 12941	Standardi number (keevitusmask koos aktiiv-filtriseadmetega)
EN 14594	Standardi number (keevitusmask koos läbivoolusüsteemiga ühendatud hingamisaparaatidega)
AS/NZS 1337.1	Standardi number (keevitusmask)
AS/NZS 1338.1	Standardi number (isetumenev keevitusfilter)
ANSI Z87.1	Standardi number (isetumenev keevitusfilter)
S	Suurendatud tugevus
B	Keskmise tugevusega löögienergiale vastupidavuse määrgis
9	Sulametallile ja kuumale tahkele materjalile vastupidavuse määrgis
CE	CE-määrgis
DIN	DINi nõuetele vastavuse määrgis
DIN Plus	DIN Plusi nõuetele vastavuse määrgis
	Kasutusjuhend
	See tootel või pakendil olev sümbol näitab, et toodet ei tohi käidelda koos olmejäätmetega. Selle asemel tuleb see viia sobivasse elektri- ja elektroonikaseadmete ringlussevõtmisega tegelevasse kogumispunkti. Toote nõuetekohane kasutusel kõrvaldamine aitab vältida võimalikku kahjulikku mõju keskkonnale ja inimeste tervisele, mida toote mittenõuetekohane jäätmekäitlus võiks vastasel korral põhjustada. Täpsema teabe saamiseks toote ringlussevõtu kohta palume pöörduda kohaliku omavalitsuse, kohaliku jäätmekäitlusettevõtte või toote müünud kaupluse poole.

Märkus. Eelnevad andmed on esitatud näitena.

► ELI VASTAVUSDEKLARATSIOON

<https://www.jacksonsafety.com/europe-products-documentation>

Lai garantētu Jūsu drošību un sasniegtu lielāku efektivitāti, pirms lietošanas, lūdzu, uzmanīgi izlasiet šo informāciju.

► PIRMS METINĀŠANAS DARBU SĀKŠANAS

- Pārlicinieties, ka aizsargmaska ir pareizi piestiprināta un ka tā visā pilnībā aiztur jebkādas nejaušas gaismas iekļūšanu. No priekšpusē gaismas aizsargmaskā var iekļūst tikai caur automātiskas aptumšošanas metināšanas filtru.
- Novietojiet galvas stiprinājuma sistēmu iespējami stingrāk pie galvas, lai nodrošinātu maksimālu komfortu un nodrošinātu lielāku redzes lauku.
- Izvēlieties aizsargmaskai piemērotu metināšanas filtru. Filtra izmēri: 110 x 110 mm.
- Pārbaudiet metināšanas darbam nepieciešamo aptumšošanas pakāpi un atbilstoši noregulējiet automātiskās aptumšošanas filtru (skatīt tabulu ar ieteicamajām aptumšošanas pakāpēm).

► PIESARDZĪBAS PASĀKUMI

- Nekad nenovietojiet aizsargmasku vai automātiskās aptumšošanas metināšanas filtru uz karstas virsmas.
- Saskrāpētas vai bojātas aizsargplāksnes ir jānomaina ar oriģinālajām JACKSON SAFETY® aizsargplāksnēm. Pirms lietojat jauno aizsargplāksni, noņemiet tai abās pusēs uzstādītās aizsargkārtas.
- WH70 BH3® drīkst lietot -5°C līdz +55°C temperatūrā.
- Automātiskās aptumšošanas metināšanas filtru nedrīkst pakļaut šķidrums vai netīrumu iedarbībai.
- Lietojiet tikai oriģinālās JACKSON SAFETY® rezerves daļas. Ja šaubāties, lūdzu, sazinieties ar JACKSON SAFETY® pilnvaroto izplatītāju.
- Ja neievēro lietošanas instrukciju, garantija zaudē spēku. Balder neuzņemas nekādu atbildību par jebkādam problēmām, kas radušās, lietojot produktu citiem mērķiem, nevis metināšanas darbiem, kā arī tad, ja netiek precīzi ievērotas lietošanas instrukcijas. WH70 BH3® metināšanas aizsargmaska ir ražota, lai aizsargātu metinātāja seju no dzirkstelēm un kaitīgajiem ultravioletajiem un infrasarkanajiem stariem, kas rodas metināšanas procesa laikā. Tā nav piemērota aizsardzībai pret triecieniem, lidojošām daļiņām, kausētu metālu, kodīgu šķidrumu vai bīstamām gāzēm.
- Nelietot metināšanas darbiem virs galvas, vietas ar kritoša izkausēta metala risku. Šī metināšanas maskas/filtra sistema nenodrošina aizsardzību pret izkausētu metālu un šļakatom, kas rodas metināšanas laika virs galvas.
- Atsevišķi produkta izstrādē izmantotie materiāli īpaši jutīgiem cilvēkiem var izraisīt alerģisku reakciju.
- Metināšanas ķivere, kas uzvilktā virs brillēm, labāk pārvada triecienus, šādi pakļaujot lietotāju traumu riskam.
- Ja ne ķiveri, ne aizsargājošam aizsegam nav B marķējuma, tad drīkst lietot tikai aprīkojumu ar S marķējumu.
- Acu aizsargu var lietot tikai aizsardzībai pret liela ātruma daļiņām istabas temperatūrā.
- Veicot jebkādas metināšanas darbus, attālumam starp metināšanas loku un metinātāja acīm būtu jābūt vismaz 50 cm, un tas nekādā gadījumā nedrīkstētu būt mazāks par 25 cm.
- Ieteicamais metināšanas ķiveres valkāšanas ilgums ir ne vairāk kā 10 gadi. Lietošanas laiks ir atkarīgs no dažādiem faktoriem, piemēram, lietošanas, tīrīšanas, uzglabāšanas un uzturēšanas. Ķiveri ieteicams bieži pārbaudīt un, ja tai ir radušies bojājumi, nomainīt.

► UZGLABĀŠANA

Kad nelieto filtru, tas jāuzglabā sausā vietā temperatūrā no -20°C līdz +65°C. Automātiskās aptumšošanas metināšanas filtra ilgstoša lietošana temperatūrā, kas ir augstāka par 45°C, samazina filtra baterijas kalpošanas laiku. Lai uzturētu pazeminātu enerģijas līmeni, automātiskās aptumšošanas metināšanas filtra saules elementus ieteicams glabāt tumšā vietā un nepakļaut gaismas iedarbībai. Lai to nodrošinātu, filtru apgriezta veidā drīkst uzglabāt noliktavas plauktā.

► APKOPE UN TĪRĪŠANA

Tīrīt drīkst ar mīkstu lupatiņu vai drēbi, kas piesūcināta ar maigu mazgāšanas līdzekli (vai alkoholu). Nekad neizmantojiet stiprus šķīdinātājus, piemēram, acetonu. Aizsargājošam metināšanas filtram no abām pusēm vienmēr jābūt apklātam ar aizsargplāksnēm (polikarbonāta), ko drīkst tīrīt tikai ar mīkstu lupatiņu vai drēbi. Ja aizsargplāksnēm ir jebkāda veida bojājums, tās nekavējoties jānomaina.

► GARANTĪJA

Balder garantē tā izstrādājumu 1) atbilstību Balder standarta specifikācijai piegādes datumā Balder pilnvarotajiem izplatītājiem/tiešajiem pircējiem un tā tiek garantēta šādiem periodiem no gala lietotāja pirkuma datuma (apstiprina derīgs pārdošanas čeks): a) trīs gadi Balder Technology automatiskās aptumšošanas filtriem; b) divi gadi visiem citiem automatiskās aptumšošanas filtriem; c) viens gads ievadītā gaisa attīrīšanas respiratoriem; 2) atbilstību visiem Balder attēlotajiem marķējumiem; 3) ražošanu atbilstoši visiem piemērojamajiem tobrīd spēkā esošajiem federālajiem, valsts un vietējiem likumdošanas aktiem izstrādājuma ražošanas laikā un vietā. ŠĪ GARANTĪJA AIZSTĀJ VISAS CITAS TIEŠĀS UN NETIEŠĀS GARANTĪJAS, TOSTARP GARANTĪJU ATTIECĪBĀ UZ PIETRĀSĪJUMU VAI PIEMĒROTĪBU NOTEIKTAM MĒRĶĪM. Balder neuzņemas atbildību ne par kādiem tīšiem, nejaušiem vai izrietošiem bojājumiem. Balder atbildība par līguma lašanu, civiltiesību pārkāpumu vai citu rīcības iemeslu nepārsniedz izstrādājuma pirkuma cenu. Tiek uzskatīts, ka pircēji un lietotāji ir apstiprinājuši iepriekšminēto garantiju un atbildības ierobežojumus un nevar mainīt mutvārdu vai rakstveida vienošanās noteikumus, ko nav parakstījis Balder. Līdz apjomam, ko nosaka piemērojamais likums, Balder neierobežo savu atbildību par nāvi/traumām, ko izraisījusi Balder nolaidība.

► WH70 BH3® AIZSARGMASKAS UN GALVAS STIPRINĀJUMA MONTĀŽA

Zīmējums **A**

1. Ievietojiet galvas stiprinājuma sistēmu (D) aizsargmaskas karkasā (B), kā parādīts 1. attēlā. Bīdīet skrūves (A) caur aizsargmaskas karkasa atverēm. Fiksējiet mazās slīpuma pozicionēšanas tapas vajadzīgajās slīpuma pozicionēšanas atverēs aizsargmaskas karkasā.
2. Pievelciet galvas stiprinājuma sistēmas uzgriezni (C) katrai skrūvei.
3. Regulējiet galvas stiprinājuma sistēmu, lai uzlabotu tās ērtumu.
 - a. Pielāgojiet augšējās siksnas garumu, lai galvas stiprinājuma sistēma atrastos ērtā pozīcijā ap galvu.
 - b. Pielāgojiet aizsargmaskas slīpumu, ievietojot tapas atverēs dažādos attālumos.
 - c. Regulējiet aizsargmaskas attālumu no sejas, atskrūvējot galvas stiprinājuma sistēmas uzgriežņus, lai eņģu mehānismu galvas stiprinājuma sistēmā varētu pārvietot uz priekšu un atpakaļ, līdz tiek sasniegta vēlamā pozīcija. Pēc tam atkārtoti pievelciet galvas stiprinājuma sistēmas uzgriežņus.

Galvas stiprinājuma sistēmas komplektācijā ir nomaināma sviedrus uzsūcoša lente. Sviedrus uzsūcošas lentes iespējams iegādāties, sazinoties ar vietējo firmas pārstāvi.

► WH70 BH3® AIZSARGMASKAS UN KIVERES MONTĀŽA

Zīmējums **B**

/ WH70 BH3® HH Concept — WH70 BH3® aizsargmaskas ar ķiveri variants /

Zīmējums **B.1**

Ja esat iegādājušies WH70 BH3® metināšanas aizsargmasku kopā ar ķiveri, standarta galvas stiprinājuma vietā tiek izmantots divdaļīgs (kreisās un labās daļas) ķiveres adapteris. Katrai ķiveres adaptera daļai uz korpusa ir skaidri redzams burts "L" (kreisā daļa) vai burts "R" (labā daļa). Katrai pusei jāizvēlas atbilstošā daļa.

1. Piespiediet skrūvi ar rādītājpirkstu un atskrūvējiet uzgriezni, kā redzams 1. attēlā.
2. Turiet skrūvi nospiestu un izspiediet caur aizsargmaskas korpusa taisnstūra atveri. Lai iestāģtu slīpumu, ievietojiet tapu vienā no trim aizsargmaskas korpusa atverēm. Izvēlieties darbam visērtāko slīpumu (2.).
3. Pievelciet skrūves uzgriezni (3.).
4. Atkārtojiet montāžas procedūru ķiveres adaptera otrai pusei.

5. Ievietojiet ķiveres adaptera kīļus ķiveres ligzdās. Pārbaudiet, vai ķiveres adaptera apakšējie aizturi ir nofiksējušies pie ķiveres malām (5.).
6. Griežot aizmugurējo ritentiņu, ķiveres galvas stiprinājumu var pielāgot jebkuram galvas izmēram. Lai noregulētu galvas stiprinājuma izmēru, nospiediet ritentiņu un pagrieziet to vēlamajā pozīcijā. Kad galvas stiprinājums ir noregulēts, atļaidiet ritentiņu un pārbaudiet, vai tas nofiksējas atbilstošajā pozīcijā (6.).
7. Ķivere nofiksējas gala pozīcijās ar divām ķiveres adaptera atsperēm: augšup un lejup (7.).

Galvas stiprinājums iekļauj nomaināmu sviedrus uzsūcošu lenti. Sviedrus uzsūcošās lentes var iegādāties pie vietējiem izplatītājiem.

► AUTOMĀTISKĀS APTUMŠOŠANĀS METINĀŠANAS FILTRA UN AIZSARGEKRĀNU MONTĀŽA

Zīmējums **C**

/ WF70 GDS, WF70 ES /

1. Uzbīdīet iekšējo aizsargekrānu uz automātiskās aptumšošanas metināšanas filtra iekšpuses, kā parādīts attēlā (1.).
2. Lēnām nolieciet ārējās vadības drukātās shēmas plati aiz filtra tā, lai tā atrastos aizsargmaskas karkasā jūsu priekšā. Ievietojiet filtru atbilstošajā atverē. Vispirms ievietojiet filtra apakšdaļu, ļaujot tai ar klikšķi nofiksēties apakšējā skavā (2.a). Pēc tam bīdīet augšdaļu, līdz tā ar klikšķi nofiksējas augšējā skavā (2.b).
3. Ievietojiet ārējo aizsargplāksni tās pozīcijā ar četriem sānu turētājiem. Turot aizsargekrānu ar īkšķi un vidējo pirkstu, ievietojiet to abās īkšķa puses sānu spraugās. Padziļinājums aizsargmaskas karkasā nodrošinās īkšķim nepieciešamo vietu (3.a). Ar vidējo pirkstu salieciet aizsargekrānu un ar citu pirkstu palīdzību ievietojiet to abās sānu spraugās (3.b).
4. Aizveriet aizsargmaskas karkasu ar ārējo ietvaru. Ievietojiet abas apakšējās tapiņas aizsargmaskas karkasa apakšējās atverēs un iebīdīet ietvara augšdaļu aizsargmaskas karkasā tā, lai abas augšējās tapiņas ar klikšķi nofiksētos abās pusēs (atskanēs divi klikšķi) (4.).
5. Ievietojiet ārējās kontroles korpusa vidējo daļu attiecīgajā atvērumā, kas atrodas ķiveres karkasa ārpusē (5.).
6. Ievietojiet elektroniskās shēmas plati ar potenciometriem ārējā vadības korpusa vidusdaļā (6.).
7. Piespiediet elektronisko plati un no ārpuses ievietojiet potenciometru četras kontrolierīces. Strādājiet uzmanīgi un pārliecinieties, vai kontrolierīces ir ievietotas pareizi. Pārbaudiet, vai uz kontrolierīces redzamās atzīmes atbilst atzīmēm uz ārējo kontrolierīču korpusa (7.).
8. Uzstādiēt ārējā vadības korpusa ārējo daļu uz ārējā vadības korpusa vidusdaļas (8.).
9. Uzstādiēt ārējā vadības korpusa iekšējo daļu uz ārējā vadības korpusa vidusdaļas un nofiksējiēt ar četrām skrūvēm (9.).

Zīmējums **C.1**

Ja automātiskais filtrs ir jānoņem no gultņa (piemēram, lai nomainītu iekšējo aizsargfoliju), vispirms atbrīvojiēt pieslēgtā elektriskā kabeļa cilpu, kā parādīts 10. attēlā, un tad noņemiet filtru. Ievietojot filtru atpakaļ gultnī, novietojiet kabeli un cilpu, kā parādīts 11.a (WH70 BH3®) un 11.b (WH70 BH3® Air) attēlā. Lai filtra maiņas laikā novērstu lielu pārslodzi un kabeļa pārraušanu, nepieciešams elektriskā kabeļa pagarinātājs.

► AUTOMĀTISKĀS APTUMŠOŠANĀS METINĀŠANAS FILTRA UN AIZSARGEKRĀNU MONTĀŽA / WF70 DS /

Zīmējums **D**

1. Uzbīdīet iekšējo aizsargekrānu uz automātiskās aptumšošanas metināšanas filtra iekšpuses, kā parādīts attēlā (1.).
2. No ķiveres karkasa ārpuses ievietojiet metināšanas filtra filtra atverē. Vispirms ievietojiet filtra apakšdaļu, ļaujot tai ar klikšķi nofiksēties apakšējā skavā (2.a). Pēc tam bīdīet augšdaļu, līdz tā ar klikšķi nofiksējas augšējā skavā (2.b).
3. Ievietojiet ārējo aizsargplāksni tās pozīcijā ar četriem sānu turētājiem. Turot aizsargekrānu ar īkšķi un vidējo pirkstu, ievietojiet to abās īkšķa puses sānu spraugās. Padziļinājums aizsargmaskas karkasā nodrošinās īkšķim nepieciešamo vietu (3.a).

Ar vidējo pirkstu salieciat aizsargekrānu un ar citu pirkstu palīdzību ievietojiet to abās sāna spraugās (3.b).

4. Aizveriet aizsargmaskas karkasu ar ārējo ietvaru. Ievietojiet abas apakšējās tapiņas aizsargmaskas karkasa apakšējās atverēs un iebīdīet ietvara augšdaļu aizsargmaskas karkasā tā, lai abas augšējās tapiņas ar klikšķi noklikštos abās pusēs (atskanēs divi klikšķi) (4.).

► AIZSARGPLĀKSNES NOMAIŅA

Zīmējums **E**

1. Noņemiet ārējo ietvaru. Aizsargmaskas karkasa iekšpusē paspiediet abas tapiņas vienu pret otru, atvienojiet ietvaru un nedaudz pabīdīet to uz āru (1.a), pēc tam pagrieziet, atbrīvojot abas apakšējās tapiņas (1.b).
2. Turiet aizsargplāksni ar īkšķi un vidējo pirkstu. Turiet pirkstus uz tam paredzētajiem sānu pagarinājumiem pie izgriezumiem ķiveres karkasā. Nedaudz saspiediet aizsargplāksni, lai to saliektu un atbrīvotu no turētāja ligzdiņām (2.).
3. Ievietojiet jaunu aizsargplāksni un aiztaisiet pārsegu, kā aprakstīts iepriekšējās sadaļas 3. un 4. punktā.

Zīmējums **E.1**

Aizsargmaskas un metināšanas filtra montāžas laikā vai aizsargekrānu maiņas laikā pārbaudiet, vai visas daļas ir stingri nostiprinātas un neļauj aizsargmaskā ieplūst gaismai. Ja vēl notiek kāda gaismas caurplūde, atkārtojiet procedūru, līdz problēma tiek novērsta, citādi aizsargmasku nedrīkst izmantot metināšanas darbiem. Pirms jaunu aizsargplākšņu uzlikšanas vienmēr pārbaudiet, vai no abām pusēm noņemtas aizsargkārtas.

► WH70 BH3® Air GAISA AIZSARGMASKAS MONTĀŽA

/ WH70 BH3® Air - WH70 BH3® aizsargmaskas versija ar iebūvētu gaisa padeves sistēmu lietošanai ar tīra gaisa padeves bloku /

Zīmējums **F**

Ja esat iegādājušies WH70 BH3® aizsargmasku ar iebūvēto gaisa padeves sistēmu, aizsargmaska būs aprīkota ar iebūvētu gaisa kanālu, šļūtenes savienotāju un gaisa režģi. JACKSON SAFETY® uzņemas atbildību tikai par JACKSON SAFETY® pilnvaroto servisa pārstāvu veikto tehnisko apkopi. Ja neievēro lietošanas instrukciju, garantija zaudē spēku.

► LIETOŠANAS IEROBEŽOJUMI

1. Materiāli, kas nonāk saskarē ar ādu, jutīgiem cilvēkiem var izraisīt alerģiskas reakcijas.
2. Neizmantojiet rūdīta stikla filtrus bez piemērotas aizsargplēves.
3. Loka metināšanas laikā var traumēt neaizsargātas acis.
4. Loka metināšanas laikā var apdedzināt neaizsargātu ādu.
5. Pirms lietošanas rūpīgi pārbaudiet produktu. Neizmantojiet to, ja kāda sistēmas daļa ir bojāta.
6. Nenovietojiet metināšanas masku uz karstas virsmas.
7. Izmantojiet tikai temperatūrā no -5°C līdz +55°C.
8. Nekādā gadījumā neizmantojiet masku tālāk minētajos apstākļos:
 - Ja skābekļa koncentrācija vidē ir mazāka par 17%.
 - Ar skābekli bagātinātā vidē.
 - Sprādzienbīstamā vidē.
 - Vidē, kur lietotājam trūkst zināšanu par bīstamo vielu veidu un koncentrāciju.
 - Vidē, kas tieši apdraud dzīvību un veselību.
 - Ja neesat pārliecināti, vai jūsu metināšanas filtra stikls ir pietiekami aptumšots, lai varētu veikt konkrēto darbu.
 - Nekavējoties nomainiet aizsargfiltru, ja tas ir bojāts vai ja plankumi vai skrāpējumi pasliktina redzamību.
 - Maska neaizsargā no spēcīgiem triecieniem, sprādzieniem un kodīgām vielām.
9. Ja maskas lietošanas laikā rodas kāda no tālāk minētajām problēmām, dodieties uz kādu drošu vietu un atbilstoši rīkojieties:
 - Ja jūtat, ka elpošana ir ievērojami apgrūtināta, vai rodas citas ar elpošanu saistītas problēmas.
 - Ja elpošanas laikā jūtat smaku, kairinājumu vai nepatīkamu garšu.

- Ja jums ir slikta pašsajūta vai slikta dūša.
- 10. Izmantojiet tikai sertificētus oriģinālos filtrus, kas paredzēti jūsu ar strāvu darbināmajam gaisa attīrīšanas respiratoram. Nomainiet filtru ik reizi, kad sajūtat smaržas izmaiņas gaisā, kas tiek piegādāts no respiratora.
- 11. Filtri, kas paredzēti cietu un šķidru daļiņu uztveršanai (daļiņu filtri), neaizsargā lietotāju no dažādām gāzēm. Filtri, kas paredzēti gāzes uztveršanai, neaizsargā lietotāju no dažādām daļiņām. Darba vietā, kur ir abu veidu piesārņojums, jāizmanto kombinētie filtri.
- 12. Kopā ar automātiski aptumšoto filtru ir jāizmanto iekšējās un ārējās aizsargplāksnes, lai pasargātu filtru no neatgriezeniskiem bojājumiem.

WH70 BH3® Air aizsargmaskas montāžas procedūra ir līdzīga sadaļā par WH70 BH3® un galvas stiprinājuma aprakstītajai. Papildus dažām pamata detaļām (gaisa kanāls, šļūtenes savienotājs un gaisa režģis), kas ir samontētas jau ražotnē, WH70 BH3® Air aizsargmaska iekļauj arī šļūtenes turētāju (X), sejas blīvi (Y) un starpliku pāri (Z).

Šļūtenes turētāju (X) var piestiprināt jebkurā galvassegas pusē — parasti pretēji domiņošajai rokai.

WH70 BH3® Air aizsargmaskas sejas blīvei jābūt pareizi uzstādītai. Elastīgās blīves perimetram ir jāsaskaras ar seju un jābūt izvērstam zem zoda. Sejas blīves pozīcija attiecībā pret aizsargmasku un galvas stiprinājumu ir redzama attēlā Nr. 1. Sejas blīves pozīcija attiecībā pret WH70 BH3® Air aizsargmasku, gaisa kanālu un turētāju ir detalizēti aprakstīta sadaļā SEJAS BLĪVES MAIŅA.

▶ PABLĀKŠŅU MONTĀŽA

Zīmējums **F.1**

Lai nodrošinātu pareizu aizsargmaskas izolāciju un atbilstību drošības standartiem, WH70 BH3® Air ir jāaprīko ar papildu pablākšņu pāri. Pablāksnes uzstāda uz ārējā vadības karkasa iekšpusē izvietotajām abām augšējām tapiņām.

▶ SEJAS BLĪVES MAIŅA

Zīmējums **F.2**

Abām sejas blīves versijām («Standard» un «Flexi») ir pilnīgi vienāds plastmasas sejas blīves turētājs, tāpēc abām versijām maiņas procedūra ir tāda pati. Lai varētu labāk saredzēt detaļas, montāžas shēmās sejas blīves turētājs ir attēlots bez sejas blīves (auduma daļas).

1. Nonemiet galvas stiprinājumu sadaļā WH70 BH3® AIZSARGMASKAS UN GALVAS STĪPRINĀJUMA MONTĀŽA aprakstītajai procedūrai pretējā secībā.
2. Pavelciet sejas blīves turētāju aiz apakšdaļas (1.), lai atvienotu to no gaisa kanāla.
3. Atbrīvojiet sejas blīves turētāju no abiem ārējiem augšpusē izvietotajiem aizslēgiem (2.).
4. Atbrīvojiet sejas blīves turētāju no abiem iekšējiem augšpusē izvietotajiem aizslēgiem (3.).
5. Paņemiet jauno sejas blīvi un iebīdīet sejas blīves turētāja iekšējo augšdaļu abos augšējos iekšpusē izvietotajos aizslēgos (4.).
6. Iebīdīet sejas blīves turētāja ārējo augšdaļu abos augšējos ārpusē izvietotajos aizslēgos (5.).
7. Iebīdīet sejas blīves turētāja apakšdaļu spraugā starp aizsargmasku un gaisa kanālu (6.).
8. Samontējiet galvas stiprinājumu saskaņā ar norādījumiem sadaļā WH70 BH3® AIZSARGMASKAS UN GALVAS STĪPRINĀJUMA MONTĀŽA.

▶ ŠĻŪTENES MONTĀŽA

Zīmējums **F.3**

Pieskrūvējiet PAPER šļūteni, kas ir piegādāta ar tīra gaisa padeves bloku, kā attēlots shēmā. Noregulējiet šļūtenes garumu starp šļūtenes savienotāju un turētāju maksimālam komfortam. Ieteicams šļūtenes garumu noregulēt līdz 25-30 cm, jo tad augšējā cilpa nebūs pārāk gara un šļūtenes garums būs pietiekams ērtai aizsargmaskas uzvilšanai. Ieteicams noregulēt arī šļūtenes garumu no savienotāja līdz tīra gaisa padeves blokam. Šļūtenei ir jāpieguļ lietotāja mugurai, bet tā nedrīkst būt nostiepta. Kad šļūtene ir ievietota šļūtenes turētājā, noregulējiet šļūtenes augstumu, vienkārši pavelkot šļūteni caur šļūtenes turētāju augšup vai lejup. Šļūtenes cilpu var korigēt, pagriežot šļūteni uz kreiso vai uz labo pusi.

► WH70 BH3® Air AIZSARGMASKAS UN ĶĪVERES MONTĀŽA

/ WH70 BH3® Air HH — WH70 BH3® Air aizsārgmaskas ar ķiveri variants /

Zīmējums **G**

Zīmējums **G.1**

Ja esat iegādājušies WH70 BH3® Air metināšanas aizsārgmasku kopā ar ķiveri, standarta galvas stiprinājuma vietā tiek izmantots divdaļīgs (kreisās un labās daļas) ķiveres adapteris. Katrai ķiveres adaptera daļai uz korpusa ir skaidri redzams burts “L” (kreisā daļa) vai burts “R” (labā daļa). Katrai pusei jāizvēlas atbilstošā daļa.

WH70 BH3® Air aizsārgmaskas un ķiveres montāža aizsārgmaskas montāžas procedūra ir līdzīga sadaļā par WH70 BH3® AIZSARGMASKAS UN ĶĪVERES MONTĀŽA un galvas stiprinājuma aprakstītajai.

► AUTOMĀTISKĀS APTUMŠOŠANAS METINĀŠANAS AIZSARGFILTRS

► DARBĪBA

JACKSON SAFETY® automātiskās aptumšošanas metināšanas aizsārgfiltru pamatā ir šķidro kristālu gaismas aizslēgs, kas aizsargā metinātāja acis no metināšanas laikā radītās spilgtās gaismas. Kombinējot to ar pastāvīgo pasīvo IR/UV filtru, tas aizsargā no bīstamajiem infrasarkanajiem (IR) un ultravioletajiem (UV) stariem. Aizsardzība pret kaitīgo starojumu tiek nodrošināta, neņemot vērā aptumšojuma pakāpi vai filtra darbības traucējumus. Aizsardzības pakāpi norāda aptumšojuma numurs uz katra modeļa.

JACKSON SAFETY® automātiskās aptumšošanas aizsārgfiltri tiek ražoti saskaņā ar standarta EN 379 prasībām un tiem ir piešķirti CE, DIN, kā arī DIN Plus sertifikāti. Automātiskās aptumšošanas aizsārgfiltri nav paredzēti aizsardzībai pret triecieniem, lidojošām daļiņām, izkusuša metāla daļiņām, kodīgiem šķidrumiem vai bīstamām gāzēm. Ja automātiskās aptumšošanas metināšanas filtrs nedarbojas (pārbaudiet, vai ieslēdzot metināšanas loku, filtrs aptumšojas) vai ir mehāniski bojāts, tas jānomaina.

Lai nodrošinātu aizsardzību pret neatgriezeniskiem bojājumiem, kopā ar automātiskās aptumšošanas filtru jālieto iekšējie un ārējie polikarbonāta aizsargekrāni.

► LIETOŠANA

Metināšanas aizsārgmaskā iebūvētais automātiskās aptumšošanas metināšanas aizsārgfiltrs ir personīgais aizsārglīdzeklis (PPE), kas aizsargā acis, seju, ausis un kaklu no metināšanas loka tiešā un netiešā kaitīgā starojuma. Ja esat iegādājušies tikai filtru bez aizsārgmaskas, jāiegādājas arī piemērota aizsārgmaska, kas paredzēta lietošanai ar automātiskās aptumšošanas metināšanas aizsārgfiltru. Aizsārgmaskai jābūt piemērotai filtra, kā arī iekšējo un ārējo aizsargekrānu uzstādīšanai. Nevajadzētu būt nekādam fiksējošā karkasa vai ietvara sistēmas radītam paaugstinātam punktu spiedienam, jo tas var nopietni bojāt filtru. Pārlicinieties, ka neviena maskas daļa nepārkļāj saules elementus un fotosensorus, jo tas varētu kavēt pareizu filtra darbību. Ja ir spēkā kāds no iepriekš minētajiem apstākļiem, filtrs nav piemērots lietošanai.

► PIELIETOJUMS

JACKSON SAFETY® filtri ir piemēroti visu veidu elektrometināšanai: metināšanai ar pārklātiem elektrodiem, MIG/MAG, TIG/WIG, plazmas metināšanai, griešanai (izņemot metināšanu ar gāzi). JACKSON SAFETY® filtri nav piemēroti lāzermetināšanai.

► FUNKCIJAS

JACKSON SAFETY® filtrus piegādā lietošanai gatavus. Pārbaudiet nepieciešamo aizsardzības līmeni specifiskiem metināšanas darbiem un, ja konkrētais modelis ļauj, uzstādiet ieteicamo aptumšojuma, gaismas staru jutību, kā arī atvērtā laika aizturi.

Aptumšojuma regulēšana: dažiem modeļiem (WF70 DS, WF70 ES) aptumšojumu var regulēt no 9. līdz 13. līmenim. Atsevišķiem modeļiem WF70 GDS ir divas aptumšojuma pakāpes, proti, 6-8 un 9-13. Aptumšojuma pakāpes var regulēt ar rotējošo slēdzi »Range« (diapazons), kas ir izvietots uz filtra. Aptumšojuma ārējam regulatoram ir divi

aptumšojuma līmeņu diapazoni (6-8 un 9-13), kas atzīmēti ar diviem atšķirīgiem burvendioliem (pozitīvu un negatīvu). Rotējošā slēdža »Range« (diapazons) iestatījums nosaka, kāds diapazons tiek izmantots.

Jūtības regulators: Vairumu metināšanas darbu var veikt, ja uzstādīta maksimālā metināšanas gaismas staru jutība. Maksimālais jutības līmenis atbilst zemas metināšanas strāvas darbiem, TIG metināšanai vai speciāliem darbiem. Metināšanas gaismas staru jutības līmeni nepieciešams samazināt tikai dažos īpašas apkārtnes apgaismojuma apstākļos, lai izvairītos no nevēlamas palaides. Lai iegūtu optimālo efektu, ir jāievēro vienkāršs noteikums - sākumā uzstādīt maksimālo jutības līmeni un pakāpeniski to samazināt, līdz filtrs reaģē tikai uz metināšanas gaismas uzzibsnījumu, neizraisot neīstu palaidi apkārt esošā apgaismojuma apstākļu dēļ (tieši saules stari, intensīvs mākslīgais apgaismojums, blakus esoša metinātāja loka metināšana u. c.).

Atvēršanās laika aiztures regulators: Atvēršanās laika aizturi iespējams uzstādīt intervālā no 0,1 līdz 1,0 sekundēm. Punktveida metināšanas darbos ieteicams iestatīt īsāku aizkavi, bet metināšanas darbos ar lielāku strāvu un ilgāku metināšanas laiku - ilgāku. Ilgāku aizkavi var izmantoti arī zemas strāvas TIG metināšanas darbos, lai novērstu filtra atvēršanos, ja metināšanas gaismu aizsedz roka, lodlampa vai cits priekšmets.

Metināšanas/slīpēšanas funkcija (WF70 GDS): Šiem filtriem var iestatīt divus darbības režīmus: metināšanu vai slīpēšanu. Iestatot »Grind« (slīpēšana) pozīciju, filtrs tiek izslēgts, un slīpēšanas laikā radušās dzirksteles filtru neieslēgs. Pirms metināšanas darbu turpināšanas, regulators jānoregulē atpakaļ »Weld« (metināšana) pozīcijā.

► IETEICAMIE APTUMŠOJUMA LĪMEŅI DAŽĀDIEM METINĀŠANAS DARBIEM / EN 379 /

METINĀŠANAS VEIDS	STRĀVA. AMPĒROS																											
	6	10	15	30	40	60	70	100	125	150	175	200	225	250	300	350	400											
MMA	8				9				10				11				12				13							
	WF70 GDS																											
	WF70 ES, WF70 DS																											
MAG	8				9				10				11				12											
	WF70 GDS																											
	WF70 ES, WF70 DS																											
TIG	8				9				10				11				12				13				14			
	WF70 GDS																											
	WF70 ES, WF70 DS																											
MIG metināšana uz smagajiem metāliem	9				10				11				12				13											
	WF70 GDS																											
	WF70 ES, WF70 DS																											
MIG metināšana uz vieglajiem sakausējumiem (Nerūsējošs, alumīnijs)	10				11				12				13															
	WF70 GDS																											
	WF70 ES, WF70 DS																											
Plazmas loka reaktīvā griešana	9				10				11				12				13											
	WF70 GDS																											
	WF70 ES, WF70 DS																											
Mikroplazmas loka metināšana	4	5	6	7	8	9	10	11	12	13																		
	WF70 GDS																											
	WF70 ES, WF70 DS																											

► JACKSON SAFETY® FILTRU ZĪMĒJUMU APRAKSTS H Zīmējums

1. Saules elements
2. Fotosensori (Foto diodes)
3. Filtra karkass
4. Šķidro kristālu aizslēga skata zona
5. Aptumšojuma diapazona izvēle
6. Metināšanas vai slīpēšanas režīma izvēle
7. Aptumšojuma regulators
8. Jūtības regulators
9. Atvēršanās laika aiztures regulators

► GAIŠMAS STARU TRANSMISIJAS LĪKNE

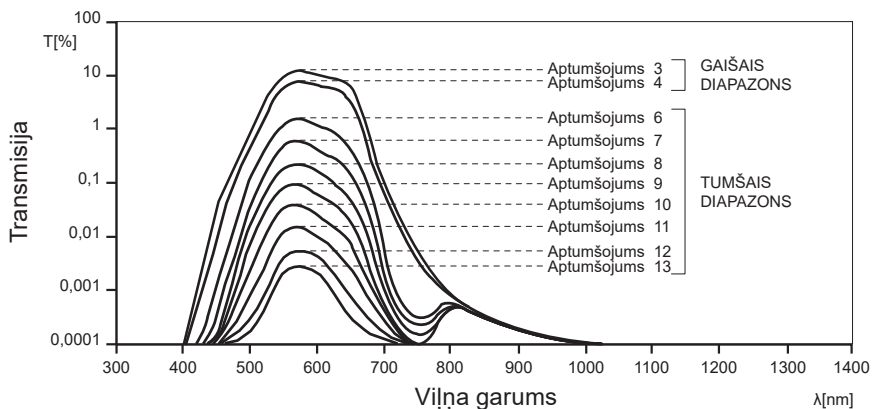

► PROBLĒMU NOTEIKŠANA UN NOVĒRŠANA

Bojājums vai ne-kvalitatīva darba izpilde	Iespējamie iemesli	Ieteiktais risinājums
Metināšanas laikā filtrs nekļūst tumšāks vai atveras.	Sensori vai saules baterijas elementi var pārklāties ar šļakatām vai netīrumiem.	Notīriet filtru un aizsargekrānu ar mīkstu drānu. Ja nepieciešams, nomainiet aizsargekrānu.
Metināšanas laikā atveras filtrs.	Vājš gaismas avots.	Palieliniet jutību, tuvinot elektriskajam lokam, neaizsedziet ar roku sensorus un saules baterijas elementus, kā arī metināšanas degli un citus objektus. Palieliniet atveres aiztures laiku.
Filtra reakcija ir maldinoša.	Spēcīga saule, spožs apgaismojums, tuvējā metināšanas elektriskā loka radītā gaisma.	Samaziniet jutību, samaziniet traucējošos apkārtesošos gaismas avotus.
Ļoti lēns reaģēšanas laiks.	Vides temperatūra ir zema.	Nekad nelietojiet, ja temperatūra ir - 5 °C.
	Vide kļūst tumšāka.	Pirmā elektriskā loka reaģēšanas laiks būs 10 ms, bet parasti 0,15 ms.

► TEHNISKAIS RAKSTUROJUMS

Modelis	WF70 GDS	WF70 ES	WF70 DS
Redzes lauka zona	96 x 68.5 mm	96 x 68.5 mm	96 x 68.5 mm
Svars	165 g	160 g	125 g
Atvērtā režīma aptumšojuma līmenis	4	4	4
Aizvērtā režīma aptumšojuma līmenis	6-8 / 9-13	9-13	9-13
Aptumšojuma līmeņa regulators	Ir / Ārējs	Ir / Ārējs	Ir / Iekšējs
Juūtības regulators	Ir / Ārējs	Ir / Ārējs	Ir / Iekšējs
Aiztures regulators	Ir / Ārējs	Ir / Ārējs	Ir / Iekšējs
Slīpēšanas režīms	Ir / Ārējs	Nav	Nav
Pārlēgšanās ilgums 23°C temperatūrā	0.15 ms	0.15 ms	0.15 ms
Attīrīšanās ilgums	0.1 - 1.0 s	0.1 - 1.0 s	0.1 - 1.0 s
UV/IR staru aizsardzība	UV13 / IR13	UV13 / IR13	UV13 / IR13
Temperatūras svārstības	-5°C / +55°C	-5°C / +55°C	-5°C / +55°C
TIG noteikšana	Uzlabots	Uzlabots	Uzlabots
Enerģētiskā padeve	Saules elementi / Nav nepieciešama bateriju nomaiņa		

► MARĶĒJUMI

EK tipa pārbaude (automātiskās aptumšošanās metināšanas filtrs, metināšanas aizsargmaska un aizsargķivere):

Pilnvarotās iestādes 0196, DIN CERTCO Gesellschaft fuer Konformitaetsbewertung mbH, Alboinstrasse 56, D-12103 Berlin, Germany.



Pilnvarotās iestādes 1883, ECS (European Certification Service) GmbH, Hüttfeldstraße 50, D-73430 Aalen, Germany.

EK tipa pārbaude (PAPR): Pilnvarotās iestādes 1024, Occupational Safety Research Institute, v.v.i., Jeruzalémská 1283/9, 110 00 Praha 1, Czech Republic.

WH70 BH3® metināšanas ķivere ir pārbaudīta saskaņā ar EN 175 un EN 166 standartiem.

WH70 BH3® Air metināšanas aizsargmaska ir pārbaudīta saskaņā ar standartu EN 12941 un EN 14594 prasībām. Sertifikācija ir spēkā tikai kombinācijā ar kādu no turpmāk minētajiem tīrā gaisa padeves blokiem: AIRMAX® Plus, AIRMAX® Elite, AIRMAX® Pressure, galvassega 375 vai aizsargķiveres adapteri kombinācijā ar Concept aizsargķiveri, kā arī viena no divām pacēlamajām priekšpusēm (110 x 90 mm vai 108 x 51 mm izmēra filtra atveri).

TH3	WH70 BH3® Air + galvassega + R60 AIRMAX® Plus; R60 AIRMAX® Elite
TH3	WH70 BH3® Air + aizsargķiveri + R60 AIRMAX® Elite
3B	WH70® BH3 Air + galvassega/aizsargķiveri + R80 AIRMAX Pressure

Marķējumi	
BH3	Ķiveres karkasa produkta nosaukums
WF70 GDS	Automātiskās aptumšošanās metināšanas filtra nosaukums
4 / 6-8 / 9-13	4 - Aizsardzības aptumšojuma līmeņa numurs atvērtā pozīcijā 6-8 / 9-13 - Aizsardzības aptumšojuma līmeņa aizvērtā pozīcijā
SM	Ražotāja identifikācijas kods
1/1/1/1	Optiskās kategorijas (optiskā kvalitāte, gaismas izkliedēšana, homogenitāte, leņķiskā atkarība)
EN 379	Standarta numurs (automātiskās aptumšošanās metināšanas filtrs)
EN 175	Standarta numurs (metināšanas aizsargmaska)
EN 166	Standarta numurs (metināšanas aizsargmaska)
EN 12941	Standarta numurs (metināšanas aizsargmaska ar filtrēšanas ierīcēm)
EN 14594	Standarta numurs (metināšanas aizsargmaska ar saspiesta gaisa elpošanas aparātu)
AS/NZS 1337.1	Standarta numurs (metināšanas aizsargmaska)
AS/NZS 1338.1	Standarta numurs (automātiskās aptumšošanās metināšanas filtrs)
ANSI Z87.1	Standarta numurs (automātiskās aptumšošanās metināšanas filtrs, metināšanas aizsargmaska)
S	Paaugstināta izturība
B	Vidējas triecienizturības marķējums
9	Kausētu metālu un karstu šķidrumu pretestības marķējums
CE	CE marķējums
DIN	DIN atbilstības simbols
DIN Plus	DIN Plus atbilstības simbols
	Instrukciju rokasgrāmata
	Simbols uz produkta vai tā iepakojuma norāda, ka šo produktu nedrīkst izmest saimniecības atkritumos. Tas jānodod attiecīgos elektrisko un elektronisko iekārtu savākšanas punktus pārstrādāšanai. Nodrošinot pareizu atbrīvošanos no šī produkta, jūs palīdzēsiet izvairīties no potenciālām negatīvām sekām apkārtējai videi un cilvēka veselībai, kuras iespējams izraisīt, nepareizi izmetot atkritumos šo produktu. Lai iegūtu detalizētāku informāciju par atbrīvošanos no šī produkta, lūdzu sazināties ar jūsu pilsētas domi, saimniecības atkritumu savākšanas dienestu vai veikalu, kurā jūs iegādājāties šo produktu.

Lūdzu, ņemiet vērā, ka iepriekš minētā informācija ir sniegta tikai ilustratīvos nolūkos.

► ES ATBILSTĪBAS DEKLARĀCIJA

<https://www.jacksonsafety.com/europe-products-documentation>

Prieš naudojimą atidžiai perskaitykite šią informaciją, kad galėtumėte apsaugoti ir kuo veiksmingiau naudotis šiais filtrais.

► PRIEŠ PRADĖDAMI VIRINIMO DARBUS

- Įsitinkinkite, kad šalmas yra teisingai surinktas ir kad visiškai nepraleidžia atsitiktinės šviesos. Iš priekio šviesa pro šalimą gali patekti tik per savaime užtamsėjančio filtro, skirto suvirinimo darbams, žiūrėjimo zoną.
- Sureguliuokite pošalmį kiek galima arčiau galvos, kad užtikrintumėte maksimalų patogumą ir didžiausią matomumą lauką.
- Pasirinkite tinkamą virinimo filtrą. Filtro matmenys: 110 x 110 mm.
- Pagal atliekamų darbų specifiką pasirinkite tinkamą užtamsinimo lygį ir atitinkamai sureguliuokite savaime užtamsėjančią filtrą (žr. lentelę su rekomenduojamais užtamsinimo lygiais).

► ĮSPĖJIMAI

- Niekomet nedėkite šalmo arba savaime užtamsėjančio filtro ant karšto paviršiaus.
- Subraižytos ar pažeistos apsauginės plokštelės turi būti reguliariai keičiamos originaliomis JACKSON SAFETY® plokštelėmis. Prieš naudodami naują apsaugos plokštelę, nuimkite apsauginę foliją nuo abiejų plokštelių pusių.
- Jei darbo temperatūros diapazonas yra nuo -5°C iki $+55^{\circ}\text{C}$, naudokite tik WH70 BH3®.
- Nesušlapinkite savaime užtamsėjančio filtro ir saugokite jį nuo purvo.
- Naudokite tik originalias JACKSON SAFETY® atsargines dalis. Jei abejojate, susisiekite su įgaliotu kompanijos JACKSON SAFETY® platintoju.
- Šių įspėjimų nesilaikymas panaikina garantinius įsipareigojimus. Balder nepriima atsakomybės dėl problemų, kurios gali iškilti naudojant šalmus ne suvirinimo tikslams arba, jei nėra griežtai laikomasi naudojimosi instrukcijų. WH70 BH3® suvirinimo šalmas skirtas apsaugoti suvirintojo veidą nuo purslų ir pavojingų ultravioletinių bei infraraudonų spindulių, atsi randančių suvirinimo metu. Jis nėra skirtas naudoti apsaugai nuo smūgių, skraidančių dalelių, išlydyto metalo, korozinių skysčių ar pavojingų dujų.
- Negalima naudoti suvirinant lubineje padetyje, kur kyla išlydyto metalo lašėjimo pavojus. Ši suvirintojo šalmo ir filtro sistema nesuteikia apsaugos nuo išlydyto metalo lašelių ir purslu suvirinant lubines siules.
- Medžiagos, galinčios patekti ant šalimą dėvinčio žmogaus odos, gali sukelti alerginę odos reakciją.
- Suvirinimo šalmas, dedamas ant standartinių oftalmologinių akinių, gali perduoti poveikį ir sukelti pavojų jį dėvinčiam asmeniui.
- Jei ir šalmas, ir apsauginė plokštelė turi „B“ žymes, galioja tik viena „S“ žymė.
- Akių apsauga nuo greitai skriejančių dalelių turi būti naudojama kambario temperatūroje.
- Suvirinimo procesų metu rekomenduojamas atstumas tarp lankinio suvirinimo prietaiso ir suvirintojo akių yra bent 50 cm ir jokia būdu ne mažiau kaip 25 cm.
- Rekomenduojame naudoti suvirintojo šalimą 10 metų. Naudojimo trukmė priklauso nuo įvairių veiksnių, pavyzdžiui, naudojimo būdo, valymo, laikymo ir priežiūros. Rekomenduojame dažnai tikrinti ir, nustačius pažeidimus, pakeisti šalimą.

► SANDĖLIAVIMAS

Nenaudojamas filtras turi būti sandėliuojamas sausoje vietoje, kur temperatūra svyruoja nuo -20°C iki $+65^{\circ}\text{C}$. Kai filtras ilgai būna aukštesnėje kaip 45°C temperatūroje, baterijos gali greičiau išsekti. Rekomenduojama išjungti sandėliuojamo filtro saulės baterijų elementus: paprasčiausiai padėkite filtrą priekine puse ant sandėliavimo lentynos, taip jis bus laikomas išjungtos elektros energijos režimu.

► NAUDOJIMAS IR VALYMAS

Savaime užtamsėjančio suvirinimo filtro saulės akumuliatorius ir šviesos daviklius visą laiką būtina palaikyti švarius ir neapdulkėjusius: juos reikia valyti švelniu audiniu ar audeklu, sumirkytu minkštame ploviklyje (arba alkoholyje). Niekada nevalykite stipriais tirpikliais, pvz., acetonu. JACKSON SAFETY® filtras visada iš abiejų pusių turi saugoti apsauginiai ekranai (polikarbonato), kurie irgi turi būti valomi tik minkštu audiniu ar audeklu. Pažeistus apsauginius langelius būtina nedelsiant pakeisti.

► GARANTIJA

Balder užtikrina, kad jų produktai (1) pristatymo Balder įgaliotiems prekybos atstovams ar tiesioginiams pirkėjams metu atitinka Balder standarto reikalavimus ir produktams suteikia toliau išvardintas garantijas, pradedančias galioti nuo datos (patvirtintos pirkimo čekiu), kai juos įsigyja galutinis naudotojas: (a) trys metų – „Balder Technology“ savaime tamsėjantiems filtrams; (b) dvejų metų – visiems kitiems savaime tamsėjantiems filtrams ir (c) vienerių metų – orą valantiems respiratoriams su maitinimu; (2) atitinka visus ant jų esančius Balder ženklinius ir (3) yra pagaminti laikantis visų atitinkamų federalinių, valstijos ir vietinių įstatymų, galiojusių produktų gamybos vietoje jų gamybos metu. ŠI GARANTIJA PAKEIČIA VISAS KITAS TIESIOGINES AR NUMANOMAS GARANTIJAS, ĮSKAITANT BET KOKIAS GARANTIJAS DĖL PREKINĖS BŪKLĖS AR TINKAMUMO NAUDOTI TAM TIKRU TIKSLU. Balder neatsako už jokus specialius, šalutinius ar pasekminius nuostolius. Balder atsakomybė dėl sutarties nesilaikymo, civilinės teisės pažeidimo ar kitokio ieškinio pagrindo neviršys produkto pirkimo kainos. Yra laikoma, kad pirkėjai ir naudotojai sutiko su aprašytąja garantija ir atsakomybės ribojimu ir kad sąlygos negali būti pakeistos žodiniu ar raštišku, bet Balder nepasirašytu, susitarimu. Kiek tik leidžia galiojantys įstatymai, Balder neriboja savo atsakomybės dėl mirties ar sužeidimų, atsiradusių dėl Balder aplaidumo.

► ŠALMO IR POŠALMIO SURINKIMAS

Paveikslėlis **A**

1. Kaip parodyta 1 pav., į kaukės gaubtą (B) įstatykite galvos dirželius (D). Per kaukės gaubtą perkirkite varžtus (A). Į gaubtą esančias kiaurymes įstatykite mažus palenkimo padėties kaištukus.
2. Ant kiekvieno varžto užsukite galvos dirželių veržlę (C).
3. Galvos dirželius sureguliuokite taip, kad būtų patogiu ir jie gerai priglustų.
 - a. Viršutinio dirželio ilgį pareguliuokite taip, kad galvos dirželiai patogiai apgaubtų galvą.
 - b. Pasirinkdami kiaurymes, į kurias įeina kaištukai, sureguliuokite šalmo palenkimo ribas.
 - c. Atlaisvinkite galvos dirželių veržles ir taip sureguliuokite kaukės atstumą iki veido, kad lankstinius mechanizmus išilgai dirželių būtų galima pastumti pirmyn arba atgal į pageidautiną padėtį. Tada vėl priveržkite galvos dirželių veržles.

Pošalmis yra komplektuojamas su keičiama ir nuo kaktos prakaitą surenkančia juostele. Šias juosteles galima įsigyti iš vietinių platintojų.

► WH70 BH3® ŠALMO IR LENGVO APSAUGINIO ŠALMO SURINKIMAS / WH70 BH3® HH – WH70 BH3® šalmo su lengvu apsauginiu šalmu varianto Concept /

Paveikslėlis **B**

Paveikslėlis **B.1**

Jeigu WH70 BH3® suvirinimo šalimą pirkote kartu su lengvu apsauginiu šalmu, iš dviejų dalių (kairės ir dešinės) sudarytas apsauginis šalimas pakeis įprastus galvos apdangalus. Abiejų šalmo adapterio dalių korpusai aiškiai pažymėti raidėmis L (kairė) ir R (dešinė). Pasirinkite teisingą pusę.

1. Spausdami varžtą rodomuoju pirštu, atlaisvinkite veržlę, kaip parodyta 1 paveiksle.
2. Spustelėkite varžtą pro kvadratinę angą šalmo apvalkale. Toliau prilaikykite varžtą. Pasvirimą reguliuojantį kaištelį įkiškite į vieną iš trijų skylių šalmo apdangale. Pasirinkite jums patogiausią pasvirimą.
3. Užveržkite varžtą veržle (3.).
4. Tuos pačius veiksmus pakartokite įtaisydami apsauginio šalmo adapterį kitoje suvirinimo šalmo pusėje.
5. Įstatykite apsauginio šalmo adapterio pleištus į angas, esančias apsauginiame šalme. Įsitinkinkite, kad apatiniai apsauginio šalmo adapterio užraktai tvirtai laikosi prie apsauginio šalmo kraštų (5.).
6. Apsauginio šalmo dalies, gaubiančios galvą, dydis gali būti reguliuojamas sukiojant užpakalinėje dalyje esantį ratuką. Taip šalimą galima pritaikyti bet kokio dydžio galvai. Spustelėkite ratuką, jo neatleiskite ir pasukite. Atleiskite ratuką tuomet, kai jausitės patogusiai – ratukas užfiksuos reikiamą dydį (6.).

7. Dvi apsauginio šalmo adapterio spyruoklės laiko šalimą kraštutinėse padėtyse: pakeltą ir nuleistą (7.).

Galvos apdangalas yra su keičiama juostele prakaitui sulaikyti. Juostelių galite įsigyti iš vietinio prekiautojo.

▶ SAVAIME UŽTAMSĖJANČIO SUVIRINIMO FILTRO IR APSAUGINIŲ LANGELIŲ NAUDOJIMAS

Paveikslėlis **C**

/ WF70 GDS, WF70 ES /

1. Įstumkite vidinį apsauginį langelį į vidinę savaime užtamsėjančio suvirinimo filtro pusę kaip parodyta 1 paveikslėlyje.
2. Svelniai sulenkite plokštelę su išorinio valdymo mikroschema priešais filtrą taip, kad jis būtų įstatytas į šalmo gaubto vidų, prieš jus. Įstatykite filtrą į jam numatytą vietą. Pirmiausia apačioje įstatykite filtrą taip, kad jis užsifikuotų apatiniame fiksatoriuje (2.a), tada paspauskite viršutinę dalį taip, kad ši užsifikuotų viršutiniame fiksatoriuje (2.b).
3. Išorinę apsauginę plokštelę į vietą įstatykite naudodami keturis laikiklius. Laikydami apsauginį langelį nykščiu ir viduriniu pirštu įstatykite jį du laikiklius nykščio pusėje. Šalmo gaubto įpjova suteikia pakankamai vietos jūsų nykščiui (3.a). Viduriniu pirštu sulenkite apsauginį langelį ir kitais pirštais įstatykite abu laikiklius kitoje pusėje (3.b).
4. Uždarykite šalmo gaubtą išoriniu rėmeliu. Apatinę dalį įstatykite į du apatinius šalmo gaubto laikiklius, o viršutinę dalį įspauskite taip, kad užsifikuotų du viršutiniai fiksatoriai abejose pusėse (2x paspauskite) (4.).
5. Įstatykite išorinio valdiklio korpuso viduriniąją dalį į jo angą, esančią išorinėje šalmo dalyje (5.).
6. Įstatykite elektroninę mikroschemą su potenciometrais į vidurinę išorinio valdymo korpuso dalį (6.).
7. Spausdami elektroninę plokštelę iš išorės įstatykite 4 potenciometrų rankenėles. Įstatykite tinkamai. Patikrinkite, ar galinė rankenėlių padėtis atitinka žymes ant išorinių valdiklių korpuso (7.).
8. Įstatykite išorinę išorinio valdymo korpuso dalį taip, kad ši įsistatytų vidurinėje išorinio valdymo korpuso dalyje (8.).
9. Tinkamai įstatykite vidinę išorinio valdymo korpuso dalį vidurinėje išorinio valdymo korpuso dalyje ir užfiksuokite keturiais varžtais (9.).

Paveikslėlis **C.1**

Kai automatinį filtrą reikia išimti iš korpuso (pvz., keičiant vidinę apsauginę foliją), pirmiausia reikia atlaisvinti elektrinio laido kilpą, kaip parodyta 10 paveikslėlyje, tada išimti filtrą. Dedant filtrą atgal į korpusą, laidą ir kilpą pajungti taip, kaip parodyta 11.a (WH70 BH3®) ir 11.b (WH70 BH3® Air) paveikslėliuose. Siekiant apsaugoti laidą nuo didelės perkrovos ir dėvėjimosi, būtina naudoti pailgintą elektros laidą.

▶ SAVAIME UŽTAMSĖJANČIO SUVIRINIMO FILTRO IR APSAUGINIŲ LANGELIŲ NAUDOJIMAS / WF70 DS /

Paveikslėlis **D**

1. Įstumkite vidinį apsauginį langelį į vidinę savaime užtamsėjančio suvirinimo filtro pusę kaip parodyta 1 paveikslėlyje.
2. Išorinėje šalmo pusėje į angą įstatykite filtrą. Pirmiausia apačioje įstatykite filtrą taip, kad jis užsifikuotų apatiniame fiksatoriuje (2.a), tada paspauskite viršutinę dalį taip, kad ši užsifikuotų viršutiniame fiksatoriuje (2.b).
3. Išorinę apsauginę plokštelę į vietą įstatykite naudodami keturis laikiklius. Laikydami apsauginį langelį nykščiu ir viduriniu pirštu įstatykite jį du laikiklius nykščio pusėje. Šalmo gaubto įpjova suteikia pakankamai vietos jūsų nykščiui (3.a). Viduriniu pirštu sulenkite apsauginį langelį ir kitais pirštais įstatykite abu laikiklius kitoje pusėje (3.b).
4. Uždarykite šalmo gaubtą išoriniu rėmeliu. Apatinę dalį įstatykite į du apatinius šalmo gaubto laikiklius, o viršutinę dalį įspauskite taip, kad užsifikuotų du viršutiniai fiksatoriai abejose pusėse (2x paspauskite) (4.).

► APSAUGINIO FILTRO PAKEITIMAS

Paveikslėlis **E**

1. Nuimkite išorinį korpusą. Iš vidinės šalmo gaubto pusės įspauskite du kaiščius vieną kito link, atfiksuoikite rėmelį ir švelniai išstumkite jį (1.a), tada pasukite jį ir išlaisvinkite iš dviejų apatinių laikiklių (1.b).
2. Nykščiu ir viduriniu pirštu suimkite apsauginę plokštelę palei šonus. Įdubos šalme skirtos pirštams. Paspauskite apsauginį langelį tiek, kad šis šiek tiek susilenktų ir išimkite jį iš laikiklių (2.).
3. Įstatykite naują plokštelę ir uždėkite gaubtą kaip aprašyta ankstesnio skyriaus 3 ir 4 punktuose.

Paveikslėlis **E.1**

Šalmo ir suvirinimo filtro surinkimo metu, arba apsauginių langelių keitimo metu užtikrinkite, kad visos dalys tinkamai įsistatytų į savo vietas ir apsaugotų nuo šviesos patekimo į vidų. Jei šviesa vis dar patenka, kartokite procedūrą, kol problema išsispręs, kitu atveju, šalmo negalima naudoti suvirinimo darbams. Prieš įstatydami apsauginius filtrus, visada pašalinkite apsauginius sluoksnius nuo abiejų pusių.

► WH70 BH3® Air ŠALMO SU ORO PADAVIMU SURINKIMAS

/ WH70 BH3® Air yra WH70 BH3® šalmo modifikacija su integruota oro padavimo sistema, naudojama kartu su »AIRMAX® Power« (švaraus oro padavimo) sistema /

Paveikslėlis **F**

Jei įsigijote WH70 BH3® šalimą kartu su integruota oro padavimo sistema, tokiame šalme bus papildomai įdiegti oro padavimo kanalai, žarnelės jungtis ir grotelės. Kompanija JACKSON SAFETY® neprisiima atsakomybės už pasekmes, atsiradusias dėl darbų atliktų ne JACKSON SAFETY® kompanijos įgaliotų aptarnavimo specialistų. Šių įspėjimų nesilaikymas gali panaikinti garantinius įsipareigojimus.

► NAUDOJIMO APRIBOJIMAI

1. Medžiagos, kurios liečiasi su oda, gali sukelti alergines reakcijas jautriems žmonėms.
2. Nenaudokite grūdintų mineralinių filtrų be tinkamos apsauginės plėvelės.
3. Suvirinimo lankas gali pažeisti neapsaugotas akis!
4. Suvirinimo lankas gali nudeginti neapsaugotą odą!
5. Gerai patikrinkite produktą prieš naudojimą. Nenaudokite sistemos, jei bet kuri jos dalis pažeista.
6. Nedėkite suvirinimo kaukės ant karšto paviršiaus.
7. Naudokite tik temperatūros diapazone nuo -5°C iki +55°C.
8. Niekada nenaudokite kaukės toliau nurodytoje aplinkoje ir išvardytais sąlygomis.
 - Jeigu deguonies koncentracija aplinkoje mažesnė negu 17%.
 - Deguonies prisotintoje aplinkoje.
 - Sprogioje aplinkoje.
 - Aplinkose, kai naudotojui trūksta informacijos apie pavojingų medžiagų rūšį ir jų koncentraciją.
 - Aplinkose, kurios kelia tiesioginį pavojų gyvybei ir sveikatai.
 - Jeigu nesate tikri, ar filtro tamsumo numeris tunka jūsų darbui.
 - Nedelsdami pakeiskite apsauginį filtrą, jeigu jis pažeistas arba jeigu dėl pusrų ar subraižymų yra pablogėjęs matymas.
 - Kaukė neapsaugo nuo stiprių smūgių, sprogių ir išsiskindančių medžiagų.
9. Pereikite į saugią vietą ir imkitės atitinkamų priemonių, kai naudojant kaukę kyla toliau nurodytos problemos.
 - Jeigu labai pasunkėja kvėpavimas arba kyla kitų kvėpavimo problemų.
 - Jeigu kvėpuodami jaučiate blogą kvapą, dirginimą arba nemalonų skonį.
 - Jeigu blogai jaučiatės arba jus pykina.
10. Naudokite originalius sertifikuotus filtrus, skirtus tik jūsų oro valymo respiratoriui. Keiskite filtrus kaskart pajutę pasikeitusį oro, teikiamo iš respiratoriaus, kvapą.
11. Filtrai, skirti apsaugoti nuo kietųjų ir skystųjų dalelių (dalelių filtrai), neapsaugo naudotojo nuo bet kokių dujų. Filtrai, skirti apsaugoti nuo dujų, neapsaugo naudo-

tojo nuo bet kokių dalelių. Darbo aplinkoje, užterštoje dviejų rūšių taršomis, turi būti naudojami kombinuoti filtrai.

12. Apsauginiai skydeliai, vidiniai ir išoriniai, turi būti naudojami kartu su automatiškai tamsėjančiu filtru siekiant apsaugoti jį nuo nuolatinio pažeidimo.

WH70 BH3® Air šalmo surinkimas yra analogiškas WH70 BH3® šalmo ir galvos įrangos surinkimo skyriuje aprašyti procedūrai. Be keletos papildomų integruotų komponentų (oro padavimo kanalo, žarnelės jungties ir oro filtro), kurių surinkimas turi būti atliekamas tik gamintojo, WH70 BH3® Air šalmas taip pat turi žarnelės laikiklį (X), veido zonos izoliaciją (Y) ir dvi tarpines (Z).

Žarnos laikiklį (X) galima įsprausti bet kurioje galvos dirželių pusėje, paprastai, priešingoje pagrindinei rankai pusėje.

Veido zonos izoliacija WH70 BH3® Air šalme privalo būti tinkamai sumontuota. Lankstus sandariklis visu savo dydžiu turi liesti jūsų veidą ir siekti žemiau smakro. Jos padėtis šalmo ir galvos įrangos atžvilgiu parodyta 1 paveikslėlyje, tuo tarpu tiksli padėtis WH70 BH3® Air šalmo, oro kanalo ir laikiklio atžvilgiu, tiksliai aprašyta skyriuje VEIDO ZONOS IZOLIACIJOS KEITIMAS.

▶ TARPINIŲ SURINKIMAS

Paveikslėlis **F.1**

Norint užtikrinti tinkamą šalmo sandarumą ir saugumo standartus, WH70 BH3® Air įranga privalo papildomai būti komplektuojama su viena pora tarpinių. Tarpinės tvirtinamos dviejuose viršutiniuose išorinio valdymo rėmelio fiksatoriuose.

▶ VEIDO ZONOS IZOLIACIJOS KEITIMAS

Paveikslėlis **F.2**

Dvi galimos veido zonos izoliacijos (standartinė ir lanksti) turi lygiai tokius pačius izoliacijos laikiklius, todėl keitimo procedūra yra tokia pati abiem atvejais. Siekiant aiškiau parodyti pakeitimo procedūrą, schemose veido zonos izoliacijos laikiklis rodomas be izoliacijos (medžiaginės dalies).

1. Nuimkite galvos įrangą atvirkštine tvarka nei aprašyta skyriuje WH70 BH3® ŠALMO IR GALVOS ĮRANGOS SURINKIMAS.
2. Patraukite apatinę veido zonos izoliacijos laikiklio dalį, kad atlaisvintumėte ją nuo oro padavimo kanalo (1.).
3. Atlaisvinkite izoliacijos laikiklį nuo dviejų išorinių viršutinių sklėsčių (2.).
4. Nuimkite veido zonos izoliacijos laikiklį nuo dviejų vidinių viršutinių sklėsčių (3.).
5. Paimkite naują veido zonos izoliaciją ir įstatykite į vidinę viršutinę veido zonos izoliacijos laikiklio dalį ir du viršutinius vidinius sklėsčius (4.).
6. Įspauskite išorinę viršutinę veido izoliacijos laikiklio dalį į du išorinius viršutinius sklėsčius (5.).
7. Įstatykite apatinę veido izoliacijos laikiklio dalį į tarpelį tarp šalmo ir oro padavimo kanalo (6.).
8. Surinkite galvos įrangą taip, kaip nurodyta skyriuje WH70 BH3® ŠALMO IR GALVOS ĮRANGOS SURINKIMAS.

▶ ŽARNELĖS MONTAVIMAS

Paveikslėlis **F.3**

Įsukite PAPER (žarnelė tiekiamą kartu su švaraus oro padavimo įrenginiu) žarnelę kaip parodyta schemoje. Sureguliuokite žarnelės ilgį tarp žarnelės jungties ir laikiklio taip, kad jums būtų patogiu. Mes rekomenduojame, kad neištemptos žarnelės ilgis būtų 25-30 cm, t. y. viršutinė kilpa turi būti ne per ilga ir pakankama, kad patogiu būtų pakelti šalimą. Rekomenduojame, kad žarnelės ilgis nuo jungties iki švaraus oro padavimo sistemos būtų toks, kad žarnelė patogiai priglustų palei nugarą ir neišsitemptų. Įstatę žarnelę į žarnelės laikiklį sureguliuokite žarnelės aukštį paprasčiausiai traukdami ją pro laikiklį į viršų arba žemyn. Kilpos formą galite pareguliuoti sukdami žarnelę į kairę arba dešinę pusę.

► **WH70 BH3® Air ŠALMO IR LENGVO APSAUGINIO ŠALMO SURINKIMAS** / WH70 BH3® Air HH – WH70 BH3® Air Paveikslėlis **G**
šalmo su lengvu apsauginiu šalmu varianto koncepcija /

Paveikslėlis **G.1**

Jeigu WH70 BH3® Air suvirinimo šalimą pirkote kartu su lengvu apsauginiu šalmu, iš dviejų dalių (kairės ir dešinės) sudarytas apsauginis šalmas pakeis įprastus galvos apdangalus. Abiejų šalmo adapterio dalių korpusai aiškiai pažymėti raidėmis L (kairė) ir R (dešinė). Pasirinkite teisingą pusę.

WH70 BH3® Air šalmo ir lengvo apsauginio šalmo surinkimas šalmo surinkimas yra analogiškas WH70 BH3® ŠALMO IR LENGVO APSAUGINIO ŠALMO SURINKIMAS šalmo ir galvos įrangos surinkimo skyriuje aprašyti procedūrai.

► **SAVAIME UŽTAMSĖJANTIS APSAUGINIS FILTRAS SUVIRINIMUI**

► **VEIKIMAS**

JACKSON SAFETY® kompanijos savaime užtamsėjantys apsauginiai filtrai veikia skystųjų kristalų šviesos užraktų pagrindu, jie apsaugo suvirintojo akis nuo intensyvios šviesos, sklaidžiamos suvirinimo proceso metu. Jis su pastoviuoju pasyviu IR/UV filtru apsaugo nuo žalingų infraraudonųjų (IR) ir ultravioletinių (UV) spindulių. Apsauga nuo žalingo spinduliavimo užtikrinama nepriklausomai nuo filtro tamsumo lygio ar specifinio filtro modelio.

JACKSON SAFETY® kompanijos savaime užtamsėjantys apsauginiai filtrai gaminami laikantis EN 379 standarto reikalavimų ir turi CE, DIN ir DIN PLUS kokybės liudijimus. Šie filtrai nėra skirti apsaugai nuo smūgių, skraidančių dalelių, išlydyto metalo, cheminių skysčių ar žalingų dujų. Pakeiskite sugedusį ar pažeistą savaime užtamsėjantį filtrą (tikrinkite savaime užtamsėjantį filtrą, kuris įsižiebus ryškiai suvirinimo ar kai turi užtamsėti).

Vidinis ir išorinis (polikarbonatas) apsauginiai langeliai turi būti naudojami kartu su savaime užtamsėjančiu filtru, kad apsaugotų jį nuo galimų pažeidimų.

► **NAUDOJIMAS**

Savaime užtamsėjantis apsauginis filtras, įstatytas į suvirinimo šalimą, yra asmeninė apsauginė įranga, apsauganti akis, veidą, ausis ir kaklą nuo tiesioginių ir netiesioginių suvirinimo arkos keliamų pavojų. Jei įsigijote filtrą be šalmo, jums būtina pasirinkti tokį šalimą, kuris tiktų naudojimui su savaime užtamsėjančiu apsauginiu suvirinimo filtru. Jis turi leisti filtrui, įskaitant vidinį ir išorinį apsauginius langelius, tinkamai įsistatyti į vidų. Neturi būti jokių padidinto įtempimo taškų, sukeltų įtvirtinimo karkaso arba montavimo sistemos, nes jie gali labai sugadinti filtrą. Įsitikinkite, kad saulės baterijų elementų ir šviesos jutiklių nedengia kokia nors šalmo dalis. Jei dengia, filtras gali veikti netinkamai. Jei atsitiktų vienas iš šių atvejų, filtras naudoti netinkamas.

► **PRITAIKYO SRITIS**

JACKSON SAFETY® filtrai yra tinkami naudoti atliekant bet kokio tipo elektrinį suvirinimą: dengtais elektrodais, MIG/MAG, TIG/WIG, plazminį suvirinimą, pjovimą ir netinka naudoti virinant dujomis. JACKSON SAFETY® filtrai netinka lazeriniam suvirinimui.

► **FUNKCIJOS**

JACKSON SAFETY® filtrai tiekiami paruošti naudoti. Patikrinkite reikalingos apsaugos konkrečiam suvirinimui laipsnį ir, jei atitinkamas modelis leidžia, pasirinkite rekomenduojamą užtamsinimą, šviesos jautrumą ir atidarymo trukmės užlaikymą.

Uztamsinimo reguliavimas: kai kurie modeliai (WF70 DS, WF70 ES) leidžia reguliuoti užtamsinimą nuo 9 iki 13. WF70 GDS turi du tamsumo diapazonus, t. y. 6-8 ir 9-13. Tamsumas gali būti reguliuojamas »Range« rankenėle, esančia ant filtro. Išorinis užtamsinimo regulatorius turi du diapazonus (6-8 ir 9-13), pažymėtus dviem tipais (teigiamas ir neigiamas). »Range« rankenėle pasirenkamas tamsumo diapazonas.

Jautrumo reguliavimas: didžioji suvirinimo pritaikymų dauguma gali būti atliekama nu-

stačius didžiausią suvirinimo šviesos jautrumą. Didžiausias jautrumo lygis tinkamas žemos suvirinimo srovės darbams, TIG arba specialiems pritaikymams. Suvirinimo šviesos jautrumas turi būti sumažintas tik dėl specifinių aplinkos šviesos sąlygų, kad būtų išvengta nepageidaujamo suveikimo. Paprasta optimalaus veikimo taisyklė: iš pradžių rekomenduojama nustatyti didžiausią jautrumą ir tada pamažu jį mažinti, kol filtras reaguos tik į suvirinimo šviesos žybsnius be erzinančio netikro suveikimo dėl aplinkos šviesos sąlygų (tiesioginės saulės, intensyvios dirbtinės šviesos, gretimų suvirintojų lankų ir kt.)

Atidarymo trukmės užlaikymo reguliavimas: atidarymo trukmės užlaikymas gali būti reguliuojamas nuo 0,1 iki 1,0 sekundžių. Taškinio suvirinimo metu rekomenduojama naudoti trumpesnį užlaikymą, o naudojant aukštesnes sroves ir ilgesnius virinimo intervalus - ilgesnį užlaikymą. Ilgesnis užlaikymas taip pat gali būti naudojamas žemos srovės TIG tipo suvirinimui, siekiant apsaugoti nuo filtro atsidarymo, kai šviesos šaltinis laikinai užstoja ranka, degikliu ar kt.

Funkcija suvirinimas/grandymas (WF70 GDS): Su šiais filtrais galima pasirinkti du darbinis režimus: suvirinimas arba šlifavimas. Pasirinkus padėtį »Grind« (grandyti), filtras išsijungia, ir neįsijungs nuo kibirkščių, atsiradusių grandymo metu. Prieš tęsiant suvirinimo darbus, rankenėlę pasukite į padėtį »Weld« (suvirinimas).

► REKOMENDUOJAMI UŽTAMINIMO LYGIAI SKIRTINGIEMS SUVIRINIMŲ TAIKYMAMS / EN 379 /

SUVIRINIMO PROCESAS	SROVĖ, AMPERAIŠ																											
	6	10	15	30	40	60	70	100	125	150	175	200	225	250	300	350	400											
MMA	8				9				10				11				12				13							
	WF70 GDS																											
	WF70 ES, WF70 DS																											
MAG	8				9				10				11				12											
	WF70 GDS																											
	WF70 ES, WF70 DS																											
TIG	8				9				10				11				12				13				14			
	WF70 GDS																											
	WF70 ES, WF70 DS																											
MIG ant sunkiųjų metalų	9				10				11				12				13											
	WF70 GDS																											
	WF70 ES, WF70 DS																											
MIG ant lengvųjų lydinių (Nerūdijantis, Al)	10				11				12				13															
	WF70 GDS																											
	WF70 ES, WF70 DS																											
Pjovimas plazmos srautu	9				10				11				12				13											
	WF70 GDS																											
	WF70 ES, WF70 DS																											
Suvirinimas mikroplazmos lanku	4	5	6	7	8	9	10	11	12	13																		
	WF70 GDS																											
	WF70 ES, WF70 DS																											

► JACKSON SAFETY® FILTRŲ APRAŠYMAS H Paveikslėlis

1. Saulės baterija
2. Šviesos jutiklis (fotodiodas)
3. Filtro korpusas
4. Skystųjų kristalų vaizdo zona
5. Užtamsinimo reguliavimo parinkimas
6. Suvirinimo ar grandymo parinkimas
7. Užtamsinimo reguliavimas
8. Jautrumo reguliavimas
9. Atidarymo trukmės užlaikymo reguliavimas

► ŠVIESOS PERDAVIMO KREIVĖ

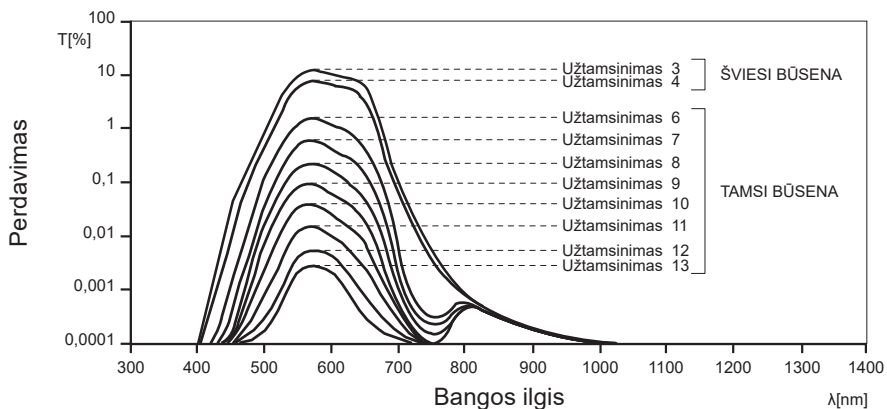

► PROBLEMŲ SPRENDIMAS

Gedimas arba blogas veikimas	Galimos priežastys	Rekomenduojamas sprendimas
Suvirinimo metu filtras netamsėja arba neatsidaro.	Jutikliai ar saulės baterijos gali būti padengtos purlais ar purvu.	Išvalykite filtrą ir apsauginį ekraną minkštu skudurėliu. Jei reikia, pakeiskite apsauginį ekraną.
Suvirinimo metu atveriamas filtras.	Silpnas šviesos šaltinis.	Padidinkite jautrumą, priartėkite prie arkos, neuždenkite jutiklių ir saulės baterijos ranka, lituokliu ar kitais objektais. Padidinkite atidarymo uždelsimo laiką.
Filtras suveikia netikėtai.	Stipri saulė, stiprūs žiburiai apšviečia suvirinimo lanką.	Sumažinkite jautrumą, sumažinkite trikdančius aplinkos šviesos šaltinius.
Reakcijos laikas yra labai lėtas.	Aplinkos temperatūra yra žema.	Niekada nedirbkite, jei temperatūra nesiekia -5°C .
	Aplinka yra per tamsi.	Pirmosios arkos reakcijos laikas bus tik 10 ms, po to paprastai 0,15 ms.

► TECHNINIAI DUOMENYS

Modelis	WF70 GDS	WF70 ES	WF70 DS
Žiūrėjimo sritis	96 x 68.5 mm	96 x 68.5 mm	96 x 68.5 mm
Svoris	165 g	160 g	125 g
Atidarytos būsenos užtamsinimas	4	4	4
Uždarytos būsenos užtamsinimas	6-8 / 9-13	9-13	9-13
Užtamsinimo reguliavimas	taip / išorinis	taip / išorinis	taip / vidinis
Jautrumo reguliavimas	taip / išorinis	taip / išorinis	taip / vidinis
Užlaikymo reguliavimas	taip / išorinis	taip / išorinis	taip / vidinis
Šlifavimo režimas	taip / išorinis	ne	ne
Persijungimo greitis 23°C temperatūroje	0.15 ms	0.15 ms	0.15 ms
Užlaikymo trukmė	0.1 - 1.0 s	0.1 - 1.0 s	0.1 - 1.0 s
UV/IR apsauga	UV13 / IR13	UV13 / IR13	UV13 / IR13
Temperatūros ribos	-5°C / +50°C	-5°C / +50°C	-5°C / +50°C
TIG aptikimas	padidinta	padidinta	padidinta
Energijos šaltinis	saulės baterijos / baterijos nekeičiamos		

► ŽYMĖJIMAI

EB tipo tyrimas (savaiminio užtamsėjimo filtras, suvirinimo šalmas ir šalmas):
Notifikuotoji įstaiga 0196, DIN CERTCO Gesellschaft fuer Konformitaetsbewertung mbH, Alboinstrasse 56, D-12103 Berlin, Germany.



Notifikuotoji įstaiga 1883, ECS (European Certification Service) GmbH, Hüttfeldstraße 50, D-73430 Aalen, Germany.

EB tipo tyrimas (PAPR): Notifikuotoji įstaiga 1024, Occupational Safety Research Institute, v.v.i., Jeruzalémská 1283/9, 110 00 Praha 1, Czech Republic.

WH70 BH3[®] suvirinimo šalmas patikrintas pagal EN 175 ir EN 166 standartus.

WH70 BH3[®] Air suvirinimo šalmas išbandytas laikantis EN 12941 ir EN 14594 standartų reikalavimų. Liudijimai galioja tik tuomet, kai įranga naudojama kartu su šiomis švaraus oro padavimo sistemomis: AIRMAX[®] Plus, AIRMAX[®] Elite, AIRMAX[®] Pressure, su galvos dirželiu 375 arba su šalmo laikikliais, kartu su „Concept“ šalmu, bei su bet kuriuo iš dviejų pakeliamų langelių (filtrų angos: 110 x 90 mm arba 108 x 51 m).

TH3	WH70 BH3 [®] Air + galvos dirželiu + R60 AIRMAX [®] Plus; R60 AIRMAX [®] Elite
TH3	WH70 BH3 [®] Air + šalmu + R60 AIRMAX [®] Elite
3B	WH70 [®] BH3 Air + galvos dirželiu/šalmu + R80 AIRMAX Pressure

Žymėjimai	
BH3	Šalmo korpuso pavadinimas
WF70 GDS	Savaiminio užtamsėjimo apsauginio filtro pavadinimas
4 / 6-8 / 9-13	4 - apsaugos užtamsinimo numeris atidarytoje būsenoje 6-8 / 9-13 - apsaugos užtamsinimo numeris uždarytoje būsenoje
SM	Gamintojo atpažinimo kodas
1/1/1/1	Optinės klasės (optinė kokybė, šviesos sklaida, homogeniškumas, kampinė priklausomybė)
EN 379	Standarto numeris (savaiminio užtamsėjimo filtras)
EN 175	Standarto numeris (suvirinimo šalmas)
EN 166	Standarto numeris (suvirinimo šalmas)
EN 12941	Standarto numeris (suvirinimo šalmas kartu su elektriniu filtravimo įrenginiu)
EN 14594	Number of the standard (welding helmet combined with compressed AIR breathing apparatus)
AS/NZS 1337.1	Standarto numeris (suvirinimo šalmas)
AS/NZS 1338.1	Standarto numeris (savaiminio užtamsėjimo filtras)
ANSI Z87.1	Standarto numeris (savaiminio užtamsėjimo filtras, suvirinimo šalmas)
S	Padidintas tvirtumas
B	Atsparumo vidutinės energijos poveikiui žymė
g	Atsparumo lydytiems metalams ir karštoms kietosioms medžiagoms balai
	CE žymė
DIN	Atitikties DIN simbolis
DIN Plus	Atitikties DIN Plus simbolis
	Naudojimo instrukcija
	Šis ant produkto arba jo pakuotės esantis simbolis nurodo, kad su šiuo produktu negalima elgtis kaip su buitinėmis šiukšlėmis. Jį reikia perduoti atitinkam surinkimo punktui, kad elektros ir elektronikos įranga būtų perdirbta. Tinkamai išmesdami šį produktą, jūs prisidėsite prie apsaugos nuo galimo neigiamo poveikio aplinkai ir žmonių sveikatai, kurį gali sukelti netinkamas šio produkto išmetimas. Dėl išsamesnės informacijos apie šio produkto išmetimą, prašom kreiptis į savo miesto valdžios įstaigą, buitinių šiukšlių išmetimo tarnybą arba parduotuvę, kurioje pirkote šį produktą.

Aukščiau pateikta informacija yra tik pavyzdys.

► ES ATITIKTIES DEKLARACIJA

<https://www.jacksonsafety.com/europe-products-documentation>

Pre Vašu ochranu a maximálnu efektívnosť si pred použitím prosím starostlivo prečítajte tieto informácie.

► PRED ZVÁRANÍM

- Zabezpečte, aby bola helma správne zmontovaná a aby úplne zabráňovala prístupu akéhokoľvek náhodného priameho svetla. Vpredu môže svetlo vstupovať do helmy iba cez oblasť priezoru v automaticky sa stmavujúcom zväračom filtri.
- Nastavte si súpravu na hlavu tak, aby zabezpečovala maximálne pohodlie, aby bola na hlave čo najnižšie, a poskytovala najväčšie zorné pole (uhol výhľadu).
- K štítu zvolte vhodný zvärací filter. Rozmery filtra: 110 x 110 mm.
- Skontrolujte stupeň tienenia predpísaný pre konkrétne zváranie, a podľa toho nastavte Váš stmavujúci sa filter (pozri tabuľku s odporúčanými stupňami tienenia).

► PREVENTÍVNE BEZPEČNOSTNÉ OPATRENIA

- Helmu ani automaticky sa stmavujúci filter nikdy nekladte na horúce povrchy.
- Poškriabané alebo poškodené ochranné clony treba pravidelne vymieňať, použite nové originálne clony JACKSON SAFETY®. Pred použitím nového ochranného štítu zabezpečte odstránenie všetkých ďalších ochranných fólií z obidvoch strán.
- WH70 BH3® používajte iba v teplotnom rozsahu -5°C až +55°C.
- Automaticky sa stmavujúci zvärací filter nevystavujte pôsobeniu tekutín a chráňte ho pred znečistením.
- Používajte iba originálne náhradné diely JACKSON SAFETY®. V prípade pochybností sa prosím obráťte na vášho autorizovaného obchodného zástupcu firmy JACKSON SAFETY®.
- Nedodržanie týchto pokynov bude mať za následok neplatnosť záruky. Spoločnosť Balder nezodpovedá za žiadne problémy, ktoré môžu vzniknúť pri inom používaní, ako pri zváraní, alebo ak nebudete prísne dodržiavať návod na použitie. Zväracia helma WH70 BH3® je vyrobená na ochranu tváre zvärača pred prskaním a nebezpečným ultrafialovým žiarením a infračervenými lúčmi vyžarovanými počas zväracieho procesu. Nie je určená na ochranu očí nárazom, letiacim kusom, roztaveným kovom, leptavým tekutinám, alebo nebezpečným plynom.
- Nepoužívajte pri zváraní nad hlavou tam, kde hrozí nebezpečenstvo kvapajúceho roztaveného kovu. Tento systém zväračej prilby / filtra neposkytuje ochranu proti roztavenému kovu pri zváraní nad hlavou.
- Materiály, ktoré sa môžu dostať do kontaktu s pokožkou nositeľa, môžu u citlivých osôb vyvolať alergickú reakciu.
- Zväračská helma použitá spolu so štandardnými dioptrickými okuliarmi môže prenášať nárazy a tým nositeľa ohroziť.
- Ak na helme a ochrannej clone nie je označenie B, platí iba označenie S.
- Prostriedok na ochranu očí by sa mal používať iba na ochranu pred rýchlo sa pohybujúcimi časticami pri izbovej teplote.
- Pri všetkých zväracích aplikáciách sa medzi zväracím oblúkom a očami zvärača odporúča vzdialenosť minimálne 50 cm a nikdy nie menej ako 25 cm.
- Zväračskú kuklu odporúčame používať po dobu 10 rokov. Dĺžka doby používania závisí od rôznych faktorov ako je spôsob používania, čistenie, skladovanie a údržba. Odporúčajú sa časté kontroly a výmena v prípade poškodenia.

► SKLADOVANIE

Keď ho nepoužívate, tak odporúčame, aby ste filter skladovali na suchom mieste pri teplotách v rozsahu od -20°C do +65°C. Dlhodobé vystavenie teplotám nad 45°C môže skrátiť životnosť batérií v automaticky sa stmavujúcom zväračom filtri. Solárny článok filtra odporúčame skladovať v tme - chrániť pred svetlom, aby bol v režime so zníženým výkonom. Toto možno dosiahnuť jednoduchým položením filtra čelom nadol na skladovaciu policu.

► ÚDRŽBA A ČISTENIE

Vždy treba dbať na to, aby solárny článok a svetelné snímače zväracieho filtra neboli zaprášené a poškodené: toto čistenie možno urobiť s mäkkou tkaninou, alebo textíliou nasiaknutou miernym saponátovým čistiacim prostriedkom (alebo alkoholom). Nikdy nepoužívajte agresívne rozpúšťadlá, ako acetón. Filtre JACKSON SAFETY® by mali

byť vždy chránené z oboch strán ochrannými krytmi (polykarbonát), ktoré sa naopak musia čistiť len s mäkkou tkaninou, alebo jemnou textíliou. Ak sú ochranné clony akýmkoľvek spôsobom poškodené, treba ich okamžite vymeniť.

► ZÁRUKA

Spoločnosť Balder ručí za to, že jej výrobky (1) sú v súlade so štandardnými špecifikáciami Balder k dátumu ich dodania spoločnosťou Balder, svojim autorizovaným distribútorom/priamym odberateľom a že sú v záruke na obdobie nasledujúce po dátume nákupu koncovým používateľom (potvrdené platným dokladom o kúpe - účtenkou) (a) tri roky od dátumu výroby samostmievacích filtrov Balder; (b) dva roky v prípade všetkých ostatných samostmievacích filtrov a (c) jeden rok v prípade respirátorov s pohonom na čistenie vzduchu; (2) v súlade so všetkými spôsobmi označenia Balder a (3) sa vyrábajú v súlade so všetkými platnými federálnymi, štátnymi a miestnymi predpismi účinnými v čase výroby produktov. TÁTO ZÁRUKA NAHRÁDZA VŠETKY OSTATNÉ ZÁRUKY, VYJADRENÉ ALEBO IMPLIKOVANÉ, VRÁTANE AKEJKOL'VEK ZÁRUKY PREDAJNOSTI ALEBO VHODNOSTI NA URČITÝ ÚČEL. Balder nezodpovedá za žiadne mimoriadne, náhodné alebo následné škody. Zodpovednosť Balder v prípade porušenia zmluvy, priestupku alebo pre iné príčiny žaloby nesmie prekročiť kúpnu cenu produktu. Má sa za to, že kupujúci a používateľ prijali uvedené záruky a obmedzenia zodpovednosti a že nemôžu zmeniť podmienky formou ústnej dohody ani žiadnou písomnou formou, ktorú nepodpísala Balder. V rozsahu požadovanom platnými zákonmi Balder neobmedzuje zodpovednosť za úmrtie/zranenie vyplývajúce z nedbanlivosti Balder.

► MONTÁŽ HELMY WH70 BH3® A SÚPRAVY NA HLAVU

Obrázok **A**

1. Vložte hlavovú sadu (D) do kukly helmy (B) tak, ako to znázorňuje obrázok 1. Pretlačte skrutky (A) cez otvory v kukle helmy. Zasuňte malé kolíky na nastavenie sklonu do zvolených nastavovacích otvorov v kukle.
2. Na všetky skrutky dotiahnite matice hlavovej sady (C).
3. Nastavte hlavovú sadu kvôli získaniu maximálneho pohodlia a dosadnutia.
 - a. Nastavte dĺžku vrchného popruhu tak, aby hlavová sada sedela pohodlne na celej vašej hlave.
 - b. Nastavte rozsah sklonu helmy pomocou nastavovacích otvorov, v ktorých sú kolíky.
 - c. Nastavte vzdialenosť helmy od tváre uvoľnením matíc hlavovej sady tak, aby sa kĺbový mechanizmus mohol hýbať vpred alebo vzad po hlavovej sade do požadovanej pozície. Potom znovu dotiahnite matice hlavovej sady.

Sada na hlavu je opatrená s vymeniteľnou páskou na zachytávanie potu. Pásky na zachytávanie potu sú k dispozícii a možno si ich zaobstarat' prostredníctvom Vášho miestneho obchodného zástupcu.

► HELMA WH70 BH3® A OCHRANNÁ PRILBA

Obrázok **B**

/ WH70 BH3® HH – verzia helmy WH70 BH3® s bezpečnostnou čiapkou Concept /

Obrázok **B.1**

Ak ste si zakúpili zväračskú helmu WH70 BH3® spolu s ochrannou prilbou, štandardná náhlavná súprava bude nahradená dvojdielnym (ľavým a pravým) adaptérom ochrannej prilby. Obe časti ochrannej prilby sú jasne označené písmenami L (ľavá) a R (pravá) na hlavnom diele. Vyberte správnu časť na každú stranu.

1. Zatláčte skrutku ukazovákam a zároveň uvoľnite maticu podľa nákresu na obr. 1.
2. Zatláčte skrutku cez hranatý otvor v stene helmy a stále ju držte. Vložte kolík nastavenia náklonu do jedného z troch otvorov v stene helmy. Vyberte správny otvor nastavenia náklonu podľa toho, ktorý vám najviac vyhovuje (2.).
3. Utiahnite maticu skrutky (3.).
4. Postup zopakujte aj na opačnej strane helmy.
5. Zasuňte výstupky adaptéra ochrannej prilby do štrbín ochrannej prilby. Uistite sa, že spodné západky adaptéra ochrannej prilby zapadli na okrajoch ochrannej prilby (5.).
6. Náhlavnú súpravu ochrannej prilby možno nastaviť otočením zadného kolieska tak, aby správne sedela na hlave. Zatláčte koliesko a pridržajte ho počas otáčania. Keď

dosiahnete polohu maximálneho pohodlia, uvoľnite ho, aby zacvaklo v požadovanej polohe (6.).

7. Pružiny adaptéra ochrannej prilby držia helmu v krajných polohách: hornej a dolnej (7.).

Náhlavná súprava je vybavená vymeniteľným zachytávačom potu. Zachytávače potu sú dostupné u miestneho predajcu.

► MONTÁŽ AUTOMATICKY SA STMAVUJÚCEHO ZVÁRACIEHO FILTRA A OCHRANNEJ CLONY

Obrázok **C**

/ WF70 GDS, WF70 ES /

1. Vnútorňú ochrannú clonu položte na vnútorňú stranu automaticky sa stmavujúceho zväracieho filtra - pozri obr. 1.
2. Dosku s plošnými spojmi externého ovládania jemne prehnite za filtrom tak, aby bola vložená v plášti helmy predtým, ako vložíte filter do pre neho určeného otvoru. Začnite vloženie filtra do spodnej časti tak, aby zapadol do dolnej úchytky (2.a), potom zatlačte jeho hornú časť, aby zapadla do hornej úchytky (2.b).
3. Vonkajšiu ochrannú clonu založte na miesto pomocou štyroch postranných držiakov. Ochrannú clonu pridržujte palcom a prostredníkom a vložte ju do drážok oboch bočných držiakov. Zárez v plášti helmy poskytuje dostatok miesta pre váš palec (3.a). Prostredníkom ochrannú clonu prehnite a pomocou ostatných prstov ju vsuňte do oboch bočných drážok (3.b).
4. Kuklu helmy uzatvorte pomocou vonkajšieho rámu. Do dvoch najspodnejších otvorov v plášti helmy vložte dva dolné kolíky a hornú časť rámu zatlačte do plášťa helmy tak, aby horné dva kolíky zapadli do príslušných otvorov po oboch stranách (2 x „klik“) (4.).
5. Zasuňte stredovú časť vonkajšieho kontrolného krytu do pripraveného otvoru na vonkajšej strane helmy (5.).
6. Dosku s elektronickými obvodmi s potenciometrami v strede vložte do strednej časti krytu externého ovládania (6.).
7. Pri zatlačení elektronickej dosky vložte do potenciometrov zvonku 4 gombíky. Dajte pozor, aby ste ich vložili správne. Skontrolujte, či záverečná poloha značiek na gombíku zodpovedá potlačí na kryte externého ovládania (7.).
8. Vonkajšiu časť krytu externého ovládania vložte tak, aby dosadla na strednú časť krytu externého ovládania (8.).
9. Vnútorňú časť krytu externého ovládania správne nasadte na jej strednú časť a pripevnite ju štyrmi skrutkami (9.).

Obrázok **C.1**

V prípade, že je potrebné vybrať automatický filter z lôžka (napríklad z dôvodu výmeny vnútornej ochrannej fólie), najprv uvoľnite slučku na pripojovacom elektrickom kábli, ako je znázornené na obrázku č. 10., a vyberte filter. Pri ukladaní filtra späť do lôžka, kábel a slučku umiestnite tak, ako je znázornené na obrázku č. 11.a (WH70 BH3®) a 11.b (WH70 BH3® Air). Predizžený elektrický kábel je potrebný, aby sa zabránilo značnému preťaženiu a následnému odtrhnutiu kábla pri vysúvaní filtra.

► MONTÁŽ AUTOMATICKY SA STMAVUJÚCEHO ZVÁRACIEHO FILTRA A OCHRANNEJ CLONY

Obrázok **D**

/ WF70 DS /

1. Vnútorňú ochrannú clonu položte na vnútorňú stranu automaticky sa stmavujúceho zväracieho filtra - pozri obr. 1.
2. Zvärací filter vložte do otvoru na filter z vonkajšej strany helmy. Začnite vloženie filtra do spodnej časti tak, aby zapadol do dolnej úchytky (2.a), potom zatlačte jeho hornú časť, aby zapadla do hornej úchytky (2.b).
3. Vonkajšiu ochrannú clonu založte na miesto pomocou štyroch postranných držiakov. Ochrannú clonu pridržujte palcom a prostredníkom a vložte ju do drážok oboch bočných držiakov. Zárez v plášti helmy poskytuje dostatok miesta pre váš palec (3.a). Prostredníkom ochrannú clonu prehnite a pomocou ostatných prstov ju vsuňte do oboch bočných drážok (3.b).

4. Kuklu helmy uzatvorte pomocou vonkajšieho rámu. Do dvoch najspodnejších otvorov v plášti helmy vložte dva dolné kolíky a hornú časť rámu zatlačte do plášťa helmy tak, aby horné dva kolíky zapadli do príslušných otvorov po oboch stranách (2 x „klik“) (4.).

► VÝMENA OCHRANNÉHO ŠTITU

Obrázok **E**

1. Odnímate externý rám. Na vnútornej časti plášťa helmy stlačte dva kolíky proti sebe, uvoľníte rám a jemne ho vytlačte (1.a), potom ho pootočte, aby sa uvoľnili spodné dva kolíky (1.b).
2. Ochrannú clonu uchopte po stranách pomocou palca a prostredníka pri vybratiach v skelete helmy určených pre palce. Zatlačte na ochrannú clonu, aby sa mierne prehla a vyberte ju zo štrbín držiakov (2.).
3. Vložte novú ochrannú clonu a kryt zatvorte podľa popisu v bodoch 3 a 4 predchádzajúcej časti.

Obrázok **E.1**

Pri montáži helmy a zväracieho filtra alebo počas výmeny ochrannej clony sa presvedčte, že všetky časti pevne držia na svojom mieste, čo zabráni prenikaniu svetla do helmy. Ak by ešte stále nejaké svetlo prenikalo, tak opakujte tento postup pokým problém neodstránite, inak sa helma nesmie používať na zväranie. Pred nasadením nových ochranných štítov vždy odstráňte fóliové ochranné vrstvy z obidvoch strán.

► MONTÁŽ HELMY WH70 BH3® Air

/ WH70 BH3® Air - verzia helmy WH70 BH3® so zabudovaným systémom prívodu vzduchu pre kombinovanie s jednotkou AIRMAX® Power unit set / Obrázok **F**

Ak ste zakúpili helmu WH70 BH3® so zabudovaným systémom prívodu vzduchu, bude vybavená zabudovanou vzduchovou trubicou, hadicovou prípojkou a vzduchovou mriežkou. Ak servis nerobil autorizovaný servisný pracovník firmy JACKSON SAFETY®, firma nepreberá zodpovednosť za jeho výsledok. Nedodržanie týchto pokynov bude mať za následok neplatnosť záruky.

► OBMEDZENIA POUŽÍVANIA

1. Látky, ktoré prídu do styku s pokožkou, môžu citlivým osobám spôsobiť alergické reakcie.
2. Nepoužívajte tvrdené minerálne filtre bez vhodných ochranných fólií.
3. Zvärací oblúk môže poškodiť nechránené oči!
4. Zvärací oblúk môže poraniť nechránenú pokožku!
5. Pred použitím výrobok pozorne skontrolujte. Systém nepoužívajte, ak je niektorá z jeho častí poškodená.
6. Zväraciu prilbu neukladajte na horúci povrch.
7. Výrobok používajte iba pri teplote od -5°C do 55°C.
8. Prilbu nikdy nepoužívajte v nasledovnom prostredí a podmienkach:
 - Ak je koncentrácia kyslíku v prostredí nižšia ako 17 %.
 - V prostrediach obohatených o kyslík.
 - Vo výbušnom prostredí.
 - V prostrediach, kde používateľ nemá vedomosť o druhu a koncentrácii nebezpečných látok.
 - V prostrediach predstavujúcich okamžité ohrozenie života a zdravia.
 - Ak nemáte istotu, že číslo clony vášho zväracieho filtračného objektívu je vhodné pre daný druh práce.
 - Ochranný filter vymeňte okamžite po jeho poškodení alebo vtedy, ak škrabance a praskliny na filtri znižujú kvalitu videnia.
 - Prilba neslúži ako ochrana pred tvrdými nárazmi, výbuchmi ani korozívnymi látkami.
9. Prejdite na bezpečné miesto a súčasne prijmite príslušné opatrenia v prípade, že pri používaní prilby nastanú niektoré z týchto problémov:
 - Ak pociťujete výrazné sťaženie dýchania alebo akékoľvek iné problémy s dýchaním.
 - Ak zacítite zápach alebo podráždenie, prípadne počas dýchania zacítite nepríjemnú chuť.

- Ak sa necítite dobre alebo sa u vás objaví nevoľnosť.
- 10. Používajte iba originálne filtre navrhnuté pre váš vzduchový respirátor. Filtre meňte vždy, keď si všimnete zmenu zápachu vzduchu prúdiaceho cez respirátor.
- 11. Filtre určené na zachytávanie pevných alebo kvapalných častíc (filtre častíc) používateľa nechráni pred plynmi. Filtre určené na zachytávanie plynov používateľa nechráni pred žiadnymi časticami. V prostrediach s obidvomi druhmi znečistenia je potrebné využívať kombinované filtre.
- 12. Spolu s automaticky stmavovacím filtrom je potrebné používať vnútorné aj vonkajšie ochranné platne, ktoré ho ochrania pred trvalým poškodením.

Montáž helmy WH70 BH3® Air je podobná, ako je opísané v časti Montáž WH70 BH3® a sady na hlavu. Okrem niekoľkých integrovaných častí, ktoré sú pridané navyše (vzduchová trubica, hadicová prípojka, vzduchová mriežka), a ktoré môže montovať iba výrobca, má maska WH70 BH3® Air ešte držiak hadice (X), tvárové tesnenie (Y) a pár podložiek/tesnení (Z).

Držiak hadice (X) je možné pripevniť na oboch stranách pokrývky hlavy, zvyčajne na strane protiľahlej k dominantnej ruke.

Tvárové tesnenie musí byť do helmy WH70 BH3® Air správne vsadené. Obvod flexi-tesnenia by sa mal dotýkať vašej tváre a natiahnuť až pod bradu. Jeho umiestnenie vzhľadom k helme a postroju je zrejme z obr. 1 a jeho presná poloha voči helme WH70 BH3® Air, vzduchovej trubici a držiaku je podrobne opísaná v časti VÝMENA TVÁROVÉHO TESNENIA.

► MONTÁŽ PODLOŽIEK/TESNENIA

Obrázok **F.1**

Aby bolo zabezpečené primerané tesnenie kukly a aby boli dodržané bezpečnostné predpisy, musí byť WH70 BH3® Air vybavená dodatočným párom podložiek. Podložky sú pripevnené na dvoch horných vnútorných kolíkoch rámu externého ovládania.

► VÝMENA TVÁROVÉHO TESNENIA

Obrázok **F.2**

Obidve verzie tvárového tesnenia, ktoré sú k dispozícii (Standard aj Flexi) majú presne ten istý plastový držiak, takže postup pri výmene je rovnaký. Aby boli detaily lepšie viditeľné, na montážnych nákresoch je držiak tesnenia zobrazený bez tvárového tesnenia (látková časť).

1. Súpravu/postroj na hlavu vyberte opačným postupom, ako je opísané v časti MONTÁŽ HELMY WH70 BH3® A SÚPRAVY NA HLAVU.
2. Potiahnite spodnú časť držiaka tvárového tesnenia, aby ste ho mohli uvoľniť zo vzduchovej trubice (1.).
3. Držiak tvárového tesnenia uvoľnite z dvoch vonkajších horných západiek (2.).
4. Držiak vytiahnite z dvoch vnútorných horných západiek (3.).
5. Zoberte nové tvárové tesnenie a vnútornú hornú stranu jeho držiaka zatlačte do dvoch horných vnútorných západiek (4.).
6. Vonkajšiu hornú časť držiaka tvárového tesnenia zatlačte do dvoch vonkajších horných západiek (5.).
7. Spodnú časť držiaka tesnenia vsuňte do medzery medzi maskou a vzduchovou trubicou (6.).
8. Súpravu na hlavu zmontujte postupom opísaným v časti MONTÁŽ HELMY WH70 BH3® A SÚPRAVY NA HLAVU.

► MONTÁŽ HADICE

Obrázok **F.3**

Pripojte hadicu z PAPP/dýchacieho prístroja (hadica sa dodáva s jednotkou na úpravu vzduchu AIRMAX® power unit) - pozri obr. Dĺžku hadice medzi hadicovou spojkou a jej držiakom nastavte tak, ako je pre vás najpohodnejšie. Odporúčame, aby dĺžka nenaťahnutej hadice bola 25 - 30 cm, aby horná slučka nebola príliš dlhá a aby sa helma dala pohodlne zdvihnúť. Pre dĺžku hadice od hadicovej spojky po jednotku na čistenie vzduchu sa odporúča také nastavenie, aby sa hadica mohla pohybovať po chrbte používateľa bez natáhovania. Po umiestnení hadice do držiaka možno jej výšku jednoducho nastaviť - ťahaním cez držiak hore alebo dolu. Tvar slučky môžete jemne nastavovať pootočením hadice doľava alebo doprava.

► HELMA WH70 BH3® Air A OCHRANNÁ PRILBA / WH70 BH3® Air HH – verzia helmy WH70 BH3® Air s bezpečnou čiapkou Concept /

Obrázok **G**

Obrázok **G.1**

Ak ste si zakúpili zväračskú helmu WH70 BH3® Air spolu s ochrannou prilbou, štandardná náhlavná súprava bude nahradená dvojdielnym (ľavým a pravým) adaptérom ochrannej prilby. Obe časti ochrannej prilby sú jasne označené písmenami L (ľavá) a R (pravá) na hlavnom diele. Vyberte správnu časť na každú stranu.

Montáž helmy helma WH70 BH3® Air a ochranná prilba je podobná, ako je opísané v časti Montáž HELMA WH70 BH3® A OCHRANNÁ PRILBA a sady na hlavu.

► AUTOMATICKY SA STMAVUJÚCI OCHRANNÝ ZVÁRACÍ FILTER

► PREVÁDZKA

Ochranný zvärací filter s automatickým stmavovaním JACKSON SAFETY® funguje na základe priezoru z tekutých kryštálov, ktorý chráni zrak zvärača pred intenzívnym viditeľným svetlom emitovaným počas zvárania. V kombinácii s trvalým pasívnym IR/UV filtrom, ochraňuje pred nebezpečným infra-červeným (IR) a ultrafialovým (UV) svetlom. Filter chráni pred nebezpečným žiarením bez ohľadu na stupeň tienenia alebo prípadnú poruchu filtra až po stupeň najväčšieho tienenia vyznačený na každom modeli.

Ochranné zväracie filtre JACKSON SAFETY® s automatickým stmavovaním sa vyrábajú podľa odporúčaní normy EN 379 a sú certifikované podľa CE, DIN aj DIN Plus. Nie sú určené na ochranu pred nárazmi, letiacimi časticami, roztaveným kovom, leptavými tekutinami ani nebezpečnými plynmi. Filter, ktorý by mohol zlyhať (skontrolujte, či pri zažatí („škrtnutí“) zväracieho oblúka filter stmavie) alebo je fyzicky poškodený, vymeňte.

Vnútorňa aj vonkajšia ochranná clona (polykarbonátová) sa musí používať spolu s automaticky sa stmavujúcim filtrom, aby sa zabránilo ich trvalému poškodeniu.

► POUŽITIE

Automaticky sa stmavujúci ochranný zvärací filter zabudovaný do zväracej helmy je považovaný za »Ochrannú pracovnú pomôcku« (OPP) chrániacu oči, tvár, uši a krk pred škodlivým priamym a nepriamym svetlom zväracieho oblúka. Ak ste zakúpili iba filter bez helmy, musíte si nejakú vhodnú vybrať, a to skonštruovanú na používanie so stmavujúcim sa ochranným zväracím filtrom. Helma musí umožňovať správne namontovanie filtra spolu s vnútornou aj vonkajšou ochrannou clonou.

Nemalo by tam dochádzať k zvýšeným bodovým pnutiam, ktoré spôsobujú upevňovací rám, alebo montážny systém, keďže by mohli spôsobiť vážne poškodenie filtra. Ubezpečte sa, že solárne články a foto snímače nie sú prekryté žiadnou časťou helmy, keďže by to mohlo zabráňovať správnej funkcii filtra. Za takýchto podmienok sa filter nemá používať.

► POLE PÔSOBNOSTI

JACKSON SAFETY® filtre sú vhodné pre všetky typy zvárania: obalená elektróda, MIG/MAG, TIG/WIG, zváranie plazmou, rezanie (okrem rezania plynom). JACKSON SAFETY® filtre nie je vhodný na laserové zváranie.

► FUNKCIE

Filtre JACKSON SAFETY® sa dodávajú pripravené na použitie. Skontrolujte stupeň požadovanej ochrany pre určitý konkrétny zvärací postup a ak Vám to určitý model umožňuje, tak si zvolte odporúčané tienenie, svetelnú citlivosť, ako aj oneskorenie doby otvárania/vypínania.

Nastavenie tienenia: Niektoré modely (WF70 DS, WF70 ES) umožňujú nastaviť stupeň tienenia v rozsahu 9-13. WF70 GDS má dva rozsahy tienenia, napr. 6-8 a 9-13. Dajú sa nastaviť gombíkom »Range« (rozsah) umiestneným na filtri. Externý gombík

SK

na nastavovanie tienenia má dva rozsahy tienenia (6-8 a 9-13) vyznačené rôznym typom písma (pozitívnym a negatívnym). Nastavenie gombíka »Range« určuje rozsah, ktorý sa používa.

Nastavenie citlivosti: Väčšinu zväracích aplikácií možno realizovať pri citlivosti na zväracie svetlo nastavenej na maximum. Táto maximálna úroveň citlivosti je vhodná na práce pri nízkom zväracom prúde, TIG, alebo špeciálne aplikácie. Citlivosť na zväracie svetlo sa musí znížiť len za niektorých špecifických podmienok osvetlenia okolia, aby sa predišlo nežiaducemu spusteniu. Ako jednoduché pravidlo pre optimálny výkon sa doporučuje nastaviť citlivosť na maximum na začiatku a potom ju postupne znižovať, pokiaľ filter reaguje už len na svetlo od zväracieho blyskania a bez nepríjemného rušivého spúšťania kvôli okolitým svetelným podmienkam (priame slnko, intenzívne umelé osvetlenie, zväracie oblúky susedného zvärača, atď.).

Nastavenie oneskorenia doby otvárania: Oneskorenie doby otvárania možno nastaviť od 0,1 do 1,0 sekúnd. Pri bodovom zváraní sa odporúča používať kratší čas oneskorenia a pri použití vyšších prúdov a pri dlhších zväracích intervaloch zase dlhší čas. Väčšie oneskorenie sa tiež môže používať pri zváraní TIG nízkym prúdom, aby sa zabránilo zosvetleniu filtra, keď je dopad svetla na snímače dočasne prerušený napr. rukou, horákom a pod.

Funkcia zváranie / brúsenie (WF70 GDS): Pri týchto filtroch sa dajú nastaviť dva režimy prevádzky: zváranie alebo brúsenie. Ak zvolíte polohu »Grind« (brúsiť), filter sa vypne a počas brúsenia nebude vznikajúcimi iskrami spínaný. Skôr, než začnete opäť zvärať, gombík musíte vrátiť do polohy »Weld« (zvärať).

► ODPORÚČANÉ ÚROVNE TIENENIA PRE ROZLIČNÉ ZVÁRACIE POUŽITIA / EN 379 /

TYP ZVÁRANIA	PRÚD V AMPÉROCH																			
	6	10	15	30	40	60	70	100	125	150	175	200	225	250	300	350	400			
MMA	8		9				10				11				12				13	
	WF70 GDS																			
	WF70 ES, WF70 DS																			
MAG	8		9				10				11				12					
	WF70 GDS																			
	WF70 ES, WF70 DS																			
TIG	8		9				10				11				12		13		14	
	WF70 GDS																			
	WF70 ES, WF70 DS																			
MIG ťažké kovy	9				10				11				12				13			
	WF70 GDS																			
	WF70 ES, WF70 DS																			
MIG ľahké zliatiny (antikoro, Al)	10				11				12				13							
	WF70 GDS																			
	WF70 ES, WF70 DS																			
Rezanie plazmou	9		10				11		12				13							
	WF70 GDS																			
	WF70 ES, WF70 DS																			
Plazmové mikro-zváranie	4	5	6	7	8	9	10				11				12		13			
	WF70 GDS																			
	WF70 ES, WF70 DS																			

► KRIVKA PRESTUPU SVETLA

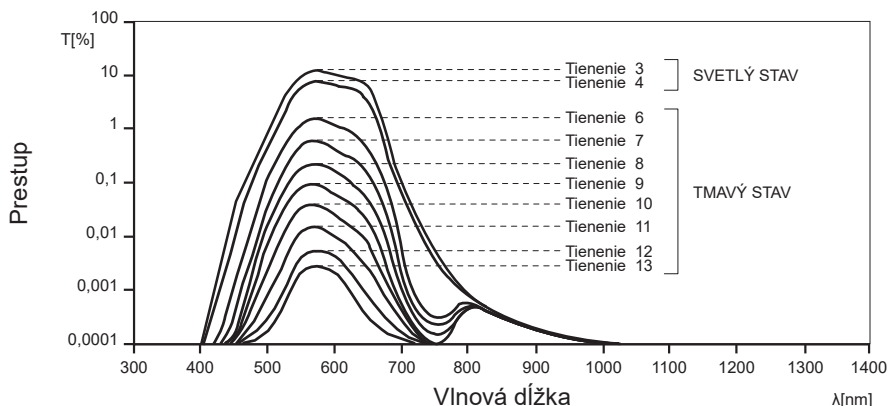

RIEŠENIE PROBLÉMOV

Poškodenie alebo slabý výkon	Možné príčiny	Odporúčané riešenie
Filter sa počas zvárania nezatvorí alebo sa neotvorí.	Senzory alebo solárne články môžu byť pokryté škvrnami alebo nečistotami..	Filter a ochranný štít vyčistíte mäkkou handričkou. Ak je to nutné, vymeňte ochranný štít.
Počas zvárania sa otvorí filter.	Slabý svetelný zdroj.	Zvýšte citlivosť, priblížte sa k oblúku, nezakrývajte senzory a solárne články ručne, horákom alebo inými predmetmi. Zvýšte oneskorenie otvárania.
Filter sa spúšťa falošne.	Silné slnko, silné svetlá, vedľajšie oblúkové zvaračské svetlo.	Znížte citlivosť, znížte rušivé okolité svetelné zdroje.
Reakčný čas je veľmi pomalý.	Teplota okolia je príliš nízka.	Nikdy nepoužívajte pod -5 °C.
	Okolie je temné.	Reakčný čas pre prvý oblúk bude iba 10 ms, potom normálne 0,15 ms.

SK

► POPIS ČÍSELNÝCH ÚDAJOV PRE FILTRE SPOLOČNOSTI JACKSON SAFETY®

1. Solárny článok (slnečná batéria)
2. Foto snímače (Foto diódy)
3. Kryt filtra
4. Clona priezoru z tekutých kryštálov
5. Voľba rozsahu tienenia
6. Nastavenie tienenia a nastavenie brúsenia
7. Nastavenie tienenia
8. Nastavenie citlivosti
9. Nastavenie oneskorenia doby otvárania

Obrázok **H**

► TECHNICKÉ ÚDAJE

Model	WF70 GDS	WF70 ES	WF70 DS
Zorná plocha	96 x 68.5 mm	96 x 68.5 mm	96 x 68.5 mm
Hmotnosť	165 g	160 g	125 g
Tvorený stav tienenia	4	4	4
Zatvorený stav tienenia	6-8 / 9-13	9-13	9-13
Nastavenie tienenia	áno / externé	áno / externé	áno / interné
Nastavenie citlivosti	áno / externé	áno / externé	áno / interné
Nastavenie oneskorenia	áno / externé	áno / externé	áno / interné
Brúsiaci režim	áno / externé	nie	nie
Spínacia doba pri 23°C	0.15 ms	0.15 ms	0.15 ms
Doba vypnutia	0.1 - 1.0 s	0.1 - 1.0 s	0.1 - 1.0 s
Ochrana pred UV/IR	UV13 / IR13	UV13 / IR13	UV13 / IR13
Teplotný rozsah	-5°C / +55°C	-5°C / +55°C	-5°C / +55°C
Zistenie TIG zvárania	zosilnené	zosilnené	zosilnené
Prívod elektr. energie	solárne články / žiadna batéria na výmenu		

► OZNAČOVANIE

ES skúška typu (automaticky sa stmavujúci zvärací filter, zväracia helma a ochranná prilba):

Notifikovaná osoba 0196, DIN CERTCO Gesellschaft fuer Konformitaetsbewertung mbH, Alboinstrasse 56, D-12103 Berlin, Germany.

Notifikovaná osoba 1883, ECS (European Certification Service) GmbH, Hüttfeldstraße 50, D-73430 Aalen, Germany.

ES skúška typu (PAPR): Notifikovaná osoba 1024, Occupational Safety Research Institute, v.v.i., Jeruzalémská 1283/9, 110 00 Praha 1, Czech Republic.



Zväracia helma WH70 BH3® je testovaná podľa noriem EN 175 a EN 166.

Zväracia helma WH70 BH3® Air bola testovaná podľa noriem EN 12941 a EN 14594. Certifikáty platia iba spolu s jednou z nasledovných jednotiek AIRMAX®: AIRMAX® Plus, AIRMAX® Elite, AIRMAX® Pressure, buď so súpravou na hlavu 375, alebo s adaptérom na ochrannú prilbu v kombinácii s ochrannou prilbou Concept, ako aj s dvomi výklopnými zorníkmi (110 mm x 90 mm alebo 108 mm x 51 mm) otvoru filtra.

TH3 WH70 BH3® Air + súpravou na hlavu + R60 AIRMAX® Plus; R60 AIRMAX® Elite

TH3 WH70 BH3® Air + ochrannou prilbou + R60 AIRMAX® Elite

3B WH70® BH3 Air + súpravou na hlavu/ochrannou prilbou + R80 AIRMAX Pressure

Označovanie	
BH3	Názov výrobku - kukly helmy
WF70 GDS	Názov výrobku - automaticky sa stmavujúci zvärací filter
4 / 6-8 / 9-13	4 - Číslo ochranného tienenia v otvorenom stave 6-8 / 9-13 - Číslo ochranného tienenia v zatvorenom stave
SM	Identifikačný kód výrobcu
1/1/1/1	Optické triedy (optická kvalita, rozptyl svetla, homogenita, závislosť od uhla)
EN 379	Číslo normy (automaticky sa stmavujúci zvärací filter)
EN 175	Číslo normy (zväracia helma)
EN 166	Číslo normy (zväracia helma)
EN 12941	Číslo normy (zväracia helma s napájanými filtračnými zariadeniami)
EN 14594	Number of the standard (welding helmet combined with compressed AIR breathing apparatus)
AS/NZS 1337.1	Číslo normy (zväracia helma)
AS/NZS 1338.1	Číslo normy (automaticky sa stmavujúci zvärací filter)
ANSI Z87.1	Číslo normy (automaticky sa stmavujúci zvärací filter, zväracia helma)
S	Zvýšená pevnosť
B	Značka strednej odolnosti voči nárazu
9	Značka odolnosti pre roztavené kovy a horúce tuhé látky
CE	Značka CE
DIN	Symbol o zhode pre DIN
DIN Plus	Symbol o zhode pre DIN Plus
	Návod
	Symbol na výrobku alebo na jeho obale znamená, že s výrobkom sa nesmie zaobchádzať ako s domovým odpadom. Namiesto toho ho treba odovzdať v zbernom stredisku na recykláciu elektrických alebo elektronických zariadení. Zabezpečte, že tento výrobok bude zlikvidovaný správnym postupom, aby ste predišli negatívnym vplyvom na životné prostredie a ľudské zdravie, čo by bolo spôsobené nesprávnym postupom pri jeho likvidácii. Podrobnejšie informácie o recyklácii tohto výrobku získate, ak zavoláte miestny úrad vo Vašom bydlisku, zberné suroviny alebo obchod, v ktorom ste výrobok kúpili.

Vyššie uvedené údaje sú iba príklady.

► VYHLÁSENIE O ZHODE EÚ

<https://www.jacksonsafety.com/europe-products-documentation>

Személyes biztonsága és a legnagyobb fokú hatékonyság érdekében használat előtt figyelmesen olvassa el ezt a tájékoztatót.

► HEGESZTÉS ELŐTT

- Ellenőrizze, hogy a pajzs megfelelően legyen összeállítva, és teljesen elzárja a szóródó fény útját. Fény előlről csak az automatikusan sötétedő hegesztőszűrő nézőnyílásán keresztül léphet be a sisakba.
- A maximális kényelemérzethez és a legnagyobb látótér biztosításához állítsa a sisakot a lehető legalacsonyabb állásba a fején.
- Válasszon egy megfelelő hegesztőszűrőt a pajzshoz. A szűrő méretei: 110 x 110 mm.
- Ellenőrizze az adott hegesztési feladathoz előírt sötétítési szintet, és állítsa be annak megfelelően az automatikusan sötétedő szűrőt (lásd az ajánlott sötétítési szinteket tartalmazó táblázatot).

► ÓVINTÉZKEDÉSEK

- Soha ne helyezze a sisakot vagy az automatikusan sötétedő hegesztőszűrőt forró felületre.
- A karcolódott vagy másképpen sérült védőüvegeket rendszeres időközönként ki kell cserélni, eredeti JACKSON SAFETY®-termékekre. Az új védőüveg használata előtt mindkét oldalról távolítsa el az esetlegesen felragasztott védőfóliát.
- A WH70 BH3® típusú sisakot csak a -5°C és +55°C közötti hőmérséklet-tartományban használja.
- Az automatikusan sötétedő hegesztőszűrőt óvja a folyadékoktól és szennyeződésektől.
- Kizárólag JACKSON SAFETY® tartalék alkatrészeket használjon. Ha ezzel kapcsolatban kételyei lennének, vegye fel a kapcsolatot egy JACKSON SAFETY® márkakereskedővel.
- A jelen útmutatóban leírtak be nem tartása a szavatosság elvesztésével jár. Az Balder nem vállalja a felelősséget a hegesztésen kívüli egyéb használatból vagy jelen előírások nem pontos betartásából fakadó problémákért. A WH70 BH3® hegesztőpajzs a hegesztő arcát védi a szétfröccsenő anyagoktól és a hegesztés során kibocsátott veszélyes ibolyántúli és infravörös sugárzástól. Más műveletekhez használjon megfelelő személyi védőfelszerelést.
- Ne használja magasban történő hegesztésre olyan helyen, ahol lecsepego olvadt fém veszélye áll fenn. A hegesztosisak-/ szuorendszer nem nyújt védelmet az olvadt fém és a fémfreccsenés ellen fejfeletti hegesztésnél.
- Olyan anyagok, melyek érintkezhetnek a viselő bőrrel, allergiás reakciókat válthatnak ki az arra érzékenyeknél.
- A dioptriás szemüveg felett viselt hegesztősisak továbbíthatja a sisakot ért ütéseket, így veszélyt jelent a viselője számára.
- Ha a sisak vagy a védőüveg közül bármelyik nem rendelkezik B-jelöléssel, akkor csak az S-jelölés érvényes.
- Szemvédőt csak szobahőmérsékletű, nagy sebességű részecskék ellen kell használni.
- Minden hegesztési alkalmazásnál ajánlatos legalább 50 cm-es, de 25 cm-nél sohasem kisebb távolságot tartani a hegesztőív, ill. a hegesztő szeme között.
- Javasoljuk, hogy a hegesztősisakot legfeljebb 10 évig használja. A használat időtartama a különböző tényezőktől is függ (pl. a használat módja, tárolás és karbantartás). Ajánlott gyakran ellenőrizni az állapotát, és cserélni, ha sérülést észlel.

► TÁROLÁS

Használaton kívül a szűrőt ajánlatos száraz helyen, -20°C és +65°C közötti hőmérsékleten tárolni. Az automatikusan sötétedő szűrő elemének élettartama csökkenhet, ha a készüléket hosszabb időn át 45°C-nál magasabb hőmérsékleten használja. Az árammentes állapot fenntartása érdekében célszerű a szűrő napelemeit sötétben vagy fénytől védve tárolni. Ehhez egyszerűen lefelé fordítva kell elhelyezni a szűrőt a polcon.

► KARBANTARTÁS ÉS TISZTÍTÁS

Az automatikusan sötétedő hegesztőszűrő napelemeit és fényérzékelőit mindig tisztítsa meg a portól és kifreccsent anyagtól. A tisztítást puha törlőkendővel vagy enyhe oldószerbe (vagy alkoholba) áztatott ruhával végezheti. Soha ne használjon erős oldószereket, például acetont! A JACKSON SAFETY® szűrőt mindig mindkét oldalról védőleme-

zekkel (polikarbonát) kell védeni, amelyeket szintén puha törőlkendővel vagy ruhával kell tisztítani. Haladéktalanul cserélje ki a sérült védőszitákat.

► JÓTÁLLÁS

A Balder garantálja, hogy termékei (1) az engedélyezett forgalmazókhoz, illetve a közvetlen vásárlókhoz történő szállításkor megfelelnek a Balder általános műszaki jellemzőinek, továbbá termékeire jóállást biztosít a végfelhasználó általi vásárlás napjától számítva – amely az érvényes vásárlási nyugtával igazolható – (a) három évig a Balder technológiával gyártott automatikusan elsötétedő szűrőre; (b) két évig az összes egyéb automatikusan elsötétedő szűrőre; és (c) egy évig motoros légtisztító légzőkészülékekre; (2) megfelelnek valamennyi Balder címkén szereplő információnak; és (3) gyártásuk megfelel a termékek gyártási idején és helyén hatályos valamennyi szövetségi, állami és helyi jogszabálynak. EZ A JÓTÁLLÁS HELYETTESÍT BÁRMELY MÁS KIFEJEZETT VAGY HALLGATÓLAGOS JÓTÁLLÁST, IDEÉRTVE AZ ÉRTÉKESÍTHETŐSÉGRE VAGY EGY ADOTT CÉLRA VALÓ MEGFELELŐSÉGRE VONATKOZÓ BÁRMELY JÓTÁLLÁST IS. A Balder nem vállal felelősséget semmiféle különleges, véletlenszerű vagy következményes kárért. A Balder szerződészegés, jogellenes károkozás vagy egyéb okból fennálló felelőssége nem haladhatja meg a termék vételi árát. A vásárlók és a felhasználók elfogadják a fenti jóállást és a Balder-t terhelő felelősség korlátozását, valamint a vásárlási feltételeket nem változtathatják meg sem szóbeli megállapodás, sem pedig a Balder aláírásával el nem látott írásbeli dokumentum alapján. A hatályos jogszabályok által meghatározott mértékben a Balder nem korlátozza felelősségét a Balder gondatlanságából bekövetkező haláleset, illetve sérülés esetén.

► A WH70 BH3® TÍPUSÚ SISAK ÉS A FEJPÁNT SZERELÉSE

Ábra **A**

1. Helyezze a fejpántot (D) a pajzstokba (B) az 1. ábra szerint, és nyomja át a csavarokat (A) a pajzstokban lévő nyílásokon. Rögzítse a hajlítható csapszegeket a kívánt döntési helyzet furatába a pajzson.
2. Szorítsa rá a fejpánt anyacsavarjait (C) a csavarokra.
3. Állítsa be a legkényelmesebb helyzetet a fejpánton.
 - a. Ugy állítsa be a felső pánt hosszát, hogy a fejpánt kényelmesen helyezkedjen el a fején.
 - b. A csapszegeket a kívánt rögzítőfuratba helyezve állítsa be a sisak megfelelő döntési tartományát.
 - c. A fejpánt anyáinak meglazításával állítsa be a sisak és az arc közötti távolságot, így a csuklópánt mechanizmus előre-hátra mozgatható a fejpánt mentén a kívánt helyzet eléréséig. Ezután húzza meg újra a fejpánt anyáit.

A sisak cserélhető izzadságfelszívó pánttal van felszerelve. Az izzadságfelszívó pántot beszerezheti helyi forgalmazójától.

► WH70 BH3® MASZK ÉS MUNKAVÉDELMI SISAK ÖSSZESZERELÉSE

/ WH70 BH3® HH - A WH70 BH3® maszk védősisakos változata Concet /

Ábra **B**

Ábra **B.1**

Ha a WH70 BH3® hegesztőmaszkot munkavédelmi sisakkal együtt vásárolta meg, akkor a normál fejpántot kétrészes (bal és jobb oldali) sisakcsatlakozó helyettesíti. A sisakcsatlakozókat egyértelmű L (bal) és R (jobb) jelölés különbözteti meg. Kérjük, mindegyik oldalhoz a megfelelő csatlakozót használja.

1. A csavart mutatóujjával lenyomva lazítsa meg az anyát az 1. ábra szerint.
2. Tolja keresztül a csavart a maszk héjazatának négyszögletű nyílásán. Mindvégig tartsa meg a csavart. A dőlésszögállító csapot helyezze be a maszk héjazatán levő három furat egyikébe. Az Ön számára legkényelmesebb dőlésszöglet állítsa be (2.).
3. Húzza meg a csavar anyáját (3.).
4. A maszk másik oldalára ugyanígy kell felszerelni a sisakcsatlakozót.
5. A sisakcsatlakozó ékei vezesse be a munkavédelmi sisak hornyáiba. A sisakcsatlakozó alsó reteszeinek pattanókötéssel kell rögzülniük a sisak szélénél (5.).
6. A munkavédelmi sisak fejpántja a hátsó kerék forgatásával bármely fejmérethez beállítható. Forgatáshoz a kereket tartsa benyomva. Ha elérte a legkényelmesebb állást, akkor engedje el a kereket, és a fejpánt ebben a pozícióban rögzül (6.).

7. A sisakcsatlakozó két rugója a maszkot a két véghelyzetben, fent és lent képes megtartani (7.).

A fejpánt cserélhető nedvszívó szalaggal rendelkezik. A nedvszívó szalagot az illetékes forgalmazótól lehet beszerezni.

► AZ AUTOMATIKUSAN SÖTÉTEDŐ HEGESZTŐSZŰRŐ ÉS A VÉDŐSZITA SZERELÉSE / WF70 GDS, WF70 ES /

Ábra **C**

1. Csúsztassa a belső védőszitát az 1. ábrán látható módon az automatikusan sötétedő hegesztőszűrő belső oldalára.
2. Hajtsa a külső vezérlés nyomtatott áramkörét óvatosan a szűrő mögé úgy, hogy az a sisakban Ön előtt legyen. Helyezze be a szűrőt a nyílásába. Először az alsó kapocsba bekattantva alul helyezze be a szűrőt (2.a), majd a felső kapocsba bekattantva nyomja be a felső részét (2.b).
3. Illessze a külső védőlemezt a helyére a négy oldalsó tartóelemhez. Fogja meg hüvelyk- és középsőujjával a védőszitát, és a hüvelykujja felőli oldalon helyezze be a két oldalsó tartó réseibe. A sisakon lévő bemélyedésben elegendő hely van hüvelykujja számára (3.a). Hajlítsa meg középső ujjával a védőszitát, és többi ujját használva helyezze be a mindkét oldalsó nyílásba (3.b).
4. Zárja le a hegesztősisakot a külső kerettel. Helyezze be a két alsó pecket a sisak két legalsó nyílásába, és nyomja a keret felső részét a sisakba úgy, hogy a két felső pecek mindkét oldalon bekattanjon a nyílásába (két kattánás) (4.).
5. A külső ellenőrzési keret középső részét illessze be az erre elkészített nyílásba a sisak külső részén (5.).
6. Helyezze be a potenciométeres nyomtatott áramkört a külső vezérlés házának középső részébe (6.).
7. Az elektronikus lapka megnyomásával illessze kívülről a 4 gombot a potenciométerbe. Ügyeljen a gombok helyes illesztésére. Ellenőrizze, hogy a gombokon a jelzések végző állása megegyezzen a külső szabályozás dobozán lévő jelöléssel (7.).
8. Helyezze be a külső vezérlés házának külső részét úgy, hogy pontosan illeszkedjen a külső vezérlés házának középső részébe (8.).
9. Helyezze a külső vezérlés házának belső részét a külső vezérlés házának középső részére, és rögzítse négy csavarral (9.).

Ábra **C.1**

Ha egy automatikus szűrőt el kell távolítani a csapágyból (például a belső védőfólia cseréje miatt), először oldja ki az elektromos csatlakozókábel a 10. ábrán látható módon, majd távolítsa el a szűrőt. A szűrő csapágyba való visszahelyezésekor a kábelt és a hurkot a 11. a ábrán (WH70 BH3®) és a 11. b ábrán (WH70 BH3® Air) látható módon kell elhelyezni. A hosszabbítókábelre a jelentős túlterhelés megelőzése érdekében és azért van szükség, hogy a szűrő eltávolításakor a kábel ne szakadjon el.

► AZ AUTOMATIKUSAN SÖTÉTEDŐ HEGESZTŐSZŰRŐ ÉS A VÉDŐSZITA SZERELÉSE / WF70 DS /

Ábra **D**

1. Csúsztassa a belső védőszitát az 1. ábrán látható módon az automatikusan sötétedő hegesztőszűrő belső oldalára.
2. A sisak külső oldala felől helyezze a hegesztőszűrőt a szűrő nyílásába. Először az alsó kapocsba bekattantva alul helyezze be a szűrőt (2.a), majd a felső kapocsba bekattantva nyomja be a felső részét (2.b).
3. Illessze a külső védőlemezt a helyére a négy oldalsó tartóelemhez. Fogja meg hüvelyk- és középsőujjával a védőszitát, és a hüvelykujja felőli oldalon helyezze be a két oldalsó tartó réseibe. A sisakon lévő bemélyedésben elegendő hely van hüvelykujja számára (3.a). Hajlítsa meg középső ujjával a védőszitát, és többi ujját használva helyezze be a mindkét oldalsó nyílásba (3.b).
4. Zárja le a hegesztősisakot a külső kerettel. Helyezze be a két alsó pecket a sisak két legalsó nyílásába, és nyomja a keret felső részét a sisakba úgy, hogy a két felső pecek mindkét oldalon bekattanjon a nyílásába (két kattánás) (4.).

► A VÉDŐLEMEZEK CSERÉJE

Ábra **E**

1. Szerelje le a külső keretet. A hegesztősívak belső részéből nyomja a két pecket egymás felé, engedje ki és kissé nyomja ki a keretet (1.a), majd kissé elforgatva oldja ki a két alsó pecket (1.b).
2. Fogja meg a védőlemezt hüvelyk- és középső ujjával a bevágások melletti oldalsó nyúlványoknál. Finoman megnyomva enyhén hajlítsa meg a szitát, majd távolítsa el a tartónyílásokból (2.).
3. Helyezzen be egy új védőlemezt, és zárja le a burkolatot az előző rész 3. és 4. pontjában leírtak szerint.

Ábra **E.1**

A sívak és a hegesztőszűrő szerelése, illetve a védősziták cseréje közben ügyeljen arra, hogy minden alkatrész szilárdan a helyén legyen, csak így lehet ugyanis megelőzni, hogy bármi fény jusson a sívakba. Ha mégis jutna be fény, a fenti eljárást addig ismételje, amíg a problémát ki nem küszöböli; ellenkező esetben a pajzsot tilos hegesztéshez használni. Az új védőlemezek behelyezése előtt mindig távolítsa el a védőréteget mindkét oldalról.

► A WH70 BH3® Air TÍPUSÚ SISAK SZERELÉSE

/ WH70 BH3® Air - A WH70 BH3® típusú sisak integrált elektromos levegőegységgel (AIRMAX® Power unit set) kombinált változata /

Ábra **F**

Ha a WH70 BH3® sisak levegőegységet is tartalmazó változatát vásárolta meg, a sisakon légvezeték, tömlőcsatlakozás és légrács is található. A JACKSON SAFETY® nem vállal felelősséget az olyan szerelési munkák következményeiért, amelyek nem a JACKSON SAFETY® által erre felhatalmazott szerviztársaság végzett. A jelen útmutatóban leírtak be nem tartása a szavatosság elvesztésével járhat.

► A HASZNÁLAT KORLÁTAI

1. A bőrrel kapcsolatba lépő anyagok az arra érzékeny személyeknél allergiás reakciót okozhatnak.
2. Ne használjon lágyított ásványi szűrőket megfelelő védőórák nélkül.
3. A hegesztőív károsíthatja a szemet, ha nem védi azt!
4. A hegesztőív égést okozhat a védelem nélküli bőrön!
5. Használat előtt alaposan ellenőrizze a terméket. Ne használja, ha a rendszer bármely része sérült.
6. Ne helyezze forró felületre a hegesztőkámszát.
7. Kizárólag -5°C és $+55^{\circ}\text{C}$ közötti hőmérséklettartományban használja.
8. Soha ne használja a kámszát az alábbi környezetekben, illetve az alábbi feltételek között:
 - Ha a környezet oxigénkoncentrációja alacsonyabb, mint 17%.
 - Oxigénnel dúsított környezetekben.
 - Robbanékony légkörben.
 - Olyan környezetben, ahol a felhasználó nem rendelkezik ismeretekkel a veszélyes anyagok természetét és azok koncentrációját illetően.
 - Olyan környezetben, amelyek azonnali veszélyt jelentenek az életre és az egészségre nézve.
 - Ha nem biztos benne, hogy a hegesztőszűrő-lencse árnyalatszama megfelel az adott munkához.
 - Azonnal cserélje ki a védőszűrőt, ha az megsérül, illetve ha felfröccsenő anyag vagy karcolás korlátozza a látást.
 - A kámsza nem biztosít védelmet a komoly rázkódások, a robbanások vagy a korrozív anyagok ellen.
9. Ha a kámsza használata során az alábbi problémák bármelyikét tapasztalja, menjen biztonságos helyre, és tegye meg a szükséges intézkedéseket:
 - Ha a légzés során az ellenállás jelentős mértékben nő, vagy ha bármilyen más légzési problémát észlel.
 - Ha a légzés során kellemetlen szagot, irritációt vagy kellemetlen ízt érez.
 - Ha rosszul érzi magát vagy szédül.

10. Kizárólag a légtisztító rendszerhez tervezett, bevizsgált, eredeti szűrőket használjon. Ha a légtisztító készülékből beszívott levegő szagában változást észlel, mindig cseréljen szűrőt.
11. A tömör és folyékony részecskékhez tervezett szűrők nem védik a felhasználót a gázok ellen. A gázokhoz tervezett szűrők nem védik a felhasználót a részecskék ellen. Ha a munkakörnyezetben mindkét típusú szennyeződés megtalálható, kombinált szűrő használata szükséges.
12. Az automatikusan sötétedő szűrőkkel együtt belső és külső védőlapokat is használni kell a maradandó sérülések ellen.

A WH70 BH3® Air sisak szerelése hasonló A WH70 BH3® SISAK ÉS A FEJPÁNT SZERELÉSE szakaszban leírtakhoz. Néhány olyan kiegészítő egységen kívül, amelyeket csak a gyártó szerelhet (légvezeték, tömlőcsatlakozó és légrács), a WH70 BH3® Air típus tartalmaz egy tömlőtartót (X), egy csúszógyűrűs tömítést és két alátétet is (Z).

A tömlőtartó (X) a fejkosár mindkét oldalába bepattintható, általában a domináns kéz ellenkező oldalára helyezendő.

A csúszógyűrűs tömítést megfelelően fel kell felszerelni a WH70 BH3® Air sisakra. A rugalmas arcvédő tömítésnek érintenie kell az arcát, egészen az álla alá lenyúlva. A sisakhoz és a fejpánthoz viszonyított helyzete az 1. ábrán látható, a WH70 BH3® Air sisakhoz, a légvezetékhez és a tartóhoz viszonyított pontos helyzetének ismertetése a CSÚSZGYŰRŰS TÖMÍTÉS CSERÉJE című részben olvasható.

▶ ALÁTÉTEK SZERELÉSE

Ábra **F.1**

A sisak megfelelő tömítése és a biztonsági szabványok követelményeinek kiegészítése érdekében a WH70 BH3® Air típust egy pár további alátéttel kell ellátni. Ezek az alátétek a külső vezérlés keretének két felső-belső peckéhez vannak rögzítve.

▶ A CSÚSZGYŰRŰS TÖMÍTÉS CSERÉJE

Ábra **F.2**

A csúszógyűrűs tömítés mindkét változatához (Standard és Flexi) ugyanolyan műanyag tömítéstartó tartozik, így a csere művelete a kettő esetében azonos. A részletek jobb érzékeltetése érdekében a szerelési rajzokon a csúszógyűrűs tömítés tartója a csúszógyűrű nélkül látható.

1. A WH70 BH3® TÍPUSÚ SISAK ÉS A FEJPÁNT SZERELÉSE című szakaszban leírtakat fordított sorrendben alkalmazva távolítsa el a fejpántot.
2. A csúszógyűrűs tömítés tartójának alsó részét lefelé húzva oldja ki a tartót a légvezetékéből (1.).
3. Oldja ki a tartót a két külső-felső reteszből (2.).
4. Húzza ki a tartót a két belső-felső reteszből (3.).
5. Fogja meg az új csúszógyűrűs tömítést, és tolja be a tömítéstartó belső-felső oldalát a két felső-belső reteszbe (4.).
6. Tolja a tömítéstartó külső-felső részét a két külső-felső reteszbe (5.).
7. Tolja a tömítéstartó alsó részét a sisak és a légvezeték közötti résbe (6.).
8. Szerelje össze a fejpántot A WH70 BH3® TÍPUSÚ SISAK ÉS A FEJPÁNT SZERELÉSE című részben leírtak szerint.

▶ A TÖMLŐ SZERELÉSE

Ábra **F.3**

Csavarja be az ábrán látható módon a tömlőt (PAPR) a helyére (a tömlő a levegőszolgáltató egység tartozéka). Állítsa be a tömlőnek a tömlőcsatlakozó és a tömlőtartó közötti hosszát úgy, ahogy Önnek a legkényelmesebb. Célszerű, ha ez a hossz 25-30 cm (kifejezetlenül tömlőn mérve), így ugyanis a felső hurok nem túl hosszú, és a sisak kényelmesen felemelhető. A tömlőnek a tömlőcsatlakozó és a AIRMAX® power unit levegőegység közötti hosszát célszerű úgy beállítani, hogy a tömlő könnyen, megfeszülés nélkül tudja követni a kezelő hátának mozgását. Ha a tömlő már a tömlőtartóban van, a tömlőt egyszerűen a tömlőtartón keresztül felfelé vagy lefelé húzva állítsa be a tömlő magasságát. A hurok alakjának finombeállítását a tömlő balra vagy jobbra forgatásával tudja elérni.

► WH70 BH3® Air MASZK ÉS MUNKAVÉDELMI SISAK ÖSSZESZERELÉSE / WH70 BH3® Air HH - A WH70 BH3® Air maszk védősíkos változata Concept /

Ábra **G**

Ábra **G.1**

Ha a WH70 BH3® Air hegesztőmaszkot munkavédelmi sisakkal együtt vásárolta meg, akkor a normál fejpántot kétrészes (bal és jobb oldali) sisakcsatlakozó helyettesíti. A sisakcsatlakozókat egyértelmű L (bal) és R (jobb) jelölés különbözteti meg. Kérjük, mindegyik oldalhoz a megfelelő csatlakozót használja.

A WH70 BH3® Air maszk és munkavédelmi sisak összeszerelése sisak szerelése hasonló WH70 BH3® MASZK ÉS MUNKAVÉDELMI SISAK ÖSSZESZERELÉSE szakaszban leírtakhoz.

► AUTOMATIKUSAN SÖTÉTEDŐ HEGESZTŐ VÉDŐSZŰRŐ

► MŰKÖDÉS

A JACKSON SAFETY® automatikusan sötétedő hegesztő védőszűrők folyadékkrisztályos fényzsaluként működnek, védve a hegesztő szemét a hegesztési folyamat által kibocsátott erős látható fénytől. Az állandó passzív IR/UV szűrővel kombinálva véd a veszélyes infravörös (IR) és ibolyántúli (UV) fény ellen. A káros sugárzás elleni védelem a sötétítési szinttől vagy a szűrő esetleges meghibásodásától függetlenül is működik, az egyes típusokon feltüntetett legsötétebb sötétítési számon túl.

A JACKSON SAFETY® automatikusan sötétedő hegesztőszűrői az EN 379 szabvány követelményeinek betartásával készülnek, és rendelkeznek CE, DIN és DIN Plus tanúsítással. Nem használhatók ütések, szálló részecskék, fémolvadékok, korrozív folyadékok és veszélyes gázok elleni védelemre. Cserélje ki a hegesztőszűrőt, ha fizikailag sérült vagy fennáll a veszélye, hogy nem működik megfelelően (ellenőrizze, hogy a szűrő sötét lesz-e a hegesztőív hatására).

A belső és külső védőszitákat (polikarbonát) az automatikusan sötétedő szűrővel együtt kell használni, ugyanis ezek védik a szűrőt a maradandó sérüléstől.

► HASZNÁLAT

A hegesztősisakba beépített automatikusan sötétedő védőszűrő olyan személyes védőfelszerelésnek számít, amely a szemet, arcot, fület és nyakat védi a hegesztőív közvetlen és közvetett veszélyes fényeitől. Ha csak szűrőt vásárolt sisak nélkül, megfelelő sisakot kell választania, olyant, amelyet automatikusan sötétedő védőszűrővel való használatra terveztek. A sisak kialakításának lehetővé kell tennie a szűrő megfelelő beszerelését (a belső és külső védőszitával együtt). A rögzítő keretnek vagy rendszernek nem szabad megnövekedett pontfeszültséget okoznia, mivel ez súlyosan károsíthatja a szűrőt. Ügyeljen rá, hogy a napelemeket és a fényérzékelőket ne fedje a pajzs, mivel ez gátolhatja a szűrő megfelelő működését. A fenti esetek bármelyike is lehetetlenné teszi a szűrő megfelelő használatát.

► ALKALMAZÁSI TERÜLET

A JACKSON SAFETY® szűrők minden típusú elektrooptikai hegesztéshez használhatók: bevont elektrodos, AFI és AWI hegesztés, plazmahegesztés, vágás; kivétel: gázhegesztés. A JACKSON SAFETY® szűrők lézer hegesztésre nem alkalmas.

► FUNKCIÓK

A JACKSON SAFETY® szűrők használatra kész állapotban kaphatók. Ellenőrizze az egyes hegesztési eljárásokhoz a megfelelő védelmi szintet, és ha az adott modell lehetővé teszi, válassza az ajánlott árnyékolást, fényérzékenységet és nyitás-késleltetési időt.

Árnyékolás: Néhány típusnál (WF70 DS, WF70 ES) az árnyékolásállítás értékei 9-13 közöttiek. A WF70 GDS-nek két árnyékolási tartománya van, a 6-8 és a 9-13. A tartományt a szűrőn található »Range« (Tartomány) feliratú gombbal lehet állítani. Az árnyékolásállítás külső gombnak két állása van (6-8 és 9-13), melyeket két eltérő szín (pozitív és negatív) jelöl. A »Range« (Tartomány) feliratú gombbal állítható be a használni kívánt tartomány.

UH

Érzékenység beállítása: A legtöbb hegesztési műveletet végrehajthatja a legmagasabb fényérzékenységi szinten. A maximális fényérzékenységi szint megfelelő a gyenge hegesztőáramú munkához, TIG vagy speciális alkalmazásokhoz. A hegesztési fényérzékenységet csak bizonyos külső megvilágítási körülmények miatt kell alacsonyabbra állítani a véletlenszerű aktiválódás elkerülése érdekében. A legjobb teljesítmény érdekében egyszerűen ajánlatos a fényérzékenységet először maximálisra állítani, majd fokozatosan addig csökkenteni, hogy a szűrő csak a hegesztőfényre reagáljon; így elkerülheti a kellemetlen, véletlenszerű aktiválódást, amit a környezeti fényviszonyok (közvetlen napfény, erős mesterséges megvilágítás, szomszédos hegesztő iver stb.) váltanak ki.

Nyitáskésleltetési idő beállítása: A nyitáskésleltetési idő 0,1 és 1,0 másodperc közötti értékre állítható. Kisebb késleltetést ponthegesztéshez, hosszabbat pedig nagyobb áramerősséggel és hosszabb hegesztési időközökkel járó alkalmazásokhoz célszerű használni. Hosszabb késleltetés alkalmazható kis áramerősségű AVI hegesztéshez is a szűrő kinyílásának megelőzésére olyan esetekben, amikor a fénynek az érzékelőkhöz vezető útját kéz, hegesztőpisztoly vagy valami más blokkolja.

Hegesztés/csiszolás funkció: A WF70 GDS elektrooptikai hegesztőszűrőt hegesztési és csiszolási műveletekhez is használhatja. A »Grind« pozíció kiválasztásakor a szűrő kikapcsol, és a csiszolás közben pattogó szikrák nem indítják be. A hegesztés újbóli megkezdése előtt a gombot vissza kell állítani a »Weld« pozícióba.

► A KÜLÖNBÖZŐ HEGESZTÉSI ELJÁRÁSOKHOZ AJÁNLOTT ÁRNYÉKOLÁSI SZINTEK / EN 379 /

HEGESZTÉSI ELJÁRÁS	ÁRAMERŐSSÉG AMPERBEN																											
	6	10	15	30	40	60	70	100	125	150	175	200	225	250	300	350	400											
MMA	8				9				10				11				12				13							
	WF70 GDS																											
	WF70 ES, WF70 DS																											
MAG	8				9				10				11				12											
	WF70 GDS																											
	WF70 ES, WF70 DS																											
TIG	8				9				10				11				12				13				14			
	WF70 GDS																											
	WF70 ES, WF70 DS																											
MIG nehéz fémeken	9				10				11				12				13											
	WF70 GDS																											
	WF70 ES, WF70 DS																											
MIG könnyűfém ötvözeteken (Rozsdamentes, Al)	10				11				12				13															
	WF70 GDS																											
	WF70 ES, WF70 DS																											
Plazmasugaras vágás	9				10				11				12				13											
	WF70 GDS																											
	WF70 ES, WF70 DS																											
Mikroplazmás ívhegesztés	4	5	6	7	8	9	10	11	12	13																		
	WF70 GDS																											
	WF70 ES, WF70 DS																											

► FÉNYÁTERESZTÉSI GÖRBE

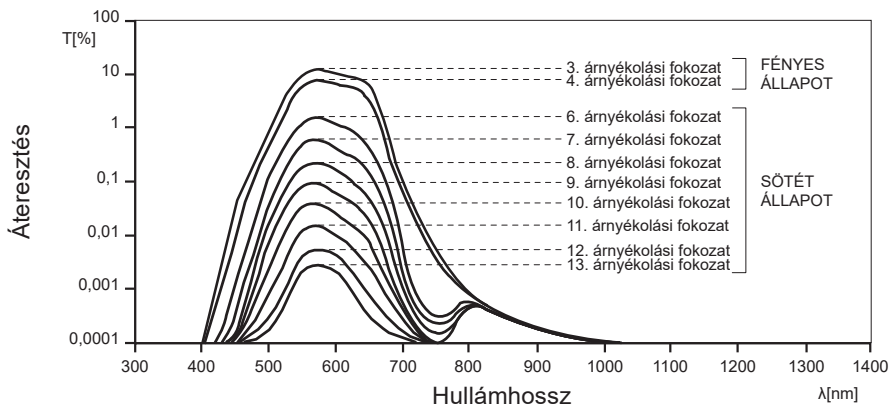

► HIBAKERESÉS

Üzemzavar vagy gyenge teljesítmény	Lehetséges okok	Ajánlott megoldás
A szűrő nem sötétedik el vagy kinyílik hegesztés közben.	Az érzékelőket vagy a napelemet esetleg szennyeződés fedti be.	Tisztítsa meg a szűrőt és a védőernyőt puha ruhával. Szükség esetén cserélje ki a védő ernyőt.
A szűrő kinyílik hegesztés közben.	Gyenge a fényforrás.	Növelje a fényérzékenységet, menjen közelebb az ívhez, ne takarja le az érzékelőket és a napelemet a kezével, a lámpával vagy más tárgyakkal. Növelje meg a nyitási idő késleltetését.
A szűrő tévesen kapcsol be.	Erős napsütés, erős fények, szomszédos hegesztő ívfénye.	Csökkentse a fényérzékenységet, Csökkentse a zavaró környezeti fényforrásokat.
A reakcióidő nagyon lassú.	A környezeti hőmérséklet túl alacsony.	Soha ne menjen -5°C alá!
	A környezet túl sötét.	A reakcióidő az első ívnél csak 10 mp lesz, majd általában 0,15 mp

► MAGYARÁZAT A JACKSON SAFETY® SZŰRŐ ÁBRÁJÁHOZ

Ábra H

1. Napelem
2. Fényérzékelő (fotodiódák)
3. Szűrőfoglat
4. Folyadékkristályos zsalu nézőterülete
5. Az árnyékolási tartományt beállító gomb
6. Hegesztés és csiszolás kiválasztása
7. Árnyékolás beállítása
8. Érzékenységi beállítás
9. Nyitáskésleltetés beállítása

► MŰSZAKI ADATOK

Modell	WF70 GDS	WF70 ES	WF70 DS
Látómező	96 x 68.5 mm	96 x 68.5 mm	96 x 68.5 mm
Tömeg	165 g	160 g	125 g
Nyitott állapotú árnyékolás	4	4	4
Zárt állapotú árnyékolás	6-8 / 9-13	9-13	9-13
Árnyékolás beállítása	igen / külső	igen / külső	igen / belső
Érzékenységi beállítás	igen / külső	igen / külső	igen / belső
Késleltetés beállítása	igen / külső	igen / külső	igen / belső
Gyaluló mód	igen / külső	nem	nem
Kapcsolási idő 23°C-on	0.15 ms	0.15 ms	0.15 ms
Kikapcsolási idő	0.1 - 1.0 s	0.1 - 1.0 s	0.1 - 1.0 s
UV/IR védelem	UV13 / IR13	UV13 / IR13	UV13 / IR13
Hőmérséklet-tartomány	-5°C / +55°C	-5°C / +55°C	-5°C / +55°C
AVI érzékelés	fokozott	fokozott	fokozott
Energiaellátás	napelemek / nem kell elemet cserélni		

► JELÖLÉSEK

EK-típusvizsgálat (automatikusan sötétedő hegesztőszűrő, hegesztősisak és védősisakkal):

Bejelentett szervezet 0196, DIN CERTCO Gesellschaft fuer Konformitaetsbewertung mbH, Alboinstrasse 56, D-12103 Berlin, Germany.

Bejelentett szervezet 1883, ECS (European Certification Service) GmbH, Hüttfeldstraße 50, D-73430 Aalen, Germany.

EK-típusvizsgálat (PAPR): Bejelentett szervezet 1024, Occupational Safety Research Institute, v.v.i., Jeruzalémská 1283/9, 110 00 Praha 1, Czech Republic.



A WH70 BH3® hegesztősisak az EN 175 és EN 166 szabványok szerint tesztelve.

A WH70 BH3® Air hegesztősisakot az EN 12941 és EN 14594 szabvány szerint teszteltük. A tanúsítványok csak az alábbi elektromos levegőegységek (AIRMAX® power unit sets) egyikével együtt érvényesek: AIRMAX® Plus, AIRMAX® Elite, AIRMAX® Pressure, 375-ös fejkészlettel vagy védősisak adapterekkel, Concept védősisakkal kombinálva, valamint a két felhajtható előlap (110 x 90 mm-es vagy 108 x 51 mm-es szűrőnyílás) egyikével.

TH3 WH70 BH3® Air + fejkészlettel + R60 AIRMAX® Plus; R60 AIRMAX® Elite

TH3 WH70 BH3® Air + sisak + R60 AIRMAX® Elite

3B WH70® BH3 Air + fejkészlettel/sisak + R80 AIRMAX Pressure

Jelölések	
BH3	A hegesztőpajzs terméknevezése
WF70 GDS	Az automatikusan sötétedő hegesztőszűrő termékneve
4 / 6-8 / 9-13	4 - Védőárnyékolás száma nyitott állapotban 6-8 / 9-13 - Védőárnyékolás száma zárt állapotban
SM	Gyártó azonosítókódja
1/1/1/1	Optikai osztályok (optikai minőség, fényszórás, homogenitás, szögfüggőség)
EN 379	Szabvány száma (automatikusan sötétedő hegesztőszűrő)
EN 175	Szabvány száma (hegesztősisak)
EN 166	Szabvány száma (hegesztősisak)
EN 12941	Szabvány száma (elektromos szűrőkészülékekkel kombinált hegesztősisak)
EN 14594	Szabvány száma (sűrített levegős légzőkészülékkel kombinált hegesztősisak)
AS/NZS 1337.1	Szabvány száma (hegesztősisak)
AS/NZS 1338.1	Szabvány száma (automatikusan sötétedő hegesztőszűrő)
ANSI Z87.1	Szabvány száma (automatikusan sötétedő hegesztőszűrő, hegesztősisak)
S	Masszívabb kialakítás
B	Közepes energiájú ütközés
9	Olvadt fémek és forró szilárd anyagok ellenállásának jele
CE	CE jelölés
DIN	A DIN megfelelést jelölő jelzés
DIN Plus	A DIN Plus megfelelést jelölő jelzés
	Kezelési útmutató
	A terméken vagy a csomagoláson található szimbólum azt jelzi, hogy a termék nem kezelhető háztartási hulladékként. Ehelyett a terméket el kell szállítani az elektromos és elektronikai készülékek újrahasznosítására szakosodott megfelelő begyűjtő helyre. Azzal, hogy gondoskodik ezen termék helyes hulladékba helyezéséről, segít megelőzni azokat, a környezetre és az emberi egészségre gyakorolt potenciális kedvezőtlen következményeket, amelyeket ellenkező esetben a termék nem megfelelő hulladékkezelése okozhatna. Ha részletesebb tájékoztatásra van szüksége a termék újrahasznosítására vonatkozóan, kérjük, lépjen kapcsolatba a helyi önkormányzattal, a háztartási hulladékok kezelését végző szolgálattal vagy azzal a bolttal, ahol a terméket vásárolta.

Kérjük, ne feledje, hogy a fentiek csak példák.

► EU-MEGFELELŐSÉGI NYILATKOZAT

<https://www.jacksonsafety.com/europe-products-documentation>

Za vašo varnost in čim večjo učinkovitost pri delu vas prosimo, da pred uporabo skrbno preberete te informacije.

► PRED VARJENJEM

- Poskrbite, da bo maska pravilno sestavljena in da bo popolnoma zastrla kakršno koli naključno svetlobo. Na sprednjem delu sme svetloba prodreti v masko samo skozi vidno polje samozatemnitvenega varilnega filtra.
- Naglavni del prilagodite tako, da vam bo čim bolj udobno in bo vidno polje čim večje.
- Izberite primeren varilni filter za zaslon. Mere filtra: 110 x 110 mm.
- Preverite predpisano stopnjo zatemnitve za vašo vrsto varjenja in ustrezno nastavite svoj samozatemnitveni filter (glejte preglednico s priporočenimi stopnjami zatemnitve).

► PREVIDNOSTNI UKREPI

- Maske ali samozatemnitvenega varilnega filtra nikoli ne odlagajte na vročo površino.
- Opraskane ali poškodovane zaščitne zaslone morate redno zamenjati z originalnimi nadomestnimi deli JACKSON SAFETY®. Pred uporabo novega zaščitnega zaslona se prepričajte, da ste z obeh strani odstranili zaščitni ovitek/folijo.
- Masko WH70 BH3® uporabljajte samo v temperaturnem območju od -5°C do + 55°C.
- Samozatemnitvenega varilnega filtra nikoli ne izpostavljajte tekočinam in ga vedno zaščitite pred umazanijo.
- Uporabljajte samo originalne nadomestne dele JACKSON SAFETY®. V primeru dvoma se obrnite na svojega prodajalca, pooblaščenega za znamko JACKSON SAFETY®.
- Če ne upoštevate teh navodil, garancija postane nična. Podjetje Balder ne sprejema odgovornosti za kakršno koli težavo, do katere bi lahko prišlo zaradi druge vrste uporabe, kot je varjenje/brušenje, ali če navodil ne upoštevate natančno. Varilna maska WH70 BH3® je izdelana za zaščito obraza pred škropljenjem ter nevarnimi ultravijoličnimi in infrardečimi žarki, ki nastajajo pri postopku varjenja. Maska ni namenjena zaščiti pred letečimi delci, staljenimi kovinami, korozivnimi tekočinami ali nevarnimi plini.
- Ne uporabljajte je za varjenje nad glavo, kjer obstaja nevarnost kapljanja staljene kovine. Ta varilna maska/filtrirni sistem ne ščiti pred staljeno kovino in škropljenjem pri varjenju neposredno nad glavo.
- Materiali, ki lahko pridejo v stik z uporabnikovo kožo, lahko pri občutljivih ljudeh povzročijo alergične reakcije.
- Vsaka varilna maska, ki jo uporabnik nosi prek standardnih očal, lahko nanje prenese udarec, torej predstavlja nevarnost za uporabnika.
- Če niti maska niti zaščitni zaslon nimata oznake B, potem velja samo oznaka S (nizka zaščita pred udarci; ni primerno za brušenje).
- Zaščito za oči uporabljate samo za zaščito pred delci visoke hitrosti pri sobni temperaturi.
- Priporočamo vam, da je pri vseh vrstah varjenja razdalja med oblikom in očmi varilca vsaj 50 cm, nikoli pa ne sme biti manjša od 25 cm.
- Priporočeno obdobje uporabe varilne maske je 10 let. Trajanje uporabe je odvisno od različnih dejavnikov, kot so način uporabe, čiščenje, skladiščenje in vzdrževanje. Priporočamo pogosto preverjanje in zamenjavo v primeru poškodb.

► SHRANJEVANJE

Kadar filtra ne uporabljate, ga morate shraniti na suhem mestu v temperaturnem območju od -20 °C do +65 °C. Zaradi daljše izpostavljenosti temperaturam nad 45 °C se lahko skrajša življenjska doba baterije samozatemnitvenega varilnega filtra. Priporočamo vam, da so v času shranjevanja sončne celice samozatemnitvenega varilnega filtra v temi oziroma niso izpostavljene svetlobi, da filter ostane v izključenem načinu. To lahko enostavno dosežete tako, da filter na polico položite s sprednjo stranjo navzdol.

► VZDRŽEVANJE IN ČIŠČENJE

Stalno morate paziti, da na sončnih celicah in svetlobnih tipalih samozatemnitvenega varilnega filtra ne bo prahu in kapljic: očistite jih lahko z mehkim robčkom ali s krpo, ki jo navlažite z blago milnico (ali alkoholom). Nikoli ne uporabljajte agresivnih topil, na primer acetona. Filtre JACKSON SAFETY® morate vedno z obeh strani zaščititi z zaščitnimi zasloni iz polikarbonata, ki jih prav tako smete čistiti samo z mehkim robčkom ali krpo. Če so zaščitni zasloni kakor koli poškodovani, jih morate takoj zamenjati.

► GARANCIJA

Podjetje Balder jamči, da so njegovi izdelki (1) na dan dobave pooblaščenim prodajalcem podjetja Balder/neposrednim kupcem v skladu s specifikacijami standardov podjetja Balder, in zanje jamči za naslednja obdobja od datuma nakupa končnega uporabnika (datum se dokaže z veljavnim računom): (a) tri leta za samozatemnitvene filtre Balder Technology, (b) dve leti za vse druge samozatemnitvene filtre in (c) eno leto za električne respiratorje za čiščenje zraka; (2) da so skladni z vsemi predstavitvenimi oznakami podjetja Balder; in (3) da so izdelani v skladu z vsemi ustreznimi zveznimi, državnimi, lokalnimi predpisi, veljavnimi v času in na kraju izdelave izdelkov. TA GARANCIJA NADOMEŠČA VSE DRUGE GARANCIJE, IZRECNE ALI ZAKONSKE, VKLJUČNO Z VSEMI GARANCIJAMI ZA PRODAJLJIVOST ALI PRIMERNOST ZA DOLOČEN NAMEN. Podjetje Balder ni odgovorno za nikakršno posebno, nenamerno ali posledično škodo. Odgovornost podjetja Balder za kršitev pogodbe, škodo ali dejanje druge vrste ne more preseči nakupne cene proizvoda. Smatra se, da kupci in uporabniki soglašajo z zgornjimi garancijskimi pogoji in omejitvijo odgovornosti in pogojev ne morejo spremeniti z ustnim dogovorom ali s kakršnim koli dokumentom, ki ga ne podpiše podjetje Balder. V obsegu veljavne zakonodaje podjetje Balder ne omejuje svoje odgovornosti za smrt/poškodbe, do katerih bi prišlo zaradi malomarnosti podjetja Balder.

► KOMPLET MASKE WH70 BH3® IN NAGLAVNEGA DELA

Slika **A**

1. Naglavni del (D) vstavite v ohišje maske (B), kot je prikazano na sliki 1. Vijaka (A) potisnite skozi odprtino v ohišju maske. Majhna zatiča za nastavljanje nagiba vpnete v zeleni luknji za nastavljanje nagiba v ohišju.
2. Na oba vijaka privijte matico naglavnega dela (C).
3. Prilagodite naglavni del, da se boste počutili čim bolj udobno in se vam bo prilegal.
 - a. Prilagodite dolžino vrhnjega jermena, tako da vam naglavni del udobno objema glavo.
 - b. Izberite luknji, kamor se vpnete zatiča, in nastavite mejo nagiba.
 - c. Odvijte matici naglavnega dela, da lahko tečajna mehanizma premaknete vzdolž naglavnega dela naprej ali nazaj v zeleni položaj, in prilagodite odklik čelade od obraza. Nato ponovno privijte matici naglavnega dela.

Naglavni del je opremljen z zamenljivim znojnim trakom. Znojni trakovi so na voljo pri vašem lokalnem prodajalcu.

► KOMPLET MASKE WH70 BH3® IN ZAŠČITNE ČELADE

/WH70 BH3® HH – različica maske WH70 BH3® z zasnovo za varnostno čelado Concept /

Slika **B**

Slika **B.1**

Če ste kupili varilno masko WH70 BH3® v kombinaciji z zaščitno čelado, standardni naglavni del nadomesti dvodelni (levi in desni) adapter za zaščitno čelado. Oba dela adapterja za zaščitno čelado sta na ohišju jasno označena z L (levo) in R (desno). Na vsaki strani uporabite pravi del.

1. S kazalcem pritiskajte vijak in odvijte matico, kot je prikazano na sliki 1.
2. Še vedno držite vijak in ga potisnite skozi pravokotno odprtino v ohišju maske. Zatič za nastavljanje nagiba vstavite v eno od treh lukenj v ohišju maske. Izberite pravo luknjo za nastavljanje nagiba, da vam bo čim bolj udobno (2).
3. Matico privijte na vijak (3).
4. Po enakem postopku namestite adapter za zaščitno čelado na nasprotni strani maske.
5. Zagodzi adapterjev za zaščitno čelado vstavitve v reži na zaščitni čeladi. Prepričajte se, da se spodnji zapirali adapterjev za zaščitno čelado zatakmeta za rob zaščitne čelade (5).
6. Naglavni del zaščitne čelade lahko kateri koli velikosti glave prilagodite tako, da zavrtite zadnje kolesce. Pritisnite kolesce in ga med vrtenjem držite; ko dosežete položaj, ki vam najbolj ustreza, spustite kolesce, tako da se zaklene v zelenem položaju (6).
7. Dve vzmeti adapterjev za zaščitno čelado držita masko v dveh skrajnih položajih: v zgornjem in spodnjem (7).

Naglavni del je opremljen z zamenljivim znojnim trakom. Znojni trakovi so na voljo pri vašem lokalnem prodajalcu.

KOMPLET SAMOZATEMNITVENEGA VARILNEGA FILTRA IN ZAŠČITNIH ZASLONOV

Slika **C**

/WF70 GDS, WF70 ES/

1. Notranji zaščitni zaslon vstavite na notranjo stran samozatemnitvenega varilnega filtra, kot je prikazano na sliki (1).
2. Preden filter vstavite v odprtino, tiskano vezje zunanjega krmilnika nežno zapognite za filter, tako da je nameščeno znotraj maske. Filter najprej vstavite s spodnjo stranjo, tako da se slišno zaskoči v spodnjo sponko (2.a); nato pritisnite zgornji del, tako da se slišno zaskoči v zgornjo sponko (2.b).
3. Zunanji zaščitni zaslon vstavite na ustrezno mesto v štiri stranska držala. Zaščitni zaslon primite s palcem in sredincem in ga na strani palca vstavite v reži obeh stranskih držal. V ohišju maske je vdolbina, kjer je dovolj prostora za vaš palec (3.a). S sredincem upognite zaščitni zaslon in ga s pomočjo ostalih prstov vstavite v obe stranski držali (3.b).
4. Ohišje maske zaprite z zunanjim okvirjem. Spodnja zatiča vstavite v spodnji odprtini ohišja maske in zgornji del okvirja pritisnite v ohišje maske, tako da se zgornja zatiča slišno zaskočita v za to namenjeni odprtini na obeh straneh (2 x klik) (4).
5. Srednji del ohišja zunanjega krmilnika vstavite v njegovo odprtino na zunanji strani ohišja maske (5).
6. Tiskano vezje s potenciometri vstavite v srednji del ohišja zunanjega krmilnika (6).
7. Držite tiskano vezje in z zunanje strani na potenciometre vstavite 4 gumbe. Pazite, da gumbe vstavite pravilno. Preverite, ali se končni položaj oznak na gumbu ujema z oznako, natisnjeno na ohišju zunanjega krmilnika (7).
8. Zunanji del ohišja zunanjega krmilnika namestite tako, da se prilega srednjemu delu ohišja zunanjega krmilnika (8).
9. Notranji del ohišja zunanjega krmilnika pravilno namestite na srednji del ohišja zunanjega krmilnika in ga pritrdite s štirimi vijaki (9).

Slika **C.1**

Če morate samozatemnitveni filter odstraniti z ležaja (npr. zaradi menjave notranje zaščitne folije), najprej sprostite zanko na priključnem električnem kablu, kot je prikazano na sliki 10, in odstranite filter. Ko filter ponovno vstavljate v ležaj, kabel in zanko ponovno napeljite, kot je prikazano na sliki 11.a (WH70 BH3®) in 11.b (WH70 BH3® Air). Ko premikate filter, mora biti kabel daljši, da ga ne preobremenite in se ne strga.

KOMPLET SAMOZATEMNITVENEGA VARILNEGA FILTRA IN ZAŠČITNIH ZASLONOV

Slika **D**

/WF70 DS/

1. Notranji zaščitni zaslon vstavite na notranjo stran samozatemnitvenega varilnega filtra, kot je prikazano na sliki (1).
2. Filter z zunanje strani ohišja maske vstavite v odprtino za filter. Filter najprej vstavite s spodnjo stranjo, tako da se slišno zaskoči v spodnjo sponko (2.a); nato pritisnite zgornji del, tako da se slišno zaskoči v zgornjo sponko (2.b).
3. Zunanji zaščitni zaslon vstavite na ustrezno mesto v štiri stranska držala. Zaščitni zaslon primite s palcem in sredincem in ga na strani palca vstavite v reži obeh stranskih držal. V ohišju maske je vdolbina, kjer je dovolj prostora za vaš palec (3.a). S sredincem upognite zaščitni zaslon in ga s pomočjo ostalih prstov vstavite v obe stranski držali (3.b).
4. Ohišje maske zaprite z zunanjim okvirjem. Spodnja zatiča vstavite v spodnji odprtini ohišja maske in zgornji del okvirja pritisnite v ohišje maske, tako da se zgornja zatiča slišno zaskočita v za to namenjeni odprtini na obeh straneh (2 x klik) (4).

► MENJAVA ZAŠČITNEGA ZASLONA

Slika **E**

1. Odstranite zunanji okvir. Z notranje strani ohišja maske stisnite dva zatiča, enega proti drugemu; sprostite okvir in ga narahlo pritisnite ven (1.a); nato ga zasukajte, da sprostite spodnja dva zatiča (1.b).
2. Zaščitni zaslon s palcem in sredincem primite za stranska podaljška ob vdolbinah v ohišju maske, namenjena vašim prstom. Pritisnite zaščitni zaslon, da se narahlo upogne, in ga odstranite iz rež (2).
3. Vstavite nov zaščitni zaslon in zaprite pokrov, kot je opisano v 3. in 4. točki prejšnjega razdelka.

Slika **E.1**

Med sestavljanjem maske in varilnega filtra ali med menjavo zaščitnih zaslonov pazite, da bodo vsi deli trdno na svojem mestu, da svetloba ne more priti v masko. Če v masko kljub temu pride nekaj svetlobe, ponavljajte postopek, dokler ne odpravite težave, sicer maske ne smete uporabljati za varjenje. Pred vstavitvijo novih zaščitnih zaslonov vedno z obeh strani odstranite zaščitno folijo.

► KOMPLET Z MASKO WH70 BH3® Air

/WH70 BH3® Air – različica maske WH70 BH3® z vgrajenim sistemom za dovod zraka za uporabo s certificiranim kompletom Airmax/

Slika **F**

Če ste kupili masko WH70 BH3® v kombinaciji z vgrajenim sistemom za dovod zraka, je maska dodatno opremljena z vgrajenim zračnim kanalom, priključkom za zrak in rešetkami za zrak. JACKSON SAFETY® ne prevzema odgovornosti za posledice servisa, ki ga opravi katera koli oseba, ki ni pooblaščen serviser znamke JACKSON SAFETY®. Če ne upoštevate teh navodil, garancija lahko postane nična.

► OMEJITVE UPORABE

1. Materiali, ki pridejo v stik s kožo, lahko pri občutljivih osebah povzročijo alergijske reakcije.
2. Kaljenega stekla ne uporabljajte brez ustrezne zaščitne folije.
3. Varilni oblok lahko poškoduje nezaščitene oči!
4. Varilni oblok lahko opeče nezaščiteno kožo!
5. Pred uporabo izdelek preverite. Ne uporabljajte, če je kateri od delov zaščitnega kompleta poškodovan.
6. Ne odlagajte varilne maske na vroče površine.
7. Uporabljajte le v temperaturnem območju -5°C do +55°C.
8. Nikoli ne uporabljajte maske v naslednjih okoljih ali pod naslednjimi pogoji:
 - Če je vsebnost kisika v okolju pod 17%.
 - Če je v okolju povečana vsebnost kisika.
 - V okolju s povečano nevarnostjo eksplozije.
 - V okoljih, kjer uporabnik ni seznanjen s prisotnostjo nevarnih snovi in njihovo vsebnostjo.
 - V okoljih, ki predstavljajo neposredno nevarnost za življenje ali zdravje.
 - Če niste prepričani ali je zatemnilna stopnja varilnega filtra primerna za vaše delo.
 - Zaščitni filter zamenjate takoj, ko je poškodovan ali varilni obrizgi oziroma praske omejujejo vidno polje.
 - Masko ne ščiti pred močnimi udarci, eksplozijami ali korozivnimi snovmi.
9. Pojdite na varno mesto in uporabite ustrezne ukrepe, če pride do naslednjih težav pri uporabi maske:
 - Če zaznate opazno povečanje dihalnega upora ali kakšno drugo težavo pri dihanju.
 - Če med dihanjem zaznate neprijeten vonj ali draženje ali neprijeten okus.
 - Če se ne počutite dobro ali vam je slabo.
10. Uporabljajte samo originalne certificirane filtre namenjene za vaš sistem za zagotavljanje filtriranega zraka. Filter zamenjajte vedno, ko začutite spremembo vonja v zraku, ki ga zagotavlja dihalna naprava.
11. Filtri namenjeni za prestezanje trdnih in tekočih delcev uporabnika ne ščitijo pred plini. Filtri namenjeni za pline uporabnika ne ščitijo pred delci. Na delovnem mestu, kjer sta prisotni obe vrsti onesnaženja, je obvezna uporaba kombiniranih filtrov.

12. Zaščitne folije, tako notranje kot zunanje, je treba uporabljati skupaj z avtomatskimi zaščitnimi filtri, zato da ščitijo izdelek pred trajnimi poškodbami.

Komplet z masko WH70 BH3® Air je podoben kompletu, opisanem v razdelku KOMPLET MASKE WH70 BH3® IN NAGLAVNEGA DELA. Poleg nekaj dodatnih vgrajenih delov (zračni kanal, priključek za cev (W) in rešetke za zrak (Q)), ki jih sme sestaviti samo proizvajalec, ima maska WH70 BH3® Air tudi držalo za cev (X), obrazno tesnilo (Y) in dve podložki (Z).

Držalo za cev (X) lahko namestite na vsako stran naglavnega dela, običajno pa se ga namesti na stran, ki je nasproti dominantni roki.

Obrazno tesnilo morate pravilno namestiti v notranjost maske WH70 BH3® Air. Obod prožnega tesnila se mora dotikati vašega obraza in segati pod vašo brado. Njegov položaj glede na masko in naglavni del je razviden s slike št. 1, medtem ko je natančen položaj maske WH70 BH3® Air, zračnega kanala in obraznega tesnila natančno opisan v naslednjem razdelku, MENJAVA OBRAZNEGA TESNILA.

► KOMPLET PODLOŽK

Slika **F.1**

Da bi maska WH70 BH3® Air primerno tesnila in izpolnjevala varnostne standarde, mora biti dodatno opremljena z dvema podložkama. Podložki sta pritrjeni na dveh zgornjih zatičih v ohišju maske.

► MENJAVA OBRAZNEGA TESNILA

Slika **F.2**

Obe različici obraznega tesnila, ki sta na voljo (standardna in prožna), imata povsem enako plastično držalo obraznega tesnila, tako da je postopek menjave enak pri obeh. Da bi se podrobnosti videle bolje, shema sestavljanja prikazuje držalo obraznega tesnila brez obraznega tesnila (tkanine).

1. Naglavni del odstranite v obratnem vrstnem redu, kot je opisano v razdelku KOMPLET MASKE WH70 BH3® IN NAGLAVNEGA DELA.
2. Povlecite spodnji del držala obraznega tesnila in ga snemite z zračnega kanala (1).
3. Držalo obraznega tesnila snemite z obeh zunanjih zgornjih zapiral (2).
4. Držalo obraznega tesnila povlecite z obeh notranjih zgornjih zapiral (3).
5. Vzemite novo obrazno tesnilo in notranjo zgornjo stran držala obraznega tesnila pritisnite za dve zgornji notranji zapirali (4).
6. Zunanji zgornji del držala obraznega tesnila pritisnite za dve zunanji zgornji zapirali (5).
7. Spodnji del držala obraznega tesnila potisnite v režo med masko in zračnim kanalom (6).
8. Sestavite naglavni del, kot je opisano v razdelku KOMPLET MASKE WH70 BH3® IN NAGLAVNEGA DELA.

► NAMEŠČANJE CEVI

Slika **F.3**

Cev privijte v enoto PAPR (cev je priložena kompletu enote AIRMAX®), kot je prikazano na skici. Prilagodite dolžino cevi med priključkom in držalom za cev, da vam bo čim bolj udobno. Priporočamo, da je dolžina neraztegnjene cevi 25–30 cm, tako da zgornja zanka ni predolga, saj mora njena dolžina omogočati udobno dvigovanje maske. Priporočamo, da dolžino cevi od priključka za cev do enote AIRMAX® prilagodite tako, da cev sledi loku uporabnikovega hrbta, ne da bi se raztegovala. Ko cev namestite v držalo za cev, jo enostavno povlecite skozi držalo za cev navzgor ali navzdol in prilagodite višino cevi. Obliko zanke lahko fino nastavite tako, da cev zasukate levo ali desno.

► KOMPLET MASKE WH70 BH3® Air IN ZAŠČITNE ČELADE

/WH70 BH3® Air HH – različica maske WH70 BH3® Air z zasnovano varnostno čelado Concept/

Slika **G**

Slika **G.1**

Če ste kupili varilno masko WH70 BH3® Air v kombinaciji z zaščitno čelado, standardni naglavni del nadomešča dvodelni (levi in desni) adapter za zaščitno čelado. Oba dela adapterja za zaščitno čelado sta na ohišju jasno označena z L (levo) in R (desno). Pazite, da boste na obeh straneh uporabili pravilno označen del.

Komplet maske WH70 BH3® Air in zaščitne čelade je podoben kompletu, opisanem v razdelku KOMPLET MASKE WH70 BH3® IN ZAŠČITNE ČELADE.

► SAMOZATEMNITVENI VARILNI ZAŠČITNI FILTER

► Delovanje

Samozatemnitveni varilni zaščitni filtri JACKSON SAFETY® delujejo na osnovi zaslonke iz tekočih kristalov, ki varilčeve oči ščiti pred močno vidno svetlobo, ki nastaja pri postopku varjenja. Skupaj s stalnim pasivnim IR-/UV-filtrom ščiti pred nevarnimi infrardečimi (IR) in ultravijoličnimi (UV) žarki. Zaščita pred škodljivim žarčenjem opravlja svojo nalogo nad najtemnejšo številko zatemnitve, označeno na vsakem modelu posebej, ne glede na stopnjo zatemnitve ali morebitne napake pri delovanju filtra.

Samozatemnitveni varilni zaščitni filtri JACKSON SAFETY® so izdelani v skladu z zahtevami standarda EN 379 ter nosijo oznake CE, DIN in DIN Plus. Filtri niso zasnovani kot zaščita pred udarci, letečimi delci, staljenimi kovinami, korozivnimi tekočinami ali nevarnimi plini. Samozatemnitvene varilne filtre, ki imajo morebitne napake pri delovanju (preverite, ali se samozatemnitveni filter zatemni, ko zažari varilni oblok) ali so fizično poškodovani, vedno zamenjajte.

Da samozatemnitveni filter zaščitite pred trajnimi poškodbami, ga morate uporabljati skupaj z notranjim in zunanjim zaščitnim zaslonom iz polikarbonata.

► UPORABA

Samozatemnitveni varilni zaščitni filter, vgrajen v varilno masko, velja za osebno zaščitno opremo za zaščito oči, obraza, ušes in vratu pred neposredno in posredno nevarno svetlobo varilnega obloka. Če ste kupili samo filter brez maske, morate izbrati ustrezno masko, oblikovano za uporabo s samozatemnitvenim varilnim zaščitnim filtrom. Masko mora omogočati, da filter skupaj z notranjim in zunanjim zaščitnim zaslonom ustrezno namestite vanjo. Pri pritrdjevanju okvirja ali namestitvenega sistema ne sme biti točk s povečano napetostjo, saj bi lahko prišlo do resnih poškodb filtra. Pazite, da noben del maske ne bo prekrival sončnih celic in svetlobnih tipal, saj lahko to preprečuje pravilno delovanje filtra. Če se zgodi kar koli od tega, filter morda ne bo primeren za uporabo.

► PODROČJE UPORABE

Filtri JACKSON SAFETY® so primerni za vse vrste električnega varjenja: za oplaščene elektrode, MIG/MAG, TIG/WIG, plazemsko varjenje in rezanje. Filtri JACKSON SAFETY® niso primerni za lasersko varjenje.

► FUNKCIJE

Filtri JACKSON SAFETY® so ob dobavi pripravljene za uporabo. Preverite stopnjo zaščite, ki se zahteva za posamezni postopek varjenja, in če vam določeni modeli to omogočajo, izberite priporočeno zatemnitev, občutljivost na svetlobo in zakasnitev odpiralnega časa.

Nastavitev zatemnitve: Nekateri modeli (WF70 ES, WF70 DS) vam omogočajo nastavitev zatemnitve v območju od 9 do 13. Model WF70 GDS ima dve zatemnitveni območji, 6–8 in 9–13. Lahko ga nastavite z gumbom »Območje (Range)« na filtru. Zunanji gumb za nastavitev zatemnitve ima dve zatemnitveni območji (6–8 in 9–13), označeni z dvema različnima barvama pisave (pozitiv in negativ). Nastavitev gumba »Območje« določa območje, ki se uporablja.

Nastavitev občutljivosti: Večino vrst varjenja lahko izvajate s svetlobno občutljivostjo, nastavljeno na najvišjo stopnjo. Najvišja stopnja občutljivosti je primerna za delo z nizkim varilnim tokom (TIG) ali posebne vrste uporabe. Občutljivost na svetlobo pri varjenju morate zmanjšati samo v posebnih pogojih osvetlitve okolice, da preprečite neželjeno sproženje. Preprosto priporočilo za optimalno učinkovitost je, da ob začetku dela nastavite največjo občutljivost, nato pa jo postopoma zmanjšujete, dokler se filter ne odziva samo na bliske pri varjenju in se ne sproža po nepotrebnem zaradi pogojev svetlobe v okolici (neposredno sonce, močna umetna svetloba, varilni obloki v bližini itd.).

Nastavitev zakasnitve odpiralnega časa: Izberete lahko zakasnitev odpiralnega časa od 0,1 do 1,0 sekunde. Priporočamo vam, da krajšo zakasnitev izberete za točkovno varjenje, daljšo zakasnitev pa za varjenje z višjim tokom in za daljše čase varjenja. Daljšo zakasnitev lahko uporabite tudi pri varjenju TIG z nizkim tokom, da se filter ne odpre, ko pot svetlobe do tipal začasno zastre z dlanjo, gorilnikom itd.

Funkcija varjenja/brušenja: Elektrooptični varilni filter WF70 GDS lahko uporabljate tako za varjenje kot za brušenje. Če izberete »Brušenje (Grind)«, se filter izključi in ga iskre, ki nastanejo pri brušenju, ne sprožijo. Pred ponovnim začetkom varjenja morate gumb nastaviti nazaj na »Varjenje (Weld)«.

► PRIPOROČENE STOPNJE ZATEMNITVE ZA RAZLIČNE VRSTE VARJENJA / EN 379 /

POSTOPEK VARJENJA	TOK V AMPERIH																																							
	6	10	15	30	40	60	70	100	125	150	175	200	225	250	300	350	400																							
MMA	8				9				10				11				12				13																			
	WF70 GDS																																							
	WF70 ES, WF70 DS																																							
MAG	8				9				10				11				12																							
	WF70 GDS																																							
	WF70 ES, WF70 DS																																							
TIG	8				9				10				11				12				13				14															
	WF70 GDS																																							
	WF70 ES, WF70 DS																																							
MIG, težke kovine	9								10				11				12				13																			
	WF70 GDS																																							
	WF70 ES, WF70 DS																																							
MIG, lahke kovine nerjavno jeklo, Al	10								11				12				13																							
	WF70 GDS																																							
	WF70 ES, WF70 DS																																							
Plazemsko rezanje	9								10				11				12				13																			
	WF70 GDS																																							
	WF70 ES, WF70 DS																																							
Mikroplazemsko varjenje	4				5				6				7				8				9				10				11				12				13			
	WF70 GDS																																							
	WF70 ES, WF70 DS																																							

► OPIS LASTNOSTI FILTRA JACKSON SAFETY® Slika H

1. Sončne celice
2. Svetlobni tipali (fotodiodi)
3. Ohišje filtra
4. Vidno polje z zaslonko iz tekočih kristalov
5. Izbira območja za nastavljanje zatemnitve
6. Izbira načina varjenja ali brušenja
7. Nastavitev zatemnitve
8. Nastavitev občutljivosti
9. Nastavitev zakasnitve odpiralnega časa

► KRIVULJA PREPUSTA SVETLOBE

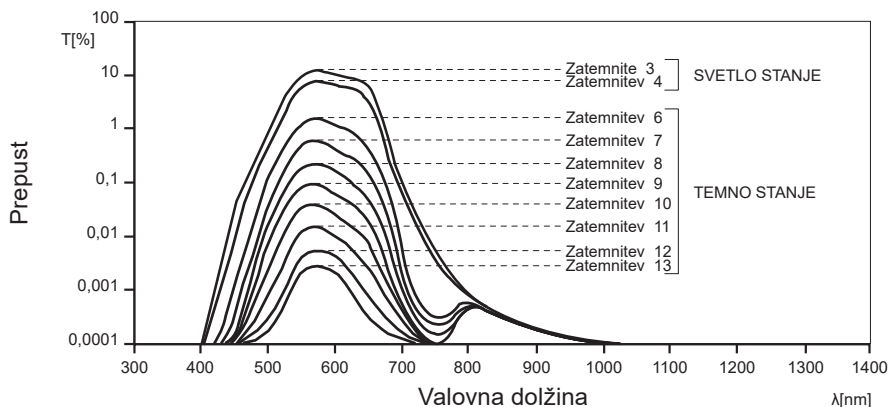

► ODPRAVLJANJE TEŽAV

Okvara ali slabo delovanje	Možni vzroki	Priporočena rešitev
Filter ne potemni ali se med varjenjem odpre.	Senzorji ali sončna celica so lahko prekriti s kapljicami materiala ali umazanijo.	Očistite filter in zaščito z mehko krpo. Po potrebi zaščito zamenjajte.
Filter se med varjenjem odpre.	Šibek vir svetlobe.	Zvišajte občutljivost, približajte se obloku, senzorjev in sončnih celic ne prekrivajte z roko, nanje ne svetite z žepno svetilko ali podobnimi predmeti. Podaljšajte zakasnitev odpiranja.
Filter se med varjenjem odpre.	Močna sončna svetloba, močne luči, svetloba obloka sosednjega varilca.	Znižajte občutljivost, zmanjšajte moteče vire svetlobe v okolici.
Odzivni čas je zelo dolg.	Temperatura okolice je prenizka.	Ne uporabljajte pod - 5 °C.
	Okolica je pretemna.	Odzivni čas bo zgolj za prvi oblok 10 ms, nato pa običajno 0,15 ms.

► TEHNIČNI PODATKI

Model	WF70 GDS	WF70 ES	WF70 DS
Vidno polje	96 x 68.5 mm	96 x 68.5 mm	96 x 68.5 mm
Teža	165 g	160 g	125 g
Zatamnitev v odprtem stanju	4	4	4
Zatamnitev v zaprtem stanju	6-8 / 9-13	9-13	9-13
Nastavitev zatamnitve	da/zunanje	da/zunanje	da/notranje
Nastavitev občutljivosti	da/zunanje	da/zunanje	da/notranje
Nastavitev zakasnitve	da/zunanje	da/zunanje	da/notranje
Način brušenja	da/zunanje	ne	ne
Čas preklopa pri 23 °C	0.15 ms	0.15 ms	0.15 ms
Čas sprostitve	0.1 - 1.0 s	0.1 - 1.0 s	0.1 - 1.0 s
Zaščita UV/IR	UV13 / IR13	UV13 / IR13	UV13 / IR13
Temperaturno območje	-5°C / +55°C	-5°C / +55°C	-5°C / +55°C
Zaznavanje TIG	povišano	povišano	povišano
Napajanje	sončne celice/brez menjave baterij		

► OZNAKE



ES-tipski preizkus (samozatamniten varilni filter, varilna maska in čelada):
 Priglašeni organ 0196, DIN CERTCO Gesellschaft fuer Konformitaetsbewertung mbH,
 Alboinstrasse 56, D-12103 Berlin, Germany.
 Priglašeni organ 1883, ECS (European Certification Service) GmbH, Hüttfeldstraße
 50, D-73430 Aalen, Germany.

ES-tipski preizkus (PAPR): Priglašeni organ 1024, Occupational Safety Research Institute,
 v.v.i., Jeruzalémská 1283/9, 110 00 Praha 1, Czech Republic.

**Varilna maska WH70 BH3® je preverjena v skladu s standardoma
 EN 175 in EN 166.**

**Varilna maska WH70 BH3® Air je preverjena v skladu s standardoma EN 12941 in
 EN 14594. Certifikata sta veljavna samo skupaj z enim od naslednjih kompletov
 enot AIRMAX®: AIRMAX® Plus, AIRMAX® Elite in AIRMAX® Pressure, z naglav-
 nim delom 375 ali adapterji za čelade v kombinaciji s čelado Concept ter z enim
 od preklonih sprednjih delov (odprtino za filter 110 x 90 mm ali 108 x 51 mm).**

TH3	WH70 BH3® Air + naglavni mehanizem + R60 AIRMAX® Plus; R60 AIRMAX® Elite
TH3	WH70 BH3® Air + čelada + R60 AIRMAX® Elite
3B	WH70® BH3 Air + naglavni mehanizem/čelada + R80 AIRMAX Pressure

Oznake	
BH3	Ime izdelka ohišja maske
WF70 GDS	Ime izdelka samozatemnitvenega varilnega filtra
4 / 6-8 / 9-13	4: Številka zaščitne zatemnitve v odprtem stanju 6–8/9–13: Številke zaščitne zatemnitve v zaprtem stanju
SM	Identifikacijska koda proizvajalca
1/1/1/1	Optični razredi (optična kakovost, razpršitev svetlobe, homogenost, odvisnost od kota)
EN 379	Številka standarda (samozatemnitveni filter)
EN 175	Številka standarda (varilna maska)
EN 166	Številka standarda (varilna maska)
EN 12941	Številka standarda (varilna maska skupaj z električnimi filtrirnimi napravami)
EN 14594	Številka standarda (varilna maska skupaj z dihalnim aparatom s stisnjenim zrakom)
AS/NZS 1337.1	Številka standarda (varilna maska)
AS/NZS 1338.1	Številka standarda (samozatemnitveni filter)
ANSI Z87.1	Številka standarda (samozatemnitveni filter in varilna maska)
S	Povečana trdnost
B	Oznaka za odpornost na srednjeenergijske udarce
9	Oznaka za odpornost na staljene kovine in vroče trdne snovi
	Oznaka CE
DIN	Skladnostni znak za DIN
DIN Plus	Skladnostni znak za DIN Plus
	Navodila za uporabo
	Znak na izdelku ali njegovi embalaži označuje, da s tem izdelkom ne smete ravnati kot z gospodinjstvom odpadkom. Predati ga morate na ustrezno zbirno mesto za recikliranje električne in elektronske opreme. Če poskrbite za pravilno odstranitev izdelka, boste pomagali preprečiti morebitne negativne vplive na okolje in zdravje ljudi, do katerih bi sicer prišlo zaradi neustreznega ravnanja s tem odpadnim izdelkom. Za podrobnejše informacije o recikliranju tega izdelka se obrnite na svojo občino, komunalno podjetje za odvoz odpadkov ali na trgovino, kjer ste izdelek kupili.

Pozor: Zgornji podatki so samo primer.

► IZJAVA EU O SKLADNOSTI

<https://www.jacksonsafety.com/europe-products-documentation>

Pentru protecția și eficiența dumneavoastră maximă, citiți cu atenție aceste informații înainte de utilizare.

► ÎNAINTE DE ÎNCEPEREA OPERAȚIILOR DE SUDARE

- Asigurați-vă de asamblarea corectă a măștii de sudură și de blocarea completă a pătrunderii accidentale a luminii prin intermediul acesteia. În partea frontală, lumina poate pătrunde în cască numai prin vizorul filtrului de sudură auto-opacizant.
- Ajustați casca pentru a asigura un confort maxim și pentru a furniza cel mai mare câmp de vizibilitate.
- Alegeți un filtru de sudură potrivit pentru ecran. Dimensiunile filtrului: 110x110 mm.
- Verificați nivelul de opacizare prescris pentru aplicația dvs. de sudură și reglați filtrul auto-opacizant în consecință (vezi tabelul cu nivelurile de opacizare recomandate).

► MĂSURI DE SIGURANȚĂ

- Nu așezați niciodată masca sau filtrul auto-opacizant pe suprafețe fierbinți.
- Ecranele de protecție zgâriate sau deteriorate trebuie înlocuite periodic cu piese originale JACKSON SAFETY®. Înainte de a utiliza noul ecran de protecție, îndepărtați foliile de protecție suplimentare de pe părțile laterale.
- Utilizați numai WH70 BH3® în gama de temperatură de -5°C până la +55°C.
- Nu expuneți filtrul de sudură auto-opacizant la substanțe lichide și protejați-l împotriva murdăriei.
- Utilizați numai piese de schimb JACKSON SAFETY® originale. În caz de dubii, vă rugăm să contactați dealerul dvs. autorizat JACKSON SAFETY®.
- Nerespectarea acestor instrucțiuni va duce la anularea garanției. Balder nu își asumă răspunderea pentru vreo problemă care poate rezulta din alte aplicații decât sudura, sau dacă instrucțiunile de utilizare nu sunt respectate strict. Noua cască de sudură WH70 BH3® este fabricată pentru a proteja ochii și fața sudorului împotriva scânteilor și radiațiilor ultraviolete și infraroșii periculoase în timpul operațiilor de sudare. Pentru alte aplicații utilizați alt echipament de protecție corespunzător.
- Nu utilizați pentru sudură la înălțime dacă există pericol de cădere a metalului topit. Acest sistem de cască de sudură/filtru nu asigură protecție împotriva metalului topit și a stropilor când se sudează la înălțime.
- Materialele cu care poate veni în contact pielea persoanei care poartă masca pot cauza reacții alergice în cazul unor persoane sensibile.
- Masca de sudură purtată peste ochelari de vedere obișnuiți poate transmite șocuri, prezentând astfel un pericol pentru sudor.
- Dacă nici masca, nici ecranul de protecție nu sunt marcate cu B, atunci este valabil numai marcajul S.
- Dispozitivul de protecție pentru ochi va fi utilizat numai împotriva particulelor cu viteze ridicate, la temperatura camerei.
- În cazul operațiilor de sudare se recomandă ca între arc de sudură și ochii sudorului să fie o distanță de cel puțin 50 cm, niciodată mai puțin de 25 cm.
- Vă recomandăm să folosiți casca de sudură pentru o perioadă de 10 ani. Durata de utilizare depinde de diferiți factori cum ar fi: modul de utilizare, curățarea, depozitarea și întreținerea. Sunt recomandate inspecțiile frecvente și înlocuirea în caz de deteriorare.

► DEPOZITARE

Când nu este utilizat, filtrul trebuie depozitat într-un loc uscat la temperaturi cuprinse între -20°C și +65°C. Expunerea prelungită la temperaturi de peste 45°C poate duce la reducerea duratei de viață a bateriei filtrului de sudură auto-opacizant. Se recomandă păstrarea celulelor solare ale filtrului de sudură auto-opacizant la întuneric, fără expunere la lumină în timpul depozitării, pentru a menține modul de dezactivare a energiei. Dacă ecranele de protecție sunt în vreun fel deteriorate, trebuie să fie imediat înlocuite.

► ÎNTREȚINERE ȘI CURĂȚARE

Este întotdeauna necesară păstrarea celulelor solare și a senzorilor de lumină ai filtrului de sudură auto-opacizant fără praf sau stropi: curățarea se poate realiza cu un material moale sau o cârpă îmbibată în detergent slab (sau alcool). Nu utilizați niciodată solvenți agresivi cum ar fi acetona. Filtrele JACKSON SAFETY® trebuie să fie prote-

jate în permanență din ambele părți cu ecrane de protecție (polycarbonat) care trebuie de asemenea să fie curățat numai cu un material sau o cârpă moale. Dacă filtrele de protecție sunt deteriorate în vreun fel, acestea trebuie înlocuite imediat.

► GARANȚIE

Balder garantează că produsele sale (1) corespund standardelor Balder în ce privește termenul de livrare către distribuitorii autorizați ai Balder/cumpărătorii direcți și sunt garantate pentru următoarele termene de la data achiziționării de către utilizatorul final (verificate pe baza unei chitanțe valabile) (a) trei ani pentru filtrele cu auto-întunecare Balder Technology; (b) doi ani pentru toate celelalte filtre cu auto-întunecare; și (c) un an pentru aparatele electrice de respirat cu purificarea aerului; (2) corespund tuturor sistemelor de etichetare ale Balder; și (3) sunt fabricate în conformitate cu toate legile federale, statale și locale, valabile în momentul și locul de fabricație a produselor. PREZENTA GARANȚIE ÎNLOCUIESTE TOATE CELELALTE GARANȚII, EXPLICITE SAU IMPLICITE, ÎNCLUSIV CELE PRIVIND POSIBILITATEA DE COMERCIALIZARE SAU ADECVAREA PENTRU O ANUMITĂ DESTINAȚIE. Balder nu este responsabilă pentru nicio daună specifică, incidentă sau asociată. Responsabilitățile Balder pentru încălcarea contractului, pentru prejudicii sau din alte motive, nu vor depăși prețul de vânzare al produsului. Se consideră că atât cumpărătorii cât și utilizatorii au acceptat garanția și limitarea responsabilităților de mai sus și că nu pot modifica acești termeni prin acord verbal sau prin orice înscris nesemnat de Balder. În măsura în care legislația aplicabilă o cere, Balder nu își limitează responsabilitatea în ce privește decesele/accidentele provocate de neglijența Balder.

► WH70 BH3® ANSAMBLU MASCĂ ȘI CURELE

Figura **A**

1. Se introduce masca (D) în calota căștii (B), după cum se arată în figura 1. Se împing șuruburile (A) prin găurile din cască. Știfturile de fixare se introduc în găurile din cască pentru a se obține poziția dorită.
2. Se strâng piulițele (C) de a fiecare șurub al măștii.
3. Se reglează masca pentru a se obține un confort maxim.
 - a. Se reglează lungimea curelușei de sus astfel ca masca să stea confortabil pe cap.
 - b. Înclinarea căștii se reglează de la găurile în care sunt introduse știfturile.
 - c. Distanța dintre cască și față se reglează prin slăbirea piulițelor, astfel ca balama-ua să poată fi deplasată înainte și înapoi de-a lungul măștii până ajunge în poziția dorită. Se strâng apoi la loc piulițele măștii.

Casca este dotată cu o glugă interioară de piele pentru protecția capului înlocuibilă. Glugile sunt disponibile prin intermediul dealerului dumneavoastră local.

► ASAMBLAREA CĂȘTII WH70 BH3® ȘI A CĂȘTII DE PROTECȚIE / WH70 BH3® HH - versiunea căștii WH70 BH3® cu Concept de cască de protecție /

Figura **B**

Figura **B.1**

Dacă ați achiziționat cască de sudură WH70 BH3® în combinație cu cască de protecție, un adaptor compus din două părți (stânga și dreapta) pentru cască de protecție va înlocui echipamentul standard pentru protecția capului. Fiecare dintre cele două părți ale adaptorului este marcată în mod clar cu litera L (left - stânga) sau R (right - dreapta) pe carcasa principală. Alegeți marcajul potrivit pentru fiecare parte.

1. Presând șurubul cu degetul arătător, desfaceți piulița, după cum este indicat în figura 1.
2. Împingeți șurubul prin orificiul dreptunghiular din carcasa căștii, ținând în continuare șurubul. Introduceți bulonul pentru ajustarea înclinării într-unul dintre cele trei orificii din carcasa căștii. Pentru confort maxim, alegeți orificiul potrivit de ajustare a înclinării (2.).
3. Strângeți piulița în jurul șurubului (3.).
4. Repetați asamblarea adaptorului căștii de protecție în partea opusă a căștii.
5. Introduceți penele de fixare ale adaptorului căștii de protecție în sloturile acestuia.

RO

- Asigurați-vă că încuietorile inferioare ale adaptorului căștii de protecție sunt prinse deasupra marginilor căștii de protecție (5.).
- Echipamentul pentru casca de protecție poate fi reglat rotind roata din spate, pentru a se potrivi oricărei dimensiuni de cap. Țineți apăsată roțița în timpul rotirii, eliberați-o când ajungeți în poziția de confort maxim, astfel încât aceasta să se blocheze în poziția dorită (6.).
 - Cele două arcuri ale adaptorului căștii de protecție susțin casca în două poziții extreme: în sus și în jos (7.).

Peavõru on varustatud vahetatava higipaelaga. Uusi higipaelu saate osta kohalikult edasimüüjalt.

▶ ANSAMBLUL FILTRULUI DE SUDURĂ AUTO-OPACIZANT ȘI ECRANELOR DE PROTECȚIE / WF70 GDS, WF70 ES /

Figura **C**

- Glisați ecranul de protecție interior pe latura interioară a filtrului de sudură auto-opacizant ca în figura (1.).
- Țineți cu grijă placa de circuite imprimate a comenzii externe din spatele filtrului astfel încât să fie poziționată în interiorul carcasei măștii în fața dumneavoastră. Introduceți filtrul în deschidere. Începeți prin introducerea filtrului la partea inferioară, până la fixarea în clema inferioară (2.a); apoi apăsați partea superioară până la fixarea în clema superioară (2.b).
- Introduceți ecranul exterior de protecție în locașul său cu ajutorul celor patru suporturi laterale. Țineți ecranul de protecție cu degetul mare și cel mijlociu și așezați-l alături de degetul mare, între fantele ambelor suporturi laterale. Forma carcasei măștii oferă spațiul necesar pentru deget (3.a). Cu degetul mijlociu îndoiți ecranul de protecție și cu ajutorul celorlalte degete așezați-l în ambele fante laterale (3.b).
- Închideți carcasa măștii cu cadrul exterior. Introduceți cele două șplinturi inferioare în cele două deschideri inferioare și împingeți partea superioară a cadrului în carcasa măștii astfel încât cele două șplinturi superioare să intre în cele două laturi (2x click) (4.).
- Introduceți partea mediană a dispozitivului de control extern al carcasei în deschiderea laterală exterioară a măștii (5.).
- Introduceți placa de circuite imprimate cu potențiometre în partea de mijloc a carcasei comenzii externe (6.).
- În timpul apăsării panoului electronic, introduceți 4 butoane la potențiometrele din exterior. Acordați atenție la introducerea corectă a butoanelor. Verificați dacă poziția finală a marcajelor de pe buton corespunde cu tiparul de pe carcasa controalelor exterioare (7.).
- Introduceți partea exterioară a carcasei de comandă externă astfel încât să se potrivească pe partea mediană a carcasei comenzii externe (8.).
- Așezați partea interioară a carcasei de comandă externă corect pe partea mediană a carcasei de comandă externă și fixați-o cu patru șuruburi (9.).

Figura **C.1**

În cazul în care filtrul automat trebuie înlocuit din suport (de ex: pentru schimbarea foliei de protecție interioare), mai întâi desfaceți de pe cablul electric de legătură, așa cum se arată în Fig. 10, și scoateți filtrul. Atunci când reintroduceți filtrul în suport, amplasați cablul și bucla conform figurilor 11.a (WH70 BH3®) și 11.b (WH70 BH3® Air). Cablul electric extins este necesar pentru împiedicarea supraîncălzirii considerabile și deteriorarea acestuia la înlocuirea filtrului.

▶ ANSAMBLUL FILTRULUI DE SUDURĂ AUTO-OPACIZANT ȘI ECRANELOR DE PROTECȚIE / WF70 DS /

Figura **D**

- Glisați ecranul de protecție interior pe latura interioară a filtrului de sudură auto-opacizant ca în figura (1.).
- De pe partea exterioară a carcasei măștii, introduceți filtrul de sudură în deschiderea filtrului. Începeți prin introducerea filtrului la partea inferioară, până la fixarea în clema inferioară (2.a); apoi apăsați partea superioară până la fixarea în clema superioară (2.b).
- Introduceți ecranul exterior de protecție în locașul său cu ajutorul celor patru supor-

turi laterale. Țineți ecranul de protecție cu degetul mare și cel mijlociu și așezați-l alături de degetul mare, între fantele ambelor suporturi laterale. Forma carcsei măștii oferă spațiul necesar pentru deget (3.a). Cu degetul mijlociu îndoiți ecranul de protecție și cu ajutorul celorlalte degete așezați-l în ambele fante laterale (3.b).

4. Închideți carcasa măștii cu cadrul exterior. Introduceți cele două șplinturi inferioare în cele două deschideri inferioare și împingeți partea superioară a cadrului în carcasa măștii astfel încât cele două șplinturi superioare să intre în cele două laturi (2x click) (4.).

► ÎNLOCUIREA ECRANULUI DE PROTECȚIE

Figura **E**

1. Scoateți cadrul exterior. De pe latura internă a carcsei măștii, apăsați cele două șplinturi unul către celălalt, eliberați cadrul și împingeți-l ușor în exterior (1.a), apoi rotiți-l pentru a elibera cele două șplinturi inferioare (1.b).
2. Țineți ecranul de protecție cu degetul mare și degetul mijlociu pe extensiile laterale, cu degetele în adânciturile special prevăzute pe mască. Apăsați ecranul de protecție pentru a îl îndoi ușor și a îl scoate din fantele suportului (2.).
3. Introduceți un ecran de protecție nou și închideți carcasa, conform cu descrierea din secțiunea anterioară, punctele 3 și 4.

Figura **E.1**

În timpul asamblării măștii și filtrului de sudură, sau în timpul înlocuirii ecranelor de protecție, asigurați-vă că toate piesele sunt bine fixate pentru a împiedica pătrunderea luminii în mască. Dacă încă mai pătrunde lumina, repetați procedura până ce problema este eliminată, în caz contrar casca nu trebuie utilizată pentru sudare. Înainte de a amplasa ecranele de protecție, îndepărtați straturile de protecție de pe ambele părți.

► ANSAMBLU MASCĂ WH70 BH3® Air

/ WH70 BH3® Air - versiunea măștii WH70 BH3® cu alimentare cu aer integrată pentru montarea cu setul AIRMAX® Power unit /

Figura **F**

Dacă ați achiziționat masca WH70 BH3® împreună cu sistemul integrat de alimentare cu aer, masca va fi dotată în mod suplimentar cu un furtun de aer integrat, conector de furtun și grilă de aer. JACKSON SAFETY® nu acceptă responsabilitatea pentru rezultatele unei operațiuni service efectuată de o altă parte decât un agent de service autorizat JACKSON SAFETY®. Nerespectarea acestor instrucțiuni poate duce la anularea garanției.

► LIMITĂRI ÎN UTILIZARE

1. Materialele care vin în contact cu pielea pot cauza reacții alergice persoanelor sensibile.
2. Nu utilizați filtre minerale temperate fără folii de protecție adecvate.
3. Arcul de sudură poate leza ochii neprotejați!
4. Arcul de sudură poate cauza arsuri pielii neprotejate!
5. Acordați atenție verificării produsului înainte de utilizare. Nu utilizați dacă oricare parte a sistemului este deteriorată.
6. Nu așezați capula pentru sudură pe o suprafață fierbinte.
7. Utilizați numai în intervalul de temperatură între -5°C și +55°C.
8. Nu utilizați niciodată capula în următoarele medii și următoarele condiții:
 - În cazul în care concentrația de oxigen în mediu este sub 17%.
 - În medii îmbogățite cu oxigen.
 - În medii explozive.
 - În medii în care utilizatorul nu dispune de cunoștințe cu privire la substanțele periculoase și concentrațiile acestora.
 - În mediile care prezintă un pericol imediat pentru viață și sănătate.
 - Dacă nu sunteți sigur dacă numărul nuanței lentilei de filtrare pentru sudură este adecvată pentru activitatea dumneavoastră.
 - Înlocuiți filtrul de protecție imediat dacă acesta este deteriorat sau dacă pete sau zgârieturi reduc vizibilitatea.
 - Capula nu oferă protecție împotriva șocurilor dure, exploziilor sau substanțelor corozive.

9. Deplasați-vă într-o locație sigură și luați măsuri adecvate în cazul în care oricare dintre problemele de mai jos apar în timpul utilizării cagulei:
 - În cazul în care resimțiți o creștere semnificativă a rezistenței respiratorii sau orice alte probleme respiratorii.
 - În cazul în care resimțiți un miros neplăcut, iritație sau un gust neplăcut în timp ce respirați.
 - În cazul în care nu vă simțiți bine sau vă este greață.
10. Utilizați numai filtre originale certificate proiectate pentru dispozitivul dumneavoastră respirator de purificare a aerului. Înlocuiți filtrele de fiecare dată când detectați o schimbare a mirosului aerului furnizat de dispozitivul respirator.
11. Filtrele proiectate pentru a capta particule solide și lichide (filtre de particule) nu protejează utilizatorul împotriva nici unui tip de gaze. Filtrele proiectate pentru a capta gaze nu protejează utilizatorul împotriva nici unui tip de particule. Într-un mediu de lucru contaminat cu ambele tipuri de poluare trebuie utilizate filtre combinate.
12. Plăci de protecție, atât interne cât și externe trebuie utilizate în combinație cu filtrul cu întunecare automată pentru a-l proteja de deteriorări permanente.

Ansamblul măștii WH70 BH3® Air este asemănător descrierii din secțiunea WH70 BH3® și ansamblului curelelor. Pe lângă unele piese suplimentare integrate, (conductă de aer, conector de furtun și grilă de aer), ce vor fi asamblate numai de către producător, masca WH70 BH3® Air are, de asemenea, și un suport de furtun (X), o garnitură pentru față (Y) și o pereche de șaibe (Z).

Supportul furtunului (X) poate fi introdus în oricare din laturile măștii, de obicei în partea opusă mâinii dominante.

Garnitura pentru față trebuie asamblată în mod adecvat cu masca WH70 BH3® Air. Perimetrul garniturii flexibile trebuie să vină în contact cu fața și trebuie să se întindă până sub bărbie. Poziția acesteia față de mască și curele este indicată în figura nr.1, în timp ce poziția exactă față de masca WH70 BH3® Air, conducta de aer și suportul sunt descrise cu acuratețe în secțiunea ÎNLOCUIREA GARNITURII PENTRU FAȚĂ.

▶ ANSAMBLAREA ȘAIBELOR

Figura **F.1**

Pentru a asigura etanșarea adecvată a măștii și respectarea standardelor de siguranță, WH70 BH3® Air trebuie dotat în mod suplimentar cu o pereche de șaibe. Șaibe sunt prinse de cele două șplinturi superioare ale cadrului de comandă exterior.

▶ ÎNLOCUIREA GARNITURII PENTRU FAȚĂ

Figura **F.2**

Ambele versiuni ale garniturii pentru față (Standard și Flexi) au același suport de garnitură din plastic, astfel încât procedura de înlocuire este aceeași pentru ambele. Pentru a putea respecta detaliile cât mai bine, desenele de asamblare vor prezenta suportul garniturii pentru față fără garnitura pentru față (partea textilă).

1. Îndepărtați curelele în ordinea inversă a celei specificate în secțiunea ANSAMBLUL MASCĂ ȘI CURELE WH70 BH3®.
2. Trageți de partea inferioară a suportului garniturii pentru față pentru a-l deconecta de conducta de aer (1.).
3. Eliberați suportul garniturii pentru față din cele două puncte de prindere superioare (2.).
4. Trageți suportul garniturii pentru față din cele două puncte de prindere superioare (3.).
5. Luați noua garnitură pentru față și împingeți latura interioară superioară a suportului garniturii pentru față în cele două puncte de prindere interioare superioare (4.).
6. Împingeți partea superioară exterioară a suportului garniturii pentru față în cele două puncte de prindere exterioare superioare (5.).
7. Glisați partea inferioară a părții inferioare a suportului garniturii pentru față în spațiul dintre mască și conducta de aer (6.).
8. Asamblați curelele conform descrierii din secțiunea ANSAMBLUL MASCĂ ȘI CURELE WH70 BH3®.

▶ MONTAREA FURTUNULUI

Figura **F.3**

Înfiletați furtunul PAPR (furtunul este livrat cu setul AIRMAX® power unit) așa cum se indică în desen. Reglați lungimea furtunului dintre conectorul de furtun și suportul de furtun pentru confort maxim. Noi recomandăm ca această lungime să fie de 25-30 cm

de furtun neîntins, astfel încât bucla superioară să nu fie prea mare, întrucât lungimea ar trebui să permită ridicarea confortabilă a măștii. Se recomandă ca lungimea furtunului de la conectorul de furtun la AIRMAX® power unit să fie reglată astfel încât furtunul să se muleze pe spatele utilizatorului fără să se întindă. Din momentul introducerii furtunului în suportul de furtun, reglați înălțimea furtunului prin simpla tragere a furtunului prin suportul de furtun în sus sau în jos. Reglarea cu precizie a formei buclei se poate regla prin rotirea furtunului la stânga sau dreapta.

► ASAMBLAREA CĂȘTII WH70 BH3® Air ȘI A CĂȘTII DE PROTECȚIE / WH70 BH3® Air HH - versiunea căștii WH70 BH3® Air cu Concept de cască de protecție /

Figura **G**

Figura **G.1**

Dacă ați achiziționat casca de sudură WH70 BH3® Air în combinație cu casca de protecție, un adaptor compus din două părți (stânga și dreapta) pentru casca de protecție va înlocui echipamentul standard pentru protecția capului. Fiecare dintre cele două părți ale adaptorului este marcată în mod clar cu litera L (left - stânga) sau R (right - dreapta) pe carcasa principală. Alegeți marcajul potrivit pentru fiecare parte.

Ansamblul măștii asamblarea căștii WH70 BH3® Air și a căștii de protecție este asemănător descrierii din secțiunea ASAMBLAREA CĂȘTII WH70 BH3® ȘI A CĂȘTII DE PROTECȚIE și ansamblului curelelor.

► FILTRU DE PROTECȚIE LA SUDURĂ AUTO-OPACIZANT

► FUNCȚIONAREA

Filtrele JACKSON SAFETY® de protecție la sudură cu auto-opacizare funcționează pe baza unei diafragme de cristale lichide ce protejează ochii sudorului împotriva luminii vizibile intense în timpul procesului de sudare. În combinație cu filtrul IR/UV pasiv permanent, protejează împotriva radiațiilor infraroșii (IR) și ultraviolete (UV). Protecția împotriva radiațiilor nocive este prezentă indiferent de gradul de luminozitate sau de o potențială defecțiune a filtrului, depășind nivelul cel mai redus de luminozitate marcat pe fiecare model specific.

Filtrele JACKSON SAFETY® de protecție la sudură auto-opacizante sunt fabricate în conformitate cu cerințele EN 379 și sunt certificate conform CE, DIN cât și DIN Plus. Acestea nu sunt destinate protecției împotriva impactului, particulelor zburătoare, metalelor topite, lichidelor corozive sau gazelor periculoase. Înlocuiți filtrele de sudură auto-opacizante ce pot fi defecte (verificați dacă filtrul auto-opacizant se opacizează la arc electric) sau deteriorate fizic.

Ecranele de protecție, atât interne cât și externe (poli carbonat), trebuie utilizate împreună cu filtrul auto-opacizant pentru a proteja împotriva deteriorărilor permanente.

► UTILIZARE

Un filtru de sudură auto-opacizant încorporat într-o mască de sudură este considerat »Echipament de protecție personală« (EPP) ce protejează ochii, fața, urechile și gâtul împotriva luminii periculoase directe și indirecte a arcului electric. În cazul în care ați achiziționat un filtru fără mască, trebuie să vă alegeți masca adecvată proiectată pentru a fi utilizată în combinație cu un filtru de protecție de sudură auto-opacizant. Acesta trebuie să permită montarea adecvată pe mască a filtrului, inclusiv a ecranelor de protecție externe și interne. Nu ar trebui să existe puncte de tensiune generate de procedeele de fixare a cadrului sau a sistemului de montare, pentru că ar putea cauza deteriorarea severă a filtrului. Asigurați-vă de faptul că celulele solare și senzorii foto nu sunt acoperiți de cască pentru că acest lucru ar putea împiedica buna funcționare a filtrului. Dacă se produce oricare dintre aceste condiții, filtrul poate fi inadecvat utilizării.

RO

► DOMENIUL DE APLICAȚIE

Filtrele JACKSON SAFETY® sunt adecvate pentru toate sudurile cu arc: cu electrozi acoperiți. MIG/MAG, TIG/WIG, sudura cu și debitarea cu plasmă, mai puțin sudura cu gaz. Filtrele JACKSON SAFETY® nu este potrivit pentru sudarea cu laser.

► FUNCȚIILE

Filtrele JACKSON SAFETY® sunt livrate pregătite spre a fi utilizate. Verificați care este gradul necesar de protecție pentru procedura specifică de sudură și dacă un anumit model vă permite, selectați nivelul de umbrire recomandat, sensibilitatea fotoelectrică precum și temporizatorul de deschidere.

Umbrirea: Anumite tipuri (WF70 DS, WF70 ES) permit reglarea gradului de umbrire pe intervalul cuprins între 9 și 13. WF70 GDS are două niveluri de umbrire, și anume 6-8 și 9-13. Acestea pot fi reglate de la butonul »Range« amplasat pe filtru. Butonul extern pentru reglarea umbririi are două niveluri de umbrire (6-8 și 9-13) marcate în două fețe (pozitive și negative). Reglarea butonului »Range« definește gama utilizată.

Sensibilitate: Multe aplicații de sudare pot fi efectuate cu setarea la maxim a sensibilității la lumina de sudură. Nivelul de sensibilitate maxim este corespunzător pentru sudare cu tensiune joasă, TIG sau aplicațiile speciale. Sensibilitatea la lumina de sudură trebuie redusă numai în condiții specifice de iluminare exterioară pentru a evita declanșarea nedorită. Ca o regulă simplă pentru performanță optimă, se recomandă setarea sensibilității la maxim la început și apoi treptat reducerea acesteia, până când filtrul reacționează numai la scânteia de sudură și fără să perturbeze declanșarea accidentală din cauza condițiilor de iluminare înconjurătoare (lumina solară directă, lumina artificială intensă, arcurile de sudură învecinate etc.).

Reglarea întârzierii timpului de deschidere: Întârzierea timpul de deschidere poate fi reglată de la 0,1 la 1,0 secunde. Se recomandă utilizarea unei temporizări mai scurte la aplicații de sudare electric prin puncte și temporizări mai lungi la aplicații ce utilizează curenți mai puternici și intervale de sudură mai mari. Temporizarea mai lungă poate fi utilizată de asemenea și la sudarea cu curent redus în mediu protector de gaz inert tungsten pentru a împiedica deschiderea filtrului atunci când traseul luminii către senzori este blocat temporar de mână, de lampa de sudură, etc.

Funcția de sudare/polizare: Filtrul de sudură optoelectronic WF70 GDS poate fi utilizat atât pentru aplicații de sudare, cât și pentru aplicații de polizare. Prin selectarea poziției »Grind«, filtrul se închide și nu va fi declanșat de scânteile din timpul polizării. Înainte de a reîncepe operația de sudare, butonul trebuie resetat la poziția de »Weld«.

► GRADE DE UMBRIRE RECOMANDATE PENTRU APLICAȚII DIFERITE DE SUDURĂ / EN 379 /

PROCES DE SUDURĂ	CURENT ÎN AMPERI																					
	6	10	15	30	40	60	70	100	125	150	175	200	225	250	300	350	400					
MMA	8			9				10			11			12			13					
	WF70 GDS																					
	WF70 ES, WF70 DS																					
MAG	8			9				10			11			12								
	WF70 GDS																					
	WF70 ES, WF70 DS																					
TIG	8			9				10			11			12			13			14		
	WF70 GDS																					
	WF70 ES, WF70 DS																					
MIG pe metale grele				9				10			11			12			13					
	WF70 GDS																					
	WF70 ES, WF70 DS																					
MIG pe aliaje ușoare (Inox, Al)				10							11			12			13					
	WF70 GDS																					
	WF70 ES, WF70 DS																					
Tăiere cu jet de plasmă				9				10			11			12			13					
	WF70 GDS																					
	WF70 ES, WF70 DS																					
Sudare cu arc de microplasmă	4	5	6		7	8	9	10		11		12		13								
	WF70 GDS																					
	WF70 ES, WF70 DS																					

► CURBA DE TRANSMISIE A LUMINII

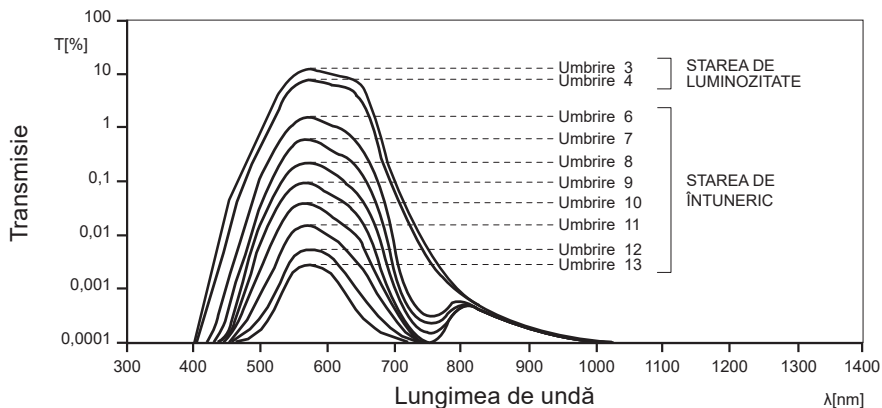

► DEPANARE

Defecțiuni sau rezultate slabe	Cauze posibile	Soluții recomandate
Filtrul nu se întuneacă sau se deschide în timpul sudării.	Senzorii sau celulele solare pot fi acoperite cu stropi sau murdărie.	Curățați filtrul și ecranul de protecție cu o cârpă moale. Dacă este necesar, înlocuiți ecranul de protecție.
Filtrul se deschide în timpul sudării.	Sursă de lumină slabă.	Măriți sensibilitatea, apropiați-vă de arc, nu acoperiți senzorii și celulele solare cu mâna, torța sau alte obiecte. Măriți întârzierea de deschidere.
Se produc false declanșări ale filtrului	Soare puternic, lumini puternice, lumina arcului sudorului învecinat	Reduceți sensibilitatea, reduceți sursele de lumină ambientală perturbatoare.
Viteza de reacție este foarte mică.	Temperatura mediului ambiant este prea scăzută	Nu folosiți niciodată la temperaturi sub -5°C.
	Mediul ambiant este prea întunecat.	Timpul de reacție doar pentru primul arc va fi de 10 ms, apoi în mod normal 0,15 ms.

► DESCRIERE PENTRU FIGURILE FILTRULUI JACKSON SAFETY®

1. Celula solară
2. Fotosenzorii (fotodiodele)
3. Carcasa filtrului
4. Zona de vizualizare a diafragmei cu cristale lichide
5. Selectarea nivelului de reglare a gradelor de umbrire
6. Selectare de sudare sau de polizare
7. Reglarea gradelor de umbrire
8. Reglarea de sensibilitate
9. Reglarea de întârziere a timpului de deschidere

Figura **H**

► DATE TEHNICE

Model	WF70 GDS	WF70 ES	WF70 DS
Zona de vizibilitate	96 x 68.5 mm	96 x 68.5 mm	96 x 68.5 mm
Greutate	165 g	160 g	125 g
Umbrire a stării deschis	4	4	4
Umbrire a stării închis	6-8 / 9-13	9-13	9-13
Reglarea gradelor de umbrire	da / extern	da / extern	da / intern
Reglarea de sensibilitate	da / extern	da / extern	da / intern
Reglarea întârzierii timpului de deschidere	da / extern	da / extern	da / intern
Modul de folosire polizor	da / extern	nu	nu
Timp de comutare la 23°C	0.15 ms	0.15 ms	0.15 ms
Timp de curățare	0.1 - 1.0 s	0.1 - 1.0 s	0.1 - 1.0 s
Protecție UV/IR	UV13 / IR13	UV13 / IR13	UV13 / IR13
Interval de temperatură	-5°C / +55°C	-5°C / +55°C	-5°C / +55°C
Detectare TIG	extinsă	extinsă	extinsă
Alimentare de energie	celule solare / fără baterie înlocuibilă		

► MARCAJE

Examinare CE de tip (filtru de sudură auto-opacizant, mască de sudură și cască de protecție):

Organismul notificat 0196, DIN CERTCO Gesellschaft fuer Konformitaetsbewertung mbH, Alboinstrasse 56, D-12103 Berlin, Germany.



Organismul notificat 1883, ECS (European Certification Service) GmbH, Hüttfeldstraße 50, D-73430 Aalen, Germany.

Examinare CE de tip (PAPR): Organismul notificat 1024, Occupational Safety Research Institute, v.v.i., Jeruzalémská 1283/9, 110 00 Praha 1, Czech Republic.

Masca de sudură WH70 BH3® este testată conform standardelor EN 175 și EN 166.

Masca de sudură WH70 BH3® Air este testată în conformitate cu standardele EN 12941 și EN 14594. Certificatele sunt valabile numai în combinație cu unul dintre următoarele seturi de AIRMAX® power unit: AIRMAX® Plus, AIRMAX® Elite, AIRMAX® Pressure, cu echipament pentru cap 375 sau cu adaptoare pentru căști de protecție în combinație cu casca de protecție Concept, precum și cu oricare dintre cele două elemente frontale articulate (deschidere de filtru de 110x90 mm sau de 108x51 mm).

TH3	WH70 BH3® Air + echipament pentru cap + R60 AIRMAX® Plus; R60 AIRMAX® Elite
TH3	WH70 BH3® Air + cască + R60 AIRMAX® Elite
3B	WH70® BH3 Air + echipament pentru cap/cască + R80 AIRMAX Pressure

Marcaje	
BH3	Denumirea carcasei măștii
WF70 GDS	Denumirea produsului filtrului de sudură auto-opacizant
4 / 6-8 / 9-13	4 - Numărul umbririi de protecție în starea deschis 6-8 / 9-13 - Numerele umbririi de protecție în starea închis
SM	Cod de identificare al fabricantului
1/1/1/1	Clase optice (calitate optică, dispersia luminii, omogenitate, dependență unghiulară)
EN 379	Numărul standardului (filtru de sudură auto-opacizant)
EN 175	Numărul standardului (mască de sudură)
EN 166	Numărul standardului (mască de sudură)
EN 12941	Numărul standardului (mască de sudură combinată cu dispozitive de filtrare electrice)
EN 14594	Numărul standardului (mască de sudură combinată cu dispozitive de respirat cu aer comprimat)
AS/NZS 1337.1	Numărul standardului (mască de sudură)
AS/NZS 1338.1	Numărul standardului (filtru de sudură auto-opacizant)
ANSI Z87.1	Numărul standardului (filtru de sudură auto-opacizant, mască de sudură)
S	Rezistență sporită
B	Impact cu energie medie
9	Marcajul de rezistență contra metalului topit și a solidelor calde
CE	Marca CE
DIN	Simbol de conformitate pentru DIN
DIN Plus	Simbol de conformitate pentru DIN Plus
	Manual de instrucțiuni
	Simbolul de pe produs sau de pe ambalaj indică faptul că produsul nu trebuie aruncat împreună cu gunoiul menajer. Trebuie predat la punctul de colectare corespunzător pentru reciclarea echipamentelor electrice și electronice. Asigurându-vă că ați eliminat în mod corect produsul, ajutați la evitarea potențialelor consecințe negative pentru mediul înconjurător și pentru sănătatea persoanelor, consecințe care ar putea deriva din aruncarea necorespunzătoare a acestui produs. Pentru mai multe informații detaliate despre reciclarea acestui produs, vă rugăm să contactați biroul local, serviciul pentru eliminarea deșeurilor sau magazinul de la care l-ați achiziționat.

De observat că cele de mai sus sunt doar un exemplu.

► DECLARAȚIA DE CONFORMITATE UE

<https://www.jacksonsafety.com/europe-products-documentation>

окЗа Вашата защита и максимална ефективност, моля, преди да използвате, внимателно прочетете тази информация.

► ПРЕДИ ЗАВАРЯВАНЕ

- Уверете се, че маската е правилно сглобена и напълно блокира случайно появлата се светлина. При лицевата част светлината може да навлезе само чрез зоната за наблюдения на автоматично потъмняващия заваръчен филтър.
- Регулирайте протектора за глава, за да осигурите максимален комфорт и да предоставите най-голямото зрително поле.
- Изберете подходящ заваръчен филтър за защитния екран. Размери на филтъра: 110x110 mm.
- Проверете какво е нивото на затъмняване, което се препоръчва за вашето заваръчно приложение, и в съответствие с това регулирайте Вашия автоматично затъмняващ се филтър (вж таблицата с препоръчителните нива на затъмняване).

► ПРЕДПАЗНИ МЕРКИ

- Никога не поставяйте маската или автоматично потъмняващия филтър за предпазване от заваряване върху гореща повърхност.
- Надрасканите или повредените защитни екрани трябва редовно да се подменят с оригинални екрани на JACKSON SAFETY®. Преди да използвате новия защитен екран, отстранете допълнителното защитно фолио от двете страни.
- Използвайте само WH70 ВНЗ® в рамките на температурен обхват от -5°C до +55°C.
- Не излагайте автоматично потъмняващия заваръчен филтър на въздействието на течности и го пазете от замърсяване.
- Използвайте само оригинални резервни части JACKSON SAFETY®. В случай на съмнение, моля, свържете се с Вашия оторизиран търговски представител на JACKSON SAFETY®.
- Ако тези инструкции не се следват, това ще направи гаранцията недействителна. Valder не носи отговорност за проблеми, които може да възникнат от приложения, различни от заваряването, или ако инструкциите за използване не се спазват стриктно. Заваръчната маска WH70 ВНЗ® е произведена с цел предпазване на лицето на заварчика от изпръскване и от опасните ултравиолетови и инфрачервени лъчи, които се изпускат по време на процеса на заваряване. Маската не е предназначена за използване като защита срещу удар, хвърчащи частици, разтопен метал, корозиращи течности или опасни газове.
- Не използвайте за заваряване над главата, където има опасност от падащ разтопен метал. Този заваръчен шлем/филтрираща система не осигурява защита от разтопен метал и пръски по време на заваряване над главата.
- Материалите, които може да влязат в контакт с кожата на заварчика, при чувствителни хора могат да причинят алергични реакции.
- Заваръчната маска, носена над обикновени офталмични очила, може да пренесе оказваното въздействие и по този начин да създаде риск за този, който я носи.
- Ако маската и защитният екран нямат обозначение В, тогава е валидно само обозначението S.
- Предпазителя за очи трябва да се използва единствено за предпазване от частици, движещи се с висока скорост на стайна температура.
- За всички приложения, които включват заваръчни дейности, препоръчителното разстояние между заваръчната дъга и очите на заварчика е поне 50 cm, но никога по-малко от 25 cm.
- Препоръчваме носенето на заваръчна каска за 10-годишен период. Продължителността на употребата зависи от различни фактори, каквито са използването, почистването на пространството и поддръжката. Препоръчват се периодични проверки и замяна, ако каската е повредена.

► СЪХРАНЕНИЕ

Когато не се използва, филтърът трябва да се съхранява на сухо място при температура в обхват -20 °C до +65 °C. Продължителното излагане на температура над 45 °C може да намали живота на батерията на автоматично потъмняващия заваръчен филтър. Препоръчително е соларните клетки на автоматично потъмняващия заваръчен филтър да се съхраняват на тъмно или да не се излагат на светлина по време на съхранението им, за да се поддържа режим на намален разход на енергия. Това може да се постигне като филтърът се постави с лице надолу върху лавицата за съхранение.

► ПОДДРЪЖКА И ПОЧИСТВАНЕ

Соларните клетки и светлинните сензори на автоматично потъмняващия заваръчен филтър винаги се съхраняват почиствени от прах и пръски: почистването

може да се направи с мека кърпа или парче плат, натопен в неагресивен почистващ препарат (или алкохол). Никога не използвайте агресивни разтворители като например ацетон. Филтрите на JACKSON SAFETY® винаги трябва да се пазят и от двете им страни чрез защитни екрани (поликарбонатни), които също се чистят само с мека кърпа или парче плат. Ако защитните екрани бъдат увредени по някакъв начин, същите незабавно трябва да бъдат сменени.

► ГАРАНЦИЯ

Balder гарантира, че техните продукти (1) съответстват на стандартни спецификации на Balder от датата на доставката до оторизирани дистрибутори/директни купувачи на Balder и са с гаранция за следните периоди от датата на закупуване от крайния потребител (удостоверява се с валидна разписка за продажба) (а) три години за автоматично затъмняващите филтри на Balder Technology; (б) две години за всички други автоматично затъмняващи филтри; и (с) една година за ел. респиратори за пречистване на въздуха; (2) съответстват на информацията, представена на етикета на Balder; и (3) са произведени в съответствие с всички приложими федерални, щатски и местни закони, които са в сила към момента и на мястото на производство на продуктите. ТАЗИ ГАРАНЦИЯ Е ВМЕСТО ВСИЧКИ ДРУГИ ГАРАНЦИИ, ИЗРИЧНИ ИЛИ ПОДРАЗБИРАЩИ СЕ, ВКЛЮЧИТЕЛНО ВСЯКА ГАРАНЦИЯ ЗА ТЪРГОВСКО КАЧЕСТВО ИЛИ ПРИГОДНОСТ ЗА КОНКРЕТНА ЦЕЛ. Balder не носи отговорност за каквито и да е специални, инцидентни или последващи щети. Отговорността на Balder за нарушение на договор, закононарушение или друг случай на действие няма да надвишава покупната цена на продукта. Счита се, че купувачите и потребителите са приели горната гаранция и ограничението на отговорността, и не могат да променят условията чрез устно споразумение или писмен документ, неподписан от Balder. До обхвата, изискван от приложимото законодателство, Balder не ограничаваш своята отговорност за смърт/нараняване, произтичащи от небрежност на Balder.

► СГЛОБЯВАНЕ НА МАСКА WH70 BH3® И ПРОТЕКТОР ЗА ГЛАВА

Фигура **A**

1. Вкарайте наушниците (D) в корпуса на каската (B), както е показано на фигура 1. Прекарайте винтовете (A) през отворите в корпуса на каската. Поставете малките щифтове за регулиране на наклона в желаните регулиращи отвори в корпуса.
2. Затегнете всеки винт на наушниците с гайка (C).
3. Регулирайте наушниците за оптимално удобство.
 - a. Регулирайте дължината на горната каишка, така че наушниците да стоят в удобно положение около главата Ви.
 - b. Регулирайте диапазона на наклон на каската чрез регулиращите отвори, в които влизат щифтовете.
 - c. Регулирайте разстоянието на каската от лицето чрез разхлабване на гайките на наушниците, така че шарнирните механизми да могат да се местят напред или назад по наушниците до желаното положение. След това затегнете отново гайките на наушниците.

Протекторът за глава е снабден със сменяема вътрешна лента за попиване на потта. Лентите за попиване на потта са на разположение при вашия местен търговски представител.

► WH70 BH3® СГЛОБЯВАНЕ НА ШЛЕМ И КАСКА

/ WH70 BH3® HH – версия на шлем WH70 BH3®
с концепция за защитна маска Concept /

Фигура **B**

Ако сте закупили шлема за заваряване WH70 BH3® в комбинация с каска, стандартният комплект за глава ще бъде заменен с адаптор за каска от две части (лява и дясна). Всяка от двете части на адаптора за каска са ясно обозначени с буквите L (ляво) и R (дясно) на основната част. Моля, изберете правилната част за всяка страна на главата.

1. Развийте гайката, като в същото време натискате винта с показалеца си, както е показано на фигура 1.
2. Натиснете винта през правоъгълния отвор в кората на шлема, като все още го държите. Сложете щифта за регулиране на наклона в един от трите отвора в кората на шлема. Изберете правилния отвор за регулиране на наклона за максимално удобство при ползване (2).
3. Затегнете гайката на винта (3).

- Повторете сглобяването на адаптора на каската от другата страна на шлема.
- Пъхнете клиновете на адаптора на каската в прорезите на каската. Уверете се, че долните закопчалки на адаптора на каската остават над краищата на каската (5.).
- Горната част на каската може да се регулира със завъртане на задното колело, за да пасне на всеки размер на главата. Натиснете колелото и го задръжте, докато го въртите, отпуснете колелото, когато достигнете положението на максимално удобство, така че то да се заключи в желаното положение (6.).
- Двете пружини на адаптора на каската държат шлема в две крайни положения: горно и долно (7.).

Комплектът за глава е снабден със сменяема лента за обирание на потта. Такива ленти можете да намерите при местния търговец.

► СГЛОБЯВАНЕ НА АВТОМАТИЧНО ЗАТЪМНЯВАЩ СЕ ЗАВАРЪЧЕН ФИЛТЪР И ЗАЩИТНИ ЕКРАНИ

Фигура **C**

/ WF70 GDS, WF70 ES /

- Плъзнете вътрешния защитен екран върху вътрешната страна на автоматично потъмняващия заваръчен филтър, както е показано на фигура (1.).
- Внимателно сгънете печатната платка на външното управление зад филтъра, така че да е позиционирано вътре в корпуса на маската пред Вас. Вмъкнете филтъра в отворите на маската. Започнете с вмъкване на филтъра от долната му част, така че да щракне в долната скоба (2.a); след това натиснете навътре горната част, така че да щракне в горната скоба (2.b).
- Вмъкнете външния защитен екран на мястото му с четири странични държача. Дръжте защитния екран с палец и среден пръст и го поставете върху страната, която е откъм палеца Ви, върху слотовете на двата странични държача. Зъбчето на корпуса на маската осигурява необходимото пространство за Вашия палец (3.a.). Със средния пръст сгънете защитния екран и с помощта на другите пръсти го поставете в двата странични слота (3.b.).
- Затворете корпуса на маската с външната рамка. Вмъкнете долните два щифта в най-долните два отвора на корпуса на маската и натиснете горната част на рамката навътре в корпуса на маската, така че двата горни щифта да щракнат в отворите за щифтове от двете страни (2x щраквания) (4.).
- Вмъкнете средната част на корпуса на външното управление в отворите му на външната страна на корпуса на маската (5.).
- Вмъкнете електронната платка с потенциометър в средната част на корпуса на външното управление (6.).
- Докато натискате електронната платка, вмъкнете 4-те бутона в потенциометъра от външната страна. Бутоните трябва да са правилно поставени. Уверете се, че окончателното положение на обозначенията върху бутона съответстват на печатния текст върху корпуса на външните инструменти за управление (7.).
- Вмъкнете външната част на корпуса на външното управление, така че да се намести върху средната част на корпуса на външното управление (8.).
- Поставете правилно вътрешната част на корпуса на външното управление върху средната му част и я фиксирайте с четири винта (9.).

Фигура **C.1**

В случаите, когато автоматичният филтър трябва да се сваля от лагера (напр. при смяна на вътрешното предпазно фолио), първо освободете халката на свързващия електрически кабел, както е показано на фигура 10, и отстранете филтъра. Когато вмъкнете филтъра отзад в лагера, поставете кабела и халката, както е показано на фигура 11.a (WH70 BH3®) и 11.b (WH70 BH3® Air). Удълженият електрически кабел е необходим, за да се избегне значително претоварване и последващото износване на кабела по време на изместването на филтъра.

► СГЛОБЯВАНЕ НА АВТОМАТИЧНО ЗАТЪМНЯВАЩ СЕ ЗАВАРЪЧЕН ФИЛТЪР И ЗАЩИТНИ ЕКРАНИ / WF70 DS /

Фигура **D**

- Плъзнете вътрешния защитен екран върху вътрешната страна на автоматично потъмняващия заваръчен филтър, както е показано на фигура (1.).
- От външната страна на корпуса на маската вмъкнете заваръчния филтър в отвора за филтър. Започнете с вмъкване на филтъра от долната му част, така че да щракне в долната скоба (2.a); след това натиснете навътре горната част, така че да щракне в горната скоба (2.b)

3. Въмъкнете външния защитен екран на мястото му с четири странични държача. Дръжте защитния екран с палец и среден пръст и го поставете върху страната, която е откъм палеца Ви, върху слотовете на двата странични държача. Зъбчето на корпуса на маската осигурява необходимото пространство за Вашия палец (3.a.). Със средния пръст сгънете защитния екран и с помощта на другите пръсти го поставете в двата странични слота (3.b.).
4. Затворете корпуса на маската с външната рамка. Въмъкнете долните два щифта в най-долните два отвора на корпуса на маската и натиснете горната част на рамката навътре в корпуса на маската, така че двата горни щифта да щракнат в отворите за щифтове от двете страни (2x щраквания) (4.).

► СМЯНА НА ЗАЩИТЕН ФИЛТЪР

Фигура **E**

1. Отстранете външната рамка. От вътрешната страна на корпуса на маската притиснете двата щифта един към друг, освободете рамката и леко я натиснете навън (1.a), след което я завъртете, за да освободите двата щифта (1.b).
2. Дръжте защитния екран с палец и среден пръст за страничните уширения по дължината на зъбците в корпуса на маската, които са предназначени за Вашите пръсти. Натиснете върху защитния екран, за да можете леко да го огънете, и го отстранете от слотовете на държачите (2.).
3. Въмъкнете нов защитен екран и затворете капака, така както е описано в предишния раздел, в точки 3 и 4.

Фигура **E.1**

По време на сглобяването на маската и заваръчния филтър или по време на смяната на защитните екрани се уверете, че всички части са добре фиксирани на местата си, като по този начин предотвратяват навлизането на светлина в маската. Ако все още в маската навлиза светлина, повтаряйте процедурата до отстраняване на проблема; в противен случай маската не трябва да се използва при заваряване. Преди да поставите нови защитни екрани, винаги отстранявайте защитните слоеве от двете страни.

► СГЛОБЯВАНЕ НА ШЛЕМ WH70 BH3® Air C ВГРАДЕНА СИСТЕМА ЗА СНАБДЯВАНЕ С ВЪЗДУХ / WH70 BH3® Air – вариант на шлем WH70 BH3® с вградена система за захранване с въздух за комбиниране с апаратите от групата AIRMAX® Power /

Фигура **F**

Ако сте закупили шлем WH70 BH3® в комбинация с вградена система за снабдяване с въздух, маската е оборудвана и с вграден въздухопровод, шлангов съединител и вентилационна решетка. JACKSON SAFETY® не носи отговорност за резултатите от сервизно обслужване, извършено от друг, освен от оторизиран сервизен представител на JACKSON SAFETY®. Неспазването на тези инструкции може да направи гаранцията невалидна.

► ОГРАНИЧЕНИЯ ПРИ УПОТРЕБА

1. Материали, които влизат в контакт с кожата, могат да причинят алергични реакции при чувствителни лица.
2. Не използвайте темперирани минерални филтри без подходящи защитни фолиа.
3. Заваръчната дъга може да увреди незащитени очи!
4. Заваръчната дъга може да изгори незащитена кожа!
5. Внимавайте при проверката на продукта преди употреба. Не използвайте, ако някоя част от системата е повредена.
6. Не поставяйте заваръчния шлем върху гореща повърхност.
7. Използвайте само в температурния диапазон от -5 °C до +55 °C.
8. Никога не използвайте шлема в следната среда и при следните условия:
 - Ако концентрацията на кислорода в средата е по-малка от 17%.
 - При обогатени с кислород среди.
 - Във взривоопасна атмосфера.
 - В среди, при които потребителят няма информация относно вида на опасните вещества и тяхната концентрация.
 - В среди, представляващи непосредствена опасност за живота и здравето.
 - Ако не сте сигурни дали кодовият номер на засенчване на лещите на заваръчния филтър е подходящ за вида на работата.

- Сменяйте предпазния филтър незабавно, ако се повреди или ако пръски или надрасквания намаляват видимостта.
 - Шлемът не защитава срещу силни удари, експлозии или корозивни вещества.
9. Преместете се на безопасно място и вземете подходящи мерки, когато при използване на шлема възникнат някои от следните проблеми:
 - Ако усетите значително повишаване на съпротивлението при дишане или възникнат други проблеми с дишането.
 - Ако усетите лоша миризма, дразнене или неприятен вкус, когато дишате.
 - Ако усетите, че не сте добре или изпитате гадене.
 10. Използвайте сертифицирани, оригинални филтри, предназначени само за вашия филтриращ респиратор с принудително подаване на въздух. Сменяйте филтрите всеки път, когато усетите промяна в мирисата на въздуха, подаван от респиратора.
 11. Филтрите, предназначени за улавяне на твърди и течни частици (филтри против аерозолни частици), не защитават потребителя от газове. Филтрите, предназначени за улавяне на газове, не защитават потребителя от аерозолни частици. На работно място, замърсено с двата вида замърсявания, трябва да се използват комбинирани филтри.
 12. За да предпазите самозатъмняващия се филтър от трайно увреждане, той трябва да бъде използван заедно със защитни планки, вътрешни и външни.

Сглобяването на маската WH70 VH3® Air е сходно с това, което е описано в раздела СГЛОБЯВАНЕ НА ШЛЕМ WH70 VH3® И ПРОТЕКТОР ЗА ГЛАВА. Освен някои допълнителни вградени части (въздухопровод, шлангов съединител (W) и вентилационна решетка (Q)), които трябва да се сглобяват само от производителя, маската WH70 VH3® Air има и държач за шланг (X), лицево уплътнение (Y) и чифт пръстени (Z).

Държачът на ръкава (X) може да се скъси от която и да е страна на протектора за главата, обикновено от страната, която е противоположна на доминантната ръка.

Лицевото уплътнение трябва правилно да се сглоби с маската WH70 VH3® Air. Периметърът на гъвкавата запечатваща пломба трябва да докосва лицето (Vi) и да продължава под брадичката. Мястото му спрямо маската и протектора за глава, се вижда от фигура № 1, а точното му място по отношение на маската WH70 VH3® Air, въздухопровода и държача на шланга е точно описано в следващия раздел: СМЯНА НА ЛИЦЕВО УПЛЪТНЕНИЕ.

▶ СГЛОБЯВАНЕ НА ПРЪСТЕНИТЕ

Фигура **F.1**

С цел осигуряване на подходящо уплътняване на кожата на маската и да се отговори на стандартите за безопасност, WH70 VH3® Air трябва допълнително да е оборудван с чифт пръстени. Пръстените са прикачени към двата горни щифта на рамката на външното управление.

▶ СМЯНА НА ЛИЦЕВО УПЛЪТНЕНИЕ

Фигура **F.2**

Двата варианта на лицево уплътнение, които се предлагат (Standard и Flexi), имат еднакъв, пластмасов държач на лицевото уплътнение, така че процедурата за подмяната им е една и съща. За по-добра пригледност схемите за сглобяването показват държача на лицевото уплътнение без уплътнението (фабричен детайл).

1. Отстранете протектора за глава в последователност, обратна на описаната в раздел СГЛОБЯВАНЕ НА ШЛЕМ WH70 VH3® И ПРОТЕКТОР ЗА ГЛАВА.
2. Издърпайте долната част на държача на лицевото уплътнение, за да го освободите от въздухопровода (1.).
3. Освободете държача на лицевото уплътнение от двете външни горни ключалки (2.).
4. Издърпайте държача на лицевото уплътнение от двете вътрешни горни ключалки (3.).
5. Вземете новото лицево уплътнение и натиснете вътрешната му горна страна навътре в двете горни вътрешни ключалки (4.).
6. Натиснете външната горна част на държача на лицевото уплътнение навътре в двете външни горни ключалки (5.).
7. Плъзнете долната част на държача на лицевото уплътнение в пролуката между маската и въздухопровода (6.).
8. Сглобете протектора за глава по начина, описан в раздел СГЛОБЯВАНЕ НА ШЛЕМ WH70 VH3® И ПРОТЕКТОР ЗА ГЛАВА.

► МОНТИРАНЕ НА ШЛАНГА

Фигура **F.3**

Завийте шланга на PAPR (шлангът се доставя с апаратите от групата AIRMAX® Power) както е показано на схемата. Регулирайте дължината на шланга между шланговия съединител и шланга, така че да постигнете максимален комфорт. Препоръчваме тази дължина да бъде 25-30 cm при неизпънат шланг, така че долната халка да не бъде твърде дълга, тъй като дължината трябва да позволява удобно повдигане на маската. Препоръчва се дължината на шланга от шланговия съединител към апарата AIRMAX® power да се регулира така че шлангът да следва гърба на потребителя, без да се изпъва. След поставянето на шланга в държача за шланг, регулирайте височината на шланга като издърпате шланга нагоре или надолу през държача. По-точно регулиране на формата на халката може да се постигне чрез въртене на шланга наляво или надясно.

► WH70 BH3® Air СГЛОБЯВАНЕ НА ШЛЕМ И КАСКА

/ WH70 BH3® Air HH – версия на шлем WH70 BH3® Air c
концепция за защитна маска Concept/

Фигура **G**

Фигура **G.1**

Ако сте закупили шлема за заваряване WH70 BH3® Air в комбинация с каска, стандартният комплект за глава ще бъде заменен с адаптор за каска от две части (лява и дясна). Всяка от двете части на адаптора за каска са ясно обозначени с буквите L (ляво) и R (дясно) на основната част. Моля, изберете правилната част за всяка страна на главата.

Сглобяването на WH70 BH3® Air сглобяване на шлем и каска е сходно с това, което е описано в раздела WH70 BH3® СГЛОБЯВАНЕ НА ШЛЕМ И КАСКА.

► АВТОМАТИЧНО ЗАТЪМНЯВАЩ СЕ ЗАВАРЪЧЕН ФИЛТЪР

► ФУНКЦИОНИРАНЕ

Автоматично потъмняващият филтър JACKSON SAFETY® за защита при заваряване работи на базата на оптичен затвор от течен кристал, който защитава очите на заварчика от силна видима светлина, излъчвана по време на процеса на заваряване. В съчетание с постоянния пасивен IR/UV филтър, той предпазва от въздействието на опасните инфрачервена (IR) и ултравиолетова (UV) светлина. Налице е защита от вредната радиация, независимо от степента на затъмняване или евентуална неправилна работа на филтъра, извън обхвата на номера за най-голямо затъмняване, който е маркиран на всеки конкретен модел.

Автоматично затъмняващите се филтри JACKSON SAFETY® за защита при заваряване се произвеждат в съответствие с изискванията на EN 379 и са сертифицирани по CE, DIN и DIN Plus. Те не са предназначени за използване като защита срещу удари, хвърчащи частици, разтопен метали, корозиращи течности или опасни газове. Сменете филтърът, който евентуално не работи както трябва (уверете се, че автоматично потъмняващият филтър потъмнява, ако направите заваръчна дъга) или физически повреденият автоматично потъмняващ заваръчен филтър.

Защитните екрани, независимо дали са вътрешни или външни (поликарбонатни), трябва да се използват заедно с автоматично потъмняващия филтър, за да се предпази филтърът от необратима повреда.

► ИЗПОЛЗВАНЕ

Автоматично потъмняващият заваръчен филтър, който е вграден в маската, се счита за лично предпазно оборудване (ЛПО), което защитава очите, лицето, ушите и гърба от пряката и непряката опасна светлина на заваръчната дъга. В случай, че сте закупили само филтър, без шлем, необходимо е да изберете подходящ шлем, който е предназначен за използване в комбинация с автоматично потъмняващ филтър за защита при заваряване. Маската трябва да позволява монтиране на филтъра, включително вътрешните и външните защитни екрани. Не трябва да има опъване по съответните точки, причинено от фиксиращата рамка или системата за монтиране, тъй като последните могат силно да увредят филтъра. Уверете се, че соларните клетки и фотосензорите не са покрити от някоя част на маската, тъй като това ще попречи на правилното функциониране на филтъра. Ако възникне което и да е от тези състояния, филтърът може да не е подходящ за използване.

BG

▶ ОБЛАСТ НА ПРИЛОЖЕНИЕ

Филтрите JACKSON SAFETY® са подходящи за всички видове електрозаваряване: включително с електроди, МИГ (метал инертен газ) /МАГ (метал активен газ), ТИГ (тунгстен инертен газ) /ВИГ (волфрам инертен газ), плазмено заваряване, рязане, с изключение на газово заваряване. Филтрите JACKSON SAFETY® не е подходящ за лазерно заваряване.

▶ ФУНКЦИИ

Филтрите JACKSON SAFETY® се доставят готови за използване. Проверете степента на защитата, която се изисква за конкретната процедура на заваряване, и ако съответният модел Ви позволява, изберете препоръчаното затъмняване, чувствителност към светлината и забавяне на времето за отваряне.

Регулиране на затъмняването: Някои модели (WF70 DS, WF70 ES) имат обхват на регулирането на затъмняването от 9 до 13. Избрани модели, напр. WF70 GDS, имат два обхвата на затъмняване, т.е. 6-8 и 9-13. Затъмняването може да се регулира чрез бутона »Range« (Обхват), който е разположен върху филтъра. Външният бутон за регулиране на затъмняването има два обхвата на затъмняване (6-8 и 9-13), които са обозначени посредством два различни шрифта (положителен и отрицателен). С регулирането на бутона »Range« (Обхват) се определя обхвата, който се използва.

Регулиране на чувствителността: Повечето приложения със заваряване могат да се извършват със зададена максимална чувствителност към светлината. Максималното ниво на чувствителност е подходящо за работа със слаб заваръчен ток, ТИГ, или специални приложения. Чувствителността към светлината трябва да бъде намалена само в някои условия със специфична светлина в заобикалящата среда, за да се избегне нежелано активиране. По правило, за оптимална ефективност се препоръчва в началото да се зададе максимална чувствителност, а след това постепенно да се намали, докато филтърът започне да реагира само на искрите от светлина в резултат на заваряването и без досадно фалшиво активиране заради светлината от околната среда (пряка слънчева светлина, интензивна изкуствена светлина, дъги от съседните заваръчни работи и т.н.).

Регулиране на забавянето на времето за отваряне: Забавянето на времето за отваряне може да се регулира в обхвата от 0,1 до 1,0 секунди. Препоръчва се използването на по-малко забавяне с приложения с точково заваряване и по-продължително забавяне с приложения, които използват по-силни токове и по-дълги интервали на заваряване. По-продължително забавяне може да се използва и за слаботоково заваряване ТИГ, за да се избегне отваряне на филтъра, когато пътят на светлината към сензорите временно е препречена от ръка, фенер и др.

Функция за заваряване/шлайфване (WF70 GDS): За тези филтри могат да се избират два режима на експлоатация: заваряване или шлифване. Чрез избиране на положение »Grind« (Шлифване), филтърът изключва и няма да се активира от искри, получени по време на процеса на шлифване. Преди да възобновите работата със заваряване, трябва да върнете бутона в положение »Weld« (Заваряване).

▶ КРИВА НА ПРЕНАСЯНЕТО НА СВЕТЛИНАТА

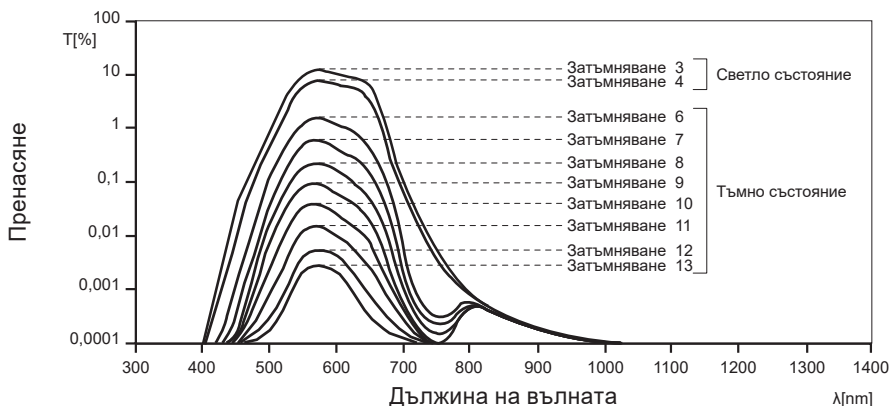

► ПРЕПОРЪЧИТЕЛНИ НИВА НА ЗАТЪМНЯВАНЕ ЗА РАЗЛИЧНИТЕ ЗАВАРЪЧНИ ПРИЛОЖЕНИЯ / EN 379 /

ЗАВАРЪЧЕН ПРОЦЕС	ТОК В АМПЕРИ																											
	6	10	15	30	40	60	70	100	125	150	175	200	225	250	300	350	400											
MMA	8				9				10				11				12				13							
	WF70 GDS																											
	WF70 ES, WF70 DS																											
MAG	8				9				10				11				12											
	WF70 GDS																											
	WF70 ES, WF70 DS																											
TIG	8				9				10				11				12				13				14			
	WF70 GDS																											
	WF70 ES, WF70 DS																											
MIG - тежки метали	9								10								11				12				13			
	WF70 GDS																											
	WF70 ES, WF70 DS																											
MIG - леки метали Неръждаема стомана, алуминий	10								11								12				13							
	WF70 GDS																											
	WF70 ES, WF70 DS																											
Рязане на плазма	9								10				11				12				13							
	WF70 GDS																											
	WF70 ES, WF70 DS																											
Заваряване на микроплазма	4	5	6	7	8	9	10	11	12	13																		
	WF70 GDS																											
	WF70 ES, WF70 DS																											

► ОТСТРАНЯВАНЕ НА ПРОБЛЕМИ

Повреда или слаба производителност	Възможни причини	Препоръчително решение
Филтърът не потъмнява или не се отваря по време на заваряване.	Може би датчиците или слънчевите клетки са изпръскани или замърсени.	Почистете филтъра и защитния екран с мека кърпа. Ако е необходимо, подменете защитния екран.
Филтърът се отваря при заваряване.	Слаба осветеност.	Увеличете чувствителността, приближете се до дъгата, не закривайте сензорите и слънчевата клетка с ръка, фенерче или други предмети. Увеличете времето на забавяне на отварянето.
Филтърът се задейства погрешно.	Силно слънце, силни светлини, дъга на съседен заварчик.	Намалете чувствителността, намалете смуцаващите източници на светлина от околната среда.
Дъгата реагира прекалено късно.	Температурата на околната среда е ниска.	Никога не използвайте под -5 °C.
	Околната среда е тъмна.	Времето за реакция само за първата дъга да бъде 10 ms (милисекунди), а след това нормално 0,15 ms..

► ОПИСАНИЕ НА ХАРАКТЕРИСТИКИТЕ НА ФИЛТРИТЕ JACKSON SAFETY®Фигура **H**

1. Соларни клетки
2. Фотосензори (фотодиоди)
3. Корпус на филтъра
4. Зрително поле на затвора от течен кристал
5. Избор на обхват на регулиране на затъмняването
6. Избор между заваряване и шлифване
7. Регулиране на затъмняването
8. Регулиране на чувствителността
9. Регулиране на забавянето на времето за отваряне

► ТЕХНИЧЕСКИ ДАННИ

Модел	WF70 GDS	WF70 ES	WF70 DS
Зрително поле	96 x 68.5 mm	96 x 68.5 mm	96 x 68.5 mm
Тегло	165 g	160 g	125 g
Затъмняване в отворено положение	4	4	4
Затъмняване в затворено положение	6-8 / 9-13	9-13	9-13
Регулиране на затъмняването	да / външно	да / външно	да / вътрешно
Регулиране на чувствителността	да / външно	да / външно	да / вътрешно
Регулиране на забавянето	да / външно	да / външно	да / вътрешно
Режим за шлифване	да / външно	не	не
Време на превключване при 23°C	0.15 ms	0.15 ms	0.15 ms
Продължителност на изключването/задействането	0.1 - 1.0 s	0.1 - 1.0 s	0.1 - 1.0 s
Защита от UV/IR	UV13 / IR13	UV13 / IR13	UV13 / IR13
Температурен обхват	-5°C / +55°C	-5°C / +55°C	-5°C / +55°C
Откриване на TIG	с подобрени характеристики		
Електрозахранване	соларни клетки / без зареждане на акумулатори		

► ОБОЗНАЧЕНИЯ

ЕО Типово тестване (автоматично потъмняващ заваръчен филтър, шлем за защита при заваряване и каска):

Нотифициран орган 0196, DIN CERTCO Gesellschaft fuer Konformitaetsbewertung mbH, Alboinstrasse 56, D-12103 Berlin, Germany.



Нотифициран орган 1883, ECS (European Certification Service) GmbH, Hüttfeldstraße 50, D-73430 Aalen, Germany.

ЕО Типово тестване (PAPR): Нотифициран орган 1024, Occupational Safety Research Institute, v.v.i., Jeruzalémská 1283/9, 110 00 Praha 1, Czech Republic.

Маската за защита при заваряване WH70 BH3® е подложена на изпитвания в съответствие със стандартите EN 175 и EN 166.

Маската за защита при заваряване WH70 BH3® Air подложена на изпитвания в съответствие със стандартите EN 12941 и EN 14594. Удостоверенията са валидни единствено в комбинация с апарат от една от следните групи: AIRMAX® power: AIRMAX® Plus, AIRMAX® Elite, AIRMAX® Pressure, с каска 375 или с адаптори за каска в комбинация с каска Concept, както и с една от две предни подвижни прегради (110x90 mm или 108x51 mm отвор на филтъра.

ТН3	WH70 BH3® Air + Протекторът за глава + R60 AIRMAX® Plus; R60 AIRMAX® Elite
ТН3	WH70 BH3® Air + каска + R60 AIRMAX® Elite
3В	WH70® BH3 Air + Протекторът за глава/каска + R80 AIRMAX Pressure

Обозначения	
BH3	Корпус на маската – име на продукта
WF70 GDS	Автоматично потъмняващ филтър за предпазване от заваряване - име на продукта
4 / 6-8 / 9-13	4 - Номер на защитата чрез затъмняване в отворено положение 6-8 / 9-13 - Номер на защитата чрез затъмняване в затворено положение
SM	Идентификационен код на производителя
1/1/1/1	Оптичен клас (оптично качество, разпръскване на светлината, хомогенност, зависимост от ъгъла)
EN 379	Номер на стандарта (автоматично потъмняващ заваръчен филтър)
EN 175	Номер на стандарта (шлем за защита при заваряване)
EN 166	Номер на стандарта (шлем за защита при заваряване)
EN 12941	Номер на стандарта (шлем за защита при заваряване, комбиниран с филтриращи устройства, задвижвани с електроенергия)
EN 14594	Номер на стандарта (шлем за защита, комбиниран с апарат за дишане с въздух под налягане)
AS/NZS 1337.1	Номер на стандарта (шлем за защита при заваряване)
AS/NZS 1338.1	Номер на стандарта (автоматично потъмняващ заваръчен филтър)
ANSI Z87.1	Номер на стандарта (автоматично потъмняващ заваръчен филтър, шлем за защита при заваряване)
S	Повишена издръжливост
B	Обозначение за устойчивост на въздействие със средна сила
g	Маркировка за устойчивост на разтопени метали и горещи твърди материали
CE	Маркировка CE
DIN	Символ за съвместимост по DIN
DIN Plus	Символ за съвместимост по DIN Plus
	Инструкция за експлоатация
	Символът върху продукта или опаковката му сочи, че този продукт не може да се счита за битов отпадък. Вместо това продуктът трябва да се предаде в подходящ събирателен пункт за рециклиране на електрически и електронни продукти. Като обезпечавате правилното обезвреждане на този продукт Вие помагате за избягването на евентуални отрицателни последици за околната среда и човешкото здраве, които в противен случай могат да бъдат причинени от неподходящо третиране на отпадъка от този продукт. За по-подробна информация относно рециклирането на този продукт, моля, свържете се с Вашия местен офис, Вашата служба за обезвреждане на домакински отпадъци или с магазина, от който сте закупили продукта.

Моля да обърнете внимание, че горното е само пример

► ДЕКЛАРАЦИЯ НА ЕС ЗА СЪОТВЕТСТВИЕ

<https://www.jacksonsafety.com/europe-products-documentation>

Για την προστασία σας και τη μέγιστη απόδοση του προϊόντος, διαβάστε προσεκτικά αυτές τις πληροφορίες πριν από τη χρήση.

► ΠΡΙΝ ΑΠΟ ΤΗ ΣΥΓΚΟΛΛΗΣΗ

- Βεβαιωθείτε ότι το κράνος είναι σωστά συναρμολογημένο και ότι παρεμποδίζει πλήρως κάθετυχαιο φως. Στην μπροστινή πλευρά, το φως μπορεί να εισέρχεται στο κράνος μόνο μέσω της περιοχής όρασης του φίλτρου αυτόματης σκούρυνσης.
- Προσαρμόστε το πλαίσιο κεφαλής ώστε να διασφαλίζεται ο μέγιστος βαθμός άνεσης και να παρέχεται το μεγαλύτερο δυνατό οπτικό πεδίο.
- Επιλέξτε κατάλληλο φίλτρο συγκόλλησης για τη θωράκιση. Διαστάσεις του φίλτρου: 110x110 mm.
- Ελέγξτε το προδιαγραφόμενο επίπεδο σκίασης για την εφαρμογή συγκόλλησης που έχετε και προσαρμόστε ανάλογα το φίλτρο αυτόματης σκούρυνσης (ανατρέξτε στον πίνακα με τα συνιστώμενα επίπεδα σκίασης).

► ΠΡΟΦΥΛΑΞΕΙΣ

- Μην τοποθετείτε ποτέ το κράνος ή το φίλτρο αυτόματης σκούρυνσης πάνω σε καυτή επιφάνεια.
- Εάν τα προστατευτικά πλέγματα φέρουν χαρακίες ή ζημιές, θα πρέπει να αντικαθίστανται τακτικά με γνήσια ανταλλακτικά JACKSON SAFETY®. Πρωτού χρησιμοποιήσετε το νέο προστατευτικό πλέγμα, βεβαιωθείτε ότι έχετε αφαιρέσει το προστατευτικό χιτώνιο/φύλλο και από τις δύο πλευρές.
- Να χρησιμοποιείτε το WH70 BH3® μόνο εντός του εύρους θερμοκρασιών από -5°C έως +55°C.
- Ποτέ μην εκθέτετε το φίλτρο αυτόματης σκούρυνσης σε υγρά και πάντα να το προστατεύετε από ακαθαρσίες.
- Να χρησιμοποιείτε μόνο γνήσια ανταλλακτικά JACKSON SAFETY®. Σε περίπτωση αμφιβολίας, απευθυνθείτε στον τοπικό σας εξουσιοδοτημένο αντιπρόσωπο της JACKSON SAFETY®.
- Η μη τήρηση αυτών των οδηγιών θα έχει ως αποτέλεσμα την ακύρωση της εγγύησης. Η Balder δεν φέρει ευθύνη για τυχόν προβλήματα που ενδέχεται να προκύψουν από εφαρμογές εκτός της συγκόλλησης ή του τροχίσματος ή, εάν οι οδηγίες χρήσης δεν τηρούνται πιστά. Το κράνος συγκόλλησης WH70 BH3® έχει κατασκευαστεί με σκοπό την προστασία του προσώπου του συγκολλητή από πιτσιλιές συγκόλλησης και επικίνδυνες ακτίνες υπεριώδους και υπέρυθρης ακτινοβολίας που εκπέμπονται κατά τη διάρκεια της διαδικασίας συγκόλλησης. Δεν προορίζεται για την προστασία από εκπινασσόμενα σωματίδια, τηγμένα μέταλλα, διαβρωτικά υγρά ή επικίνδυνα αέρια.
- Μη χρησιμοποιείτε το προϊόν για συγκόλληση σε ύψος, σε περιπτώσεις όπου υπάρχει κίνδυνος πτώσης τηγμένου μετάλλου. Το παρόν κράνος συγκόλλησης/σύστημα φίλτρου δεν παρέχει προστασία από τηγμένο μέταλλο και πιτσιλιές κατά τη συγκόλληση που πραγματοποιείται σε ύψος.
- Τα υλικά που μπορεί να έρθουν σε επαφή με το δέρμα του χρήστη ενδέχεται να προκαλέσουν αλλεργικές αντιδράσεις σε ευπαθή άτομα.
- Οποιοδήποτε κράνος συγκόλλησης που φοριέται πάνω από γυαλιά οράσεως ενδέχεται να μεταδίδει κρούσεις, προκαλώντας έτσι κίνδυνο στον χρήστη.
- Εάν το κράνος και το προστατευτικό πλέγμα δεν φέρουν και τα δύο τη σήμανση B, τότε ισχύει μόνο η σήμανση S (χαμηλός βαθμός κρούσης – μη κατάλληλο για τρόχισμα).
- Τα προστατευτικά ματιών θα πρέπει να χρησιμοποιούνται μόνο για την προστασία από σωματίδια υψηλής ταχύτητας σε θερμοκρασία δωματίου.
- Για όλες τις εφαρμογές συγκόλλησης, συνιστάται η διατήρηση μιας απόστασης τουλάχιστον 50 cm και ποτέ μικρότερης από 25 cm, μεταξύ του τόξου συγκόλλησης και των ματιών του συγκολλητή.
- Συνιστούμε να χρησιμοποιείτε το κράνος συγκολλήσεων για μια περίοδο 10 ετών. Η διάρκεια της χρήσης εξαρτάται από διάφορους παράγοντες όπως ο τρόπος χρήσης, ο καθαρισμός, η αποθήκευση και η συντήρηση. Συνιστώνται συχνές επιθεωρήσεις και αντικατάσταση στην περίπτωση ζημιάς.

► ΑΠΟΘΗΚΕΥΣΗ

Όταν δεν χρησιμοποιείται, το φίλτρο θα πρέπει να φυλάσσεται σε ξηρό μέρος, σε θερμοκρασία μεταξύ -20°C και +65°C. Η παρατεταμένη έκθεση σε θερμοκρασίες πάνω από τους 45°C μπορεί να μειώσει τη διάρκεια ζωής της μπαταρίας του φίλτρου αυτόματης σκούρυνσης. Συνιστάται η διατήρηση των ηλιακών κυψελών του φίλτρου αυτόματης σκούρυνσης στο σκοτάδι ή η μη έκθεσή τους στο φως κατά τη διάρκεια της αποθήκευσης, προκειμένου να διατηρείται η κατάσταση απενεργοποίησης. Αυτό μπορεί να επιτευχθεί απλά με την τοποθέτηση του φίλτρου πάνω στο ράφι φύλαξης, στραμμένο προς τα κάτω.

► ΣΥΝΤΗΡΗΣΗ ΚΑΙ ΚΑΘΑΡΙΣΜΟΣ

Είναι πάντα απαραίτητο να διατηρούνται οι ηλιακές κυψέλες και οι αισθητήρες φωτός του φίλτρου αυτόματης σκούρυνσης χωρίς σκόνη και πιτσιλιές: ο καθαρισμός μπορεί να γίνει με ένα μαλακό χαρτομάντιλο ή ένα πανί βρεγμένο με ήπιο απορροπταντικό (ή αλκοόλη). Μη χρησιμοποιείτε ποτέ διαβρωτικούς διαλύτες, π.χ. ακετόνη. Τα φίλτρα της JACKSON SAFETY® θα πρέπει πάντα να προστατεύονται και από τις δύο πλευρές με προστατευτικά πλέγματα (πολυανθρακικό), τα οποία επίσης θα πρέπει να καθαρίζονται μόνο με μαλακό χαρτί ή πανί. Εάν τα προστατευτικά πλέγματα υποστούν ζημιά με οποιονδήποτε τρόπο, πρέπει να αντικατασταθούν αμέσως.

► ΕΓΓΥΗΣΗ

Η Balder εγγυάται ότι τα προϊόντα της (1) συμμορφώνονται με τις προδιαγραφές του προτύπου της Balder κατά την ημερομηνία παράδοσης στους εξουσιοδοτημένους διανομείς της Balder ή τους άμεσους αγοραστές και καλύπτονται από εγγύηση για τις ακόλουθες χρονικές περιόδους από την ημερομηνία αγοράς από τον τελικό χρήστη (η οποία επαληθεύεται με έγκυρη απόδειξη πώλησης) (α) τρία έτη για τα φίλτρα αυτόματης σκούρυνσης Balder Technology, (β) δύο έτη για όλα τα άλλα φίλτρα αυτόματης σκούρυνσης και (γ) ένα έτος για τους ηλεκτρικούς αναπνευστήρες με καθαρισμό αέρα, (2) συμμορφώνονται με όλους τους ισχυρισμούς επισημάνσεων της Balder και (3) κατασκευάζονται σύμφωνα με όλους τους εφαρμοζόμενους ομοσπονδιακούς, πολιτειακούς και τοπικούς νόμους που ισχύουν κατά τη στιγμή και στην τοποθεσία κατασκευής των προϊόντων. Η ΠΑΡΟΥΣΑ ΕΓΓΥΗΣΗ ΕΠΕΧΕΙ ΤΗ ΘΕΣΗ ΟΛΩΝ ΤΩΝ ΛΟΙΠΩΝ ΕΓΓΥΗΣΕΩΝ, ΡΗΤΩΝ Ή ΥΠΟΔΗΛΟΥΜΕΝΩΝ, ΣΥΜΠΕΡΙΛΑΜΒΑΝΟΜΕΝΗΣ ΟΠΟΙΑΣΔΗΠΟΤΕ ΕΓΓΥΗΣΗΣ ΕΜΠΟΡΕΥΣΙΜΟΤΗΤΑΣ Ή ΚΑΤΑΛΛΗΛΟΤΗΤΑΣ ΓΙΑ ΣΥΓΚΕΚΡΙΜΕΝΟ ΣΚΟΠΟ. Η Balder δεν φέρει καμία ευθύνη για οποιοδήποτε είδος ειδικής, παρεπόμενης ή επακόλουθης ζημίας. Η ευθύνη της Balder για παραβίαση σύμβασης, αδικοπραξία ή άλλη προσφυγής δεν θα υπερβαίνει την τιμή αγοράς του προϊόντος. Οι αγοραστές και οι χρήστες θεωρείται ότι έχουν αποδεχθεί την παραπάνω εγγύηση και τον περιορισμό ευθύνης και δεν μπορούν να αλλάξουν τους όρους με προφορική συμφωνία ή οποιοδήποτε έγγραφο που δεν έχει υπογραφεί από την Balder. Στον βαθμό που απαιτείται από την ισχύουσα νομοθεσία, η Balder δεν περιορίζει την ευθύνη της για θάνατο/τραυματισμό που προκύπτει από αμέλεια της Balder.

► ΣΥΝΑΡΜΟΛΟΓΗΣΗ ΚΡΑΝΟΥΣ ΚΑΙ ΠΛΑΙΣΙΟΥ ΚΕΦΑΛΗΣ WH70 BH3®

Εικόνα **A**

1. Εισαγάγετε το πλαίσιο κεφαλής (D) μέσα στο κέλυφος του κράνους (B) όπως φαίνεται στην εικόνα 1. Ωθήστε τις βίδες (A) μέσα από τα ανοίγματα του κελύφους του κράνους. Εμπλέξτε τους μικρούς πείρους τοποθέτησης κλίσης μέσα στις επιθυμητές οπές τοποθέτησης κλίσης που βρίσκονται στο κέλυφος.
2. Σφίξτε το παξιμάδι του πλαισίου κεφαλής (C) πάνω σε κάθε βίδα.
3. Προσαρμόστε το πλαίσιο κεφαλής για τη βέλτιστη άνεση και εφαρμογή.
 - α. Προσαρμόστε το μήκος του επάνω ιμάντα ώστε το πλαίσιο κεφαλής να ακουμπά σε άνετη θέση γύρω από το κεφάλι σας.
 - β. Προσαρμόστε το εύρος της κλίσης του κράνους, επιλέγοντας τις οπές στις οποίες εμπλέκονται οι πείροι.
 - γ. Προσαρμόστε την απόσταση από το πρόσωπο, ξεσφίγγοντας τα παξιμάδια του πλαισίου κεφαλής ώστε οι μηχανισμοί άρθρωσης να μπορούν να μετακινηθούν προς τα εμπρός ή προς τα πίσω κατά μήκος του πλαισίου κεφαλής έως την επιθυμητή θέση. Έπειτα, σφίξτε ξανά τα παξιμάδια του πλαισίου κεφαλής.

Το πλαίσιο κεφαλής διαθέτει μια αντικαταστάσιμη απορροφητική ταινία. Οι απορροφητικές ταινίες διατίθενται από τον τοπικό σας αντιπρόσωπο.

► ΣΥΝΑΡΜΟΛΟΓΗΣΗ ΚΡΑΝΟΥΣ ΚΑΙ ΚΑΣΚΑΣ WH70 BH3®

/ WH70 BH3® HH - έκδοση του κράνους WH70 BH3® με καπάκι ασφαλείας Concept /

Εικόνα **B**

Εικόνα **B.1**

Εάν έχετε προμηθευτεί το κράνος συγκόλλησης WH70 BH3® σε συνδυασμό με κάσκα, ένας προσαρμογέας κάσκα που αποτελείται από δύο μέρη (αριστερό και δεξιό) θα αντικαθιστά το τυπικό πλαίσιο κεφαλής. Κάθε ένα από τα δύο μέρη του προσαρμογέα κάσκα επισημαίνεται με σαφήνεια με τα γράμματα L (αριστερά) και R (δεξιά) πάνω στο κύριο τμήμα του. Φροντίστε να επιλέξετε το σωστό για κάθε πλευρά.

1. Πιέζοντας τη βίδα με τον δείκτη σας, ξεσφίξτε το παξιμάδι, όπως φαίνεται στην εικόνα 1.

- Ωθήστε τη βίδα μέσα από το ορθογώνιο άνοιγμα που βρίσκεται στο κέλυφος του κράνους, εξακολουθώντας να κρατάτε τη βίδα. Τοποθετήστε τον πείρο για την προσαρμογή της κλίσης μέσα σε μία από τις τρεις σπές που βρίσκονται στο κέλυφος του κράνους. Επιλέξτε την κατάλληλη σπή ρύθμισης κλίσης για τη μέγιστη άνεση (2.).
- Σφίξτε το παξιμάδι πάνω στη βίδα (3.).
- Επαναλάβετε τη διαδικασία συναρμολόγησης του προσαρμογέα κάσκας στην αντίθετη πλευρά του κράνους.
- Εισαγάγετε τις σπίνες του προσαρμογέα κάσκας μέσα στις σχισμές της κάσκας. Βεβαιωθείτε ότι τα κάτω μάνδαλα του προσαρμογέα κάσκας έχουν κολλήσει πάνω στις ακμές της κάσκας (5.).
- Το πλαίσιο κεφαλής της κάσκας μπορεί να προσαρμοστεί με τη χρήση του πίσω τροχού ώστε να ταιριάζει στο κεφάλι. Πιέστε τον τροχό και κρατήστε τον ενώ τον περιστρέψετε, απελευθερώστε τον όταν φθάσετε τη θέση που σας βολεύει περισσότερο. Έτσι, θα ασφαλίσει στην επιθυμητή θέση (6.).
- Τα δύο ελατήρια του προσαρμογέα κάσκας συγκρατούν το κράνος στις δύο ακραίες θέσεις: επάνω και κάτω (7.).

Το πλαίσιο κεφαλής διαθέτει μια αντικαταστάσιμη απορροφητική ταινία. Οι απορροφητικές ταινίες διατίθενται από τον τοπικό σας αντιπρόσωπο.

► ΣΥΝΑΡΜΟΛΟΓΗΣΗ ΦΙΛΤΡΟΥ ΑΥΤΟΜΑΤΗΣ ΣΚΟΥΡΥΝΣΗΣ ΚΑΙ ΠΡΟΣΤΑΤΕΥΤΙΚΩΝ ΠΛΕΓΜΑΤΩΝ / WF70 GDS, WF70 ES /

Εικόνα **C**

- Σύρετε το εσωτερικό προστατευτικό πλέγμα πάνω στην εσωτερική πλευρά του φίλτρου αυτόματης σκούρυνσης, όπως φαίνεται στην εικόνα (1.).
- Αναδιπλώστε προσεκτικά την πλακέτα κυκλώματος του εξωτερικού χειριστηρίου πίσω από το φίλτρο ώστε να τοποθετηθεί στο εσωτερικό του κελύφους του κράνους προτού εισάγετε το φίλτρο μέσα στο άνοιγμα. Για τοποθέτηση του φίλτρου, ξεκινήστε εισάγοντάς το στο κάτω μέρος ώστε να κουμπώσει στο κάτω κλιπ (2.a). Έπειτα, ωθήστε προς τα μέσα το πάνω μέρος ώστε να κουμπώσει στο πάνω κλιπ (2.b).
- Εισαγάγετε το εξωτερικό προστατευτικό πλέγμα στη θέση του με τα τέσσερα πλευρικά στηρίγματα. Συγκρατήστε το προστατευτικό πλέγμα με τον αντίχειρα και το μεσαίο δάχτυλο και τοποθετήστε το στην πλευρά του αντίχειρά σας μέσα στις σχισμές των δύο πλευρικών στηριγμάτων. Η εσοχή του κελύφους του κράνους παρέχει τον απαραίτητο χώρο για τον αντίχειρά σας (3.a). Με το μεσαίο δάχτυλό σας λυγίστε το προστατευτικό πλέγμα και με τη βοήθεια των άλλων δαχτύλων, τοποθετήστε το μέσα στις πλευρικές σχισμές (3.b).
- Κλείστε το κέλυφος του κράνους με το εξωτερικό πλαίσιο. Εισαγάγετε τους κάτω δύο πείρους στα κατώτερα δύο ανοίγματα του κελύφους του κράνους και ωθήστε το πάνω μέρος του πλαισίου μέσα στο κέλυφος του κράνους ώστε οι δύο ανώτεροι πείροι να κουμπώσουν στα ανοίγματα στις δύο πλευρές (2 κλικ) (4.).
- Εισαγάγετε το μεσαίο μέρος του περιβλήματος του εξωτερικού χειριστηρίου μέσα στο άνοιγμά του που βρίσκεται στην εξωτερική πλευρά του κελύφους του κράνους (5.).
- Εισαγάγετε την πλακέτα κυκλώματος με ποτενσιόμετρα στο μεσαίο μέρος του περιβλήματος του εξωτερικού χειριστηρίου (6.).
- Πιέζοντας την ηλεκτρονική πλακέτα, εισαγάγετε τα 4 κομβία στα ποτενσιόμετρα από την εξωτερική πλευρά. Προσέξτε ώστε τα κομβία να εισαχθούν σωστά. Ελέγξτε εάν η τελική θέση των σημάδιων πάνω στο κομβίο αντιστοιχεί στα τυπωμένα σημάδια πάνω στο περίβλημα των εξωτερικών χειριστηρίων (7.).
- Εισαγάγετε το εξωτερικό μέρος του περιβλήματος του εξωτερικού χειριστηρίου ώστε να προσαρμόζεται πάνω στο μεσαίο μέρος του περιβλήματος του εξωτερικού χειριστηρίου (8.).
- Τοποθετήστε το εσωτερικό μέρος του περιβλήματος του εξωτερικού χειριστηρίου σωστά πάνω στο μεσαίο μέρος του περιβλήματος και στερεώστε το με τέσσερις βίδες (9.).

Εικόνα **C.1**

Εάν χρειαστεί να αφαιρέσετε το φίλτρο αυτόματης σκούρυνσης από το έδρανο (π.χ. για να αλλάξετε το εσωτερικό προστατευτικό φύλλο), απελευθερώστε πρώτα τον βρόχο στο ηλεκτρικό καλώδιο σύνδεσης, όπως φαίνεται στην εικόνα 10 και έπειτα αφαιρέστε το φίλτρο. Για να εισάγετε το φίλτρο ξανά στο έδρανο, τοποθετήστε το καλώδιο και τον βρόχο, όπως φαίνεται στην εικόνα 11.a (WH70 BH3®) και 11.b (WH70 BH3® Air). Το εκτεταμένο ηλεκτρικό καλώδιο απαιτείται για την αποτροπή σημαντικής υπερφόρτωσης και επακόλουθης φθοράς του καλωδίου κατά τη μετατόπιση του φίλτρου.

► ΣΥΝΑΡΜΟΛΟΓΗΣΗ ΦΙΛΤΡΟΥ ΑΥΤΟΜΑΤΗΣ ΣΚΟΥΡΥΝΣΗΣ ΚΑΙ ΠΡΟΣΤΑΤΕΥΤΙΚΩΝ ΠΛΕΓΜΑΤΩΝ / WF70 DS /

Εικόνα **D**

1. Σύρετε το εσωτερικό προστατευτικό πλέγμα πάνω στην εσωτερική πλευρά του φίλτρου αυτόματης σκούρυνσης, όπως φαίνεται στην εικόνα (1.).
2. Από την εξωτερική πλευρά του κελύφους του κράνους, εισαγάγετε το φίλτρο συγκόλλησης μέσα στο άνοιγμα φίλτρου. Ξεκινήστε εισάγοντας το φίλτρο στο κάτω μέρος ώστε να κουμπώσει στο κάτω κλιπ (2.α). Έπειτα, ωθήστε προς τα μέσα το πάνω μέρος ώστε να κουμπώσει στο πάνω κλιπ (2.β).
3. Εισαγάγετε το εξωτερικό προστατευτικό πλέγμα στη θέση του με τα τέσσερα πλευρικά στηρίγματα. Συγκρατήστε το προστατευτικό πλέγμα με τον αντίχειρα και το μεσαίο δάχτυλο και τοποθετήστε το στην πλευρά του αντίχειρά σας μέσα στις σχισμές των δύο πλευρικών στηριγμάτων. Η εσοχή του κελύφους του κράνους παρέχει τον απαραίτητο χώρο για τον αντίχειρά σας (3.α). Με το μεσαίο δάχτυλό σας λυγίστε το προστατευτικό πλέγμα και με τη βοήθεια των άλλων δαχτύλων, τοποθετήστε το μέσα στις πλευρικές σχισμές (3.β).
4. Κλείστε το κέλυφος του κράνους με το εξωτερικό πλαίσιο. Εισαγάγετε τους κάτω δύο πείρους στα κατώτερα δύο ανοίγματα του κελύφους του κράνους και ωθήστε το πάνω μέρος του πλαισίου μέσα στο κέλυφος του κράνους ώστε οι δύο ανώτεροι πείροι να κουμπώσουν στα ανοίγματα στις δύο πλευρές (2 κλικ) (4.).

► ΑΝΤΙΚΑΤΑΣΤΑΣΗ ΠΡΟΣΤΑΤΕΥΤΙΚΟΥ ΠΛΕΓΜΑΤΟΣ

Εικόνα **E**

1. Αφαιρέστε το εξωτερικό πλαίσιο. Από την εσωτερική πλευρά του κελύφους του φίλτρου, συμπιέστε τους δύο πείρους μεταξύ τους, απελευθερώστε το πλαίσιο και ωθήστε το ελαφρώς προς τα έξω (1.α). Έπειτα περιστρέψτε το για να απελευθερώσετε τους κάτω δύο πείρους (1.β).
2. Συγκρατήστε το προστατευτικό πλαίσιο με τον αντίχειρα και το μεσαίο δάχτυλο πάνω στις πλευρικές επεκτάσεις κατά μήκος των εσοχών του κελύφους του κράνους. Οι εσοχές παρέχουν τον χώρο για τα δάχτυλά σας. Πιέστε ελαφρώς το προστατευτικό πλέγμα για να το λυγίσετε και να το αφαιρέσετε από τις σχισμές συγκράτησης (2.).
3. Εισαγάγετε το νέο προστατευτικό πλέγμα και κλείστε το κάλυμμα όπως περιγράφεται στην προηγούμενη ενότητα, στα σημεία 3 και 4.

Εικόνα **E.1**

Κατά τη διάρκεια της συναρμολόγησης του κράνους και του φίλτρου συγκόλλησης ή, κατά τη διάρκεια της αντικατάστασης των προστατευτικών πλεγμάτων, βεβαιωθείτε ότι όλα τα εξαρτήματα έχουν τοποθετηθεί σταθερά στη θέση τους, προκειμένου να αποτραπεί τυχόν είσοδος φωτός στο κράνος. Εάν και πάλι εισέρχεται φως, επαναλάβετε τη διαδικασία έως ότου το πρόβλημα εξαλειφθεί, διαφορετικά δεν πρέπει να χρησιμοποιήσετε το κράνος για συγκολλήσεις. Πριν από την τοποθέτηση των καινούργιων προστατευτικών πλεγμάτων, να αφαιρείτε πάντα τα προστατευτικά φύλλα και από τις δύο πλευρές.

► ΣΥΝΑΡΜΟΛΟΓΗΣΗ ΚΡΑΝΟΥΣ WH70 BH3® Air

Εικόνα **F**

/ WH70 BH3® Air - έκδοση του κράνους WH70 BH3® με ενσωματωμένο σύστημα παροχής αέρα για τον συνδυασμό με το πιστοποιημένο σετ Airmax /

Εάν έχετε προμηθευτεί το κράνος WH70 BH3® σε συνδυασμό με το ενσωματωμένο σύστημα παροχής αέρα, το κράνος θα διαθέτει επιπλέον έναν ενσωματωμένο αγωγό αέρα, σύνδεσμο εύκαμπτου σωλήνα και σχάρα αέρα. Η JACKSON SAFETY® δεν αναλαμβάνει την ευθύνη για τα αποτελέσματα ενός σέρβις που εκτελείται από οποιοδήποτε άλλον εκτός του εξουσιοδοτημένου αντιπροσώπου σέρβις της JACKSON SAFETY®. Η μη τήρηση αυτών των οδηγιών θα έχει ως αποτέλεσμα την ακύρωση της εγγύησης.

► ΠΕΡΙΟΡΙΣΜΟΙ ΧΡΗΣΗΣ

1. Τα υλικά που έρχονται σε επαφή με το δέρμα μπορεί να προκαλέσουν αλλεργικές αντιδράσεις σε ευαίσθητα άτομα.
2. Μην χρησιμοποιείτε σκληρυμένα φίλτρα προσθήκης μεταλλικών στοιχείων χωρίς τα κατάλληλα προστατευτικά φύλλα.
3. Το τόξο συγκόλλησης μπορεί να βλάψει τα μάτια που δεν προστατεύονται!
4. Το τόξο συγκόλλησης μπορεί να προκαλέσει εγκαύματα σε δέρμα που δεν προστατεύεται!
5. Δώστε ιδιαίτερη προσοχή στον έλεγχο του προϊόντος πριν από τη χρήση. Μην χρησιμοποιείτε το προϊόν εάν κάποιο μέρος του συστήματος έχει υποστεί ζημιά.

6. Μην τοποθετείτε τη μάσκα συγκόλλησης πάνω σε θερμές επιφάνειες.
7. Χρησιμοποιείτε το προϊόν μόνο σε θερμοκρασίες που κυμαίνονται από -5 °C έως +55 °C.
8. Μην χρησιμοποιείτε ποτέ τη μάσκα στα ακόλουθα περιβάλλοντα και συνθήκες:
 - Εάν η συγκέντρωση οξυγόνου στο περιβάλλον είναι μικρότερη από 17%.
 - Σε περιβάλλον εμπλουτισμένο με οξυγόνο.
 - Σε εκρηκτικό περιβάλλον.
 - Σε περιβάλλον όπου ο χρήστης αγνοεί το είδος των επικίνδυνων ουσιών και τη συγκέντρωσή τους.
 - Σε περιβάλλον όπου υπάρχει άμεσος κίνδυνος για τη ζωή και την υγεία.
 - Εάν δεν είστε βέβαιοι ότι ο τύπος του διαφανούς καλύμματος του φίλτρου συγκόλλησης είναι κατάλληλος για τη δουλειά σας.
 - Αντικαταστήστε αμέσως το προστατευτικό φίλτρο εάν έχει υποστεί ζημιά ή εάν έχει λεκέδες ή γρατζουνιές που μειώνουν την ορατότητα.
 - Η μάσκα δεν προστατεύει από ισχυρούς κραδασμούς, εκρήξεις ή διαβρωτικές ουσίες.
9. Μεταβείτε σε ασφαλές μέρος και λάβετε τα κατάλληλα μέτρα όταν παρουσιαστεί κάποιος από τα ακόλουθα προβλήματα ενώ χρησιμοποιείτε τη μάσκα:
 - Εάν νιώσετε σημαντική αύξηση της αντίστασης της αναπνοής ή αντιμετωπίσετε οποιοδήποτε άλλο πρόβλημα που σχετίζεται με την αναπνοή.
 - Εάν παρουσιαστεί δυσσομία ή ερεθισμός ή δυσάρεστη γεύση κατά την αναπνοή.
 - Εάν νιώσετε αδιαθεσία ή ναυτία.
10. Χρησιμοποιείτε πιστοποιημένα αυθεντικά φίλτρα που έχουν σχεδιαστεί αποκλειστικά για τη δική σας κινητή αναπνευστική συσκευή φιλτραρίσματος του αέρα. Αντικαταστήστε τα φίλτρα όποτε παρατηρείτε αλλαγές στην οσμή του αέρα που παρέχει η αναπνευστική συσκευή.
11. Τα φίλτρα που έχουν κατασκευαστεί για τη συγκράτηση των στερεών και υγρών σωματιδίων (φίλτρα σωματιδίων) δεν προστατεύουν το χρήστη από οποιοδήποτε αέριο. Τα φίλτρα που έχουν κατασκευαστεί για τη συγκράτηση των αερίων δεν προστατεύουν το χρήστη από οποιοδήποτε σωματίδιο. Σε ένα περιβάλλον εργασίας όπου υπάρχουν και τα δύο είδη μόλυνσης, θα πρέπει να χρησιμοποιούνται συνδυαστικά φίλτρα.
12. Οι προστατευτικές πλάκες, τόσο οι εσωτερικές όσο και οι εξωτερικές, θα πρέπει να χρησιμοποιούνται σε συνδυασμό με το αυτόματο φίλτρο σκίασης για προστασία από μόνιμη ζημιά.

Η συναρμολόγηση του κράνους WH70 BH3® Air είναι παρόμοια με τη διαδικασία που περιγράφεται στην ενότητα «ΣΥΝΑΡΜΟΛΟΓΗΣΗ ΚΡΑΝΟΥΣ ΚΑΙ ΠΛΑΙΣΙΟΥ ΚΕΦΑΛΗΣ WH70 BH3®». Εκτός από ορισμένα πρόσθετα ενσωματωμένα μέρη (αεραγωγός, σύνδεσμος εύκαμπτου σωλήνα (W) και σχάρα αέρα (Q)), τα οποία συναρμολογούνται αποκλειστικά από τον κατασκευαστή, το κράνος WH70 BH3® Air διαθέτει επίσης ένα στήριγμα εύκαμπτου σωλήνα (X), στεγανοποίηση για το πρόσωπο (Y) και ένα ζεύγος ροδελών (Z).

Το στήριγμα εύκαμπτου σωλήνα (X) μπορεί να κουμπώσει στη μία πλευρά του πλαισίου κεφαλής, συνήθως στην αντίθετη πλευρά του κύριου χειριού.

Η στεγανοποίηση για το πρόσωπο πρέπει να συναρμολογηθεί κατάλληλα μέσα στο κράνος WH70 BH3® Air. Η περίμετρος της εύκαμπτης (flexi) στεγανοποίησης θα πρέπει να ακουμπά στο πρόσωπο και να εκτείνεται κάτω από το πηγούνι. Η θέση της ως προς το κράνος και το πλαίσιο κεφαλής είναι εμφανής από την εικόνα αρ. 1, ενώ η ακριβής θέση ως προς το κράνος WH70 BH3® Air, τον αεραγωγό και το στήριγμα της στεγανοποίησης περιγράφεται λεπτομερώς στην επόμενη ενότητα «ΑΝΤΙΚΑΤΑΣΤΑΣΗ ΣΤΕΓΑΝΟΠΟΙΗΣΗΣ ΓΙΑ ΤΟ ΠΡΟΣΩΠΟ».

► ΣΥΝΑΡΜΟΛΟΓΗΣΗ ΡΟΔΕΛΩΝ

Εικόνα **F.1**

Προκειμένου να διασφαλίζεται η επαρκής στεγανοποίηση στην κουκούλα και να ικανοποιούνται τα πρότυπα ασφάλειας, το WH70 BH3® Air πρέπει να διαθέτει επίσης ένα ζεύγος ροδελών. Οι ροδέλες παραρτώνται στους δύο ανώτερους εσωτερικούς πείρους του πλαισίου εξωτερικού χειριστηρίου.

► ΑΝΤΙΚΑΤΑΣΤΑΣΗ ΣΤΕΓΑΝΟΠΟΙΗΣΗΣ ΓΙΑ ΤΟ ΠΡΟΣΩΠΟ

Εικόνα **F.2**

Οι δύο διαθέσιμες εκδόσεις της στεγανοποίησης προσώπου (τυπική και εύκαμπτη) έχουν ακριβώς το ίδιο πλαστικό στήριγμα στεγανοποίησης για το πρόσωπο, επομένως η διαδικασία αντικατάστασης είναι η ίδια και για τις δύο. Για να μπορέσετε να παρατηρήσετε καλύτερα τις λεπτομέρειες, τα σχήματα συναρμολόγησης θα δείχνουν το στήριγμα της στεγανοποίησης για το πρόσωπο χωρίς τη στεγανοποίηση (υφασμάτινο μέρος).

1. Αφαιρέστε το πλαίσιο κεφαλής στην αντίθετη πλευρά, όπως περιγράφεται στην ενότητα «ΣΥΝΑΡΜΟΛΟΓΗΣΗ ΚΡΑΝΟΥΣ ΚΑΙ ΠΛΑΙΣΙΟΥ ΚΕΦΑΛΗΣ WH70 BH3®».
2. Τραβήξτε το κάτω μέρος του στηρίγματος της στεγανοποίησης για το πρόσωπο για να το απελευθερώσετε από τον αεραγωγό (1.).
3. Απελευθερώστε το στηρίγμα της στεγανοποίησης για το πρόσωπο από τα δύο εξωτερικά επάνω μάνδαλα (2.).
4. Τραβήξτε το στηρίγμα της στεγανοποίησης για το πρόσωπο από τα δύο εσωτερικά επάνω μάνδαλα (3.).
5. Ωθήστε την εσωτερική επάνω πλευρά του στηρίγματος της στεγανοποίησης για το πρόσωπο μέσα στα δύο επάνω εσωτερικά μάνδαλα (4.).
6. Ωθήστε το εξωτερικό επάνω μέρος του στηρίγματος της στεγανοποίησης για το πρόσωπο μέσα στα δύο εξωτερικά επάνω μάνδαλα (5.).
7. Σύρετε το κάτω μέρος του στηρίγματος της στεγανοποίησης για το πρόσωπο μέσα στο διάκενο μεταξύ του κράνους και του αεραγωγού (6.).
8. Συναρμολογήστε το πλαίσιο κεφαλής όπως περιγράφεται στην ενότητα «ΣΥΝΑΡΜΟΛΟΓΗΣΗ ΚΡΑΝΟΥΣ ΚΑΙ ΠΛΑΙΣΙΟΥ ΚΕΦΑΛΗΣ WH70 BH3®».

► ΤΟΠΟΘΕΤΗΣΗ ΤΟΥ ΕΥΚΑΜΠΤΟΥ ΣΩΛΗΝΑ

Εικόνα **F.3**

Βιδώστε τον εύκαμπτο σωλήνα της μονάδας PAPR (ο εύκαμπτος σωλήνας παρέχεται μαζί με το σετ μονάδας ισχύος AIRMAX®) όπως φαίνεται στο σχήμα. Προσαρμόστε το μήκος του εύκαμπτου σωλήνα ανάμεσα στον σύνδεσμο του σωλήνα και στο στηρίγμα του ώστε να επιτυγχάνεται η μέγιστη άνεση. Συνιστάται αυτό το μήκος να είναι 25-30 cm όταν ο σωλήνας δεν είναι τεντωμένος. Έτσι, ο επάνω βρόχος δεν θα είναι πολύ μεγάλος και το μήκος θα σας επιτρέπει να ανασηκώνετε άνετα το κράνος. Συνιστάται το μήκος του εύκαμπτου σωλήνα από τον σύνδεσμο του σωλήνα έως τη μονάδα ισχύος AIRMAX® να προσαρμόζεται ώστε ο εύκαμπτος σωλήνας να ακολουθεί το τόξο της πλάτης του χρήστη, χωρίς να τεντώνεται. Αφού τοποθετήσετε τον εύκαμπτο σωλήνα μέσα στο στηρίγμα, προσαρμόστε το ύψος του τραβώντας απλώς τον εύκαμπτο σωλήνα μέσα από το στηρίγμα του προς τα επάνω ή προς τα κάτω. Η λεπτομερής ρύθμιση του σχήματος του βρόχου μπορεί να γίνει με περιστροφή του εύκαμπτου σωλήνα προς τα αριστερά ή προς τα δεξιά.

► ΣΥΝΑΡΜΟΛΟΓΗΣΗ ΚΡΑΝΟΥΣ ΚΑΙ ΚΑΣΚΑΣ WH70 BH3® Air

/ WH70 BH3® Air HH - έκδοση του κράνους WH70 BH3® Air
με κατάκη ασφαλείας Concept /

Εικόνα **G**

Εικόνα **G.1**

Εάν έχετε προμηθευτεί το κράνος συγκόλλησης WH70 BH3® Air σε συνδυασμό με κάσκα, ένα προσαρμογέας κάσκας που αποτελείται από δύο μέρη (αριστερό και δεξιό) θα αντικαθιστά το τυπικό πλαίσιο κεφαλής. Κάθε ένα από τα δύο μέρη του προσαρμογέα κάσκας επισημαίνεται με σαφήνεια με τα γράμματα L (αριστερά) και R (δεξιά) πάνω στο κύριο τμήμα του. Βεβαιωθείτε ότι χρησιμοποιείτε στο σωστό μέρος για κάθε πλευρά.

Η συναρμολόγηση του κράνους και της κάσκας WH70 BH3® Air είναι παρόμοια με τη διαδικασία που περιγράφεται στην ενότητα «ΣΥΝΑΡΜΟΛΟΓΗΣΗ ΚΡΑΝΟΥΣ ΚΑΙ ΚΑΣΚΑΣ WH70 BH3®».

► ΠΡΟΣΤΑΤΕΥΤΙΚΟ ΦΙΛΤΡΟ ΑΥΤΟΜΑΤΗΣ ΣΚΟΥΡΥΝΣΗΣ

► ΛΕΙΤΟΥΡΓΙΑ

Η λειτουργία των προστατευτικών φίλτρων συγκόλλησης της JACKSON SAFETY® με αυτόματη σκούρυνση βασίζεται σε ένα διάφραγμα φωτός υγρών κρυστάλλων, το οποίο προστατεύει τα μάτια του συγκολλητή από το έντονο ορατό φως που εκπέμπεται κατά τη διάρκεια της διαδικασίας συγκόλλησης. Σε συνδυασμό με το μόνιμο, παθητικό φίλτρο IR/UV, προστατεύει από την επικίνδυνη υπέρυθη (IR) και υπεριώδη (UV) ακτινοβολία. Η προστασία από την επιβλαβή ακτινοβολία επιτυγχάνεται ανεξάρτητα από το επίπεδο σκίασης ή από τυχόν δυσλειτουργία του φίλτρου, πέρα από τον αριθμό σκουρότερης σκίασης που αναγράφεται στο κάθε συγκεκριμένο μοντέλο.

Τα προστατευτικά φίλτρα συγκόλλησης της JACKSON SAFETY® με αυτόματη σκούρυνση κατασκευάζονται σύμφωνα με τις απαιτήσεις του προτύπου EN 379 και φέρουν πιστοποίηση CE, DIN, καθώς και DIN Plus. Δεν προορίζονται για την προστασία από προσκρούσεις, εκτανασσομένα σωματίδια, τηγμένα μέταλλα, διαβρωτικά υγρά ή επικινδύνα αέρια. Να αντικαθιστάτε πάντα το φίλτρο συγκόλλησης με αυτόματη σκούρυνση εάν παρουσιάζει

δυσλειτουργία (βεβαιωθείτε ότι το φίλτρο αυτόματης σκούρυνσης γίνεται σκούρο, εάν χτυπήσετε το τόξο συγκόλλησης) ή φυσική ζημιά.

Πρέπει να χρησιμοποιούνται προστατευτικά πλέγματα, εσωτερικά και εξωτερικά (πολυανθρακικό υλικό), σε συνδυασμό με το φίλτρο αυτόματης σκούρυνσης, για την προστασία του από ανεπανόρθωτη ζημιά.

► ΧΡΗΣΗ

Ένα προστατευτικό φίλτρο συγκόλλησης με αυτόματη σκούρυνση ενσωματωμένο σε ένα κράνος συγκόλλησης θεωρείται «Μέσο Ατομικής Προστασίας» (ΜΑΠ) για την προστασία των ματιών, του προσώπου και του λαιμού από άμεση και έμμεση επικίνδυνη ακτινοβολία φωτός από το τόξο συγκόλλησης. Εάν έχετε αγοράσει μόνο φίλτρο χωρίς κράνος, θα πρέπει να επιλέξετε το κατάλληλο κράνος που έχει σχεδιαστεί για χρήση σε συνδυασμό με προστατευτικό φίλτρο συγκόλλησης με αυτόματη σκούρυνση. Πρέπει να επιτρέψει την κατάλληλη τοποθέτηση του φίλτρου, μαζί με το εσωτερικό και το εξωτερικό προστατευτικό πλέγμα, στο κράνος. Δεν θα πρέπει να υπάρχουν σημεία αυξημένης τάσης λόγω του πλαισίου στερέωσης ή του συστήματος τοποθέτησης, καθώς κάτι τέτοιο θα μπορούσε να προκαλέσει σοβαρή ζημιά στο φίλτρο. Βεβαιωθείτε ότι οι ηλιακές κυψέλες και οι αισθητήρες φωτός δεν καλύπτονται από οποιοδήποτε μέρος του κράνους, καθώς κάτι τέτοιο θα μπορούσε να αποτρέψει τη σωστή λειτουργία του φίλτρου. Εάν συμβαίνει οποιαδήποτε από αυτές τις καταστάσεις, το φίλτρο δεν είναι κατάλληλο για χρήση.

► ΠΕΔΙΟ ΕΦΑΡΜΟΓΗΣ

Τα φίλτρα JACKSON SAFETY® είναι κατάλληλα για όλους τους τύπους ηλεκτροσυγκόλλησης: Ηλεκτρόδια με επικάλυψη, MIG/MAG, TIG/WIG, συγκόλληση με πλάσμα και κοπή. Τα φίλτρα JACKSON SAFETY® δεν είναι κατάλληλα για συγκόλληση λείζερ.

► ΛΕΙΤΟΥΡΓΙΕΣ

Τα φίλτρα JACKSON SAFETY® παρέχονται έτοιμα για χρήση. Ελέγξτε τον βαθμό της απαιτούμενης προστασίας για τη συγκεκριμένη διαδικασία συγκόλλησης και, εάν ένα συγκεκριμένο μοντέλο σας το επιτρέπει, επιλέξτε τη συνιστώμενη σκίαση, φωτοευσαισθησία, καθώς και την υστέρηση χρόνου ανοίγματος.

Ρύθμιση σκίασης: Ορισμένα μοντέλα (WF70 ES, WF70 DS) επιτρέπουν ένα εύρος ρύθμισης σκίασης από 9 έως 13. Το WF70 GDS παρέχει δύο εύρη σκίασης, 6-8 και 9-13. Μπορεί να προσαρμοστεί από το κομβίο Range (Εύρος) που βρίσκεται πάνω στο φίλτρο. Το εξωτερικό κομβίο για τη ρύθμιση της σκίασης διαθέτει δύο εύρη σκίασης (6-8 και 9-13) που επισημαίνονται με δύο διαφορετικούς χαρακτήρες (θετικοί και αρνητικοί). Η ρύθμιση του κομβίου Range (Εύρος) ορίζει το εύρος που χρησιμοποιείται.

Ρύθμιση ευαισθησίας: Οι περισσότερες εφαρμογές συγκόλλησης μπορούν να εκτελεστούν με την ευαισθησία φωτός συγκόλλησης ρυθμισμένη στο μέγιστο επίπεδο. Το μέγιστο επίπεδο ευαισθησίας είναι κατάλληλο για εργασία με χαμηλή ένταση ρεύματος συγκόλλησης, TIG ή ειδικές εφαρμογές. Η ευαισθησία φωτός συγκόλλησης πρέπει να μειωθεί μόνο σε κάποιες συγκεκριμένες συνθήκες φωτισμού περιβάλλοντος, προκειμένου να αποτρέπεται η ανεπιθύμητη ενεργοποίηση. Ως ένας απλός κανόνας για τη βέλτιστη απόδοση, συνιστάται η ρύθμιση της ευαισθησίας στο μέγιστο επίπεδο στην αρχή και, έπειτα, η βαθμιαία μείωσή της, έως ότου το φίλτρο αντιδρά μόνο στις αναλαμπές φωτός συγκόλλησης και χωρίς ενοχλητική άστοχη ενεργοποίηση λόγω των συνθηκών φωτισμού περιβάλλοντος (απευθείας ηλιακή ακτινοβολία, έντονος τεχνητός φωτισμός, γειτονικά τόξα συγκόλλησης, κ.λπ.).

Ρύθμιση χρονικής υστέρησης ανοίγματος: Η χρονική υστέρηση ανοίγματος μπορεί να ρυθμιστεί σε μια τιμή μεταξύ 0,1 και 1,0 δευτερολέπτων. Συνιστάται η χρήση μικρότερης υστέρησης σε εφαρμογές σημειακής συγκόλλησης και μεγαλύτερης υστέρησης σε εφαρμογές με υψηλότερη ένταση ρεύματος και μεγαλύτερα διαστήματα συγκόλλησης. Μεγαλύτερη υστέρηση μπορεί επίσης να χρησιμοποιηθεί για συγκόλληση TIG με χαμηλή ένταση ρεύματος, προκειμένου να αποτραπεί το άνοιγμα του φίλτρου όταν η διαδρομή του φωτός προς τους αισθητήρες παρεμποδιστεί προσωρινά από κάποιο χέρι, πυρσό, κ.λπ.

Λειτουργία συγκόλλησης/τροχίσματος: Το ηλεκτρο-οπτικό φίλτρο συγκόλλησης WF70 GDS μπορεί να χρησιμοποιηθεί τόσο για εφαρμογές συγκόλλησης όσο και για εφαρμογές τροχίσματος. Εάν επιλέξετε τη θέση Grind (Τρόχισμα), το φίλτρο απενεργοποιείται και δεν θα ενεργοποιηθεί από τους σπινθήρες που δημιουργούνται κατά το τρίξιμο. Προτού ξεκινήσετε και πάλι την εργασία συγκόλλησης, θα πρέπει να επαναφέρετε το κομβίο στη θέση Weld (Συγκόλληση).

► ΣΥΝΙΣΤΩΜΕΝΑ ΕΠΙΠΕΔΑ ΣΚΙΑΣΗΣ ΓΙΑ ΔΙΦΟΡΕΣ ΕΦΑΡΜΟΓΕΣ ΣΥΓΚΟΛΛΗΣΗΣ / EN 379 /

ΔΙΑΔΙΚΑΣΙΑ ΣΥΓΚΟΛΛΗΣΗΣ	ΕΝΤΑΣΗ ΡΕΥΜΑΤΟΣ ΣΕ AMPERE																											
	6	10	15	30	40	60	70	100	125	150	175	200	225	250	300	350	400											
MMA	8				9				10				11				12				13							
	WF70 GDS																											
	WF70 ES, WF70 DS																											
MAG	8				9				10				11				12											
	WF70 GDS																											
	WF70 ES, WF70 DS																											
TIG	8				9				10				11				12				13				14			
	WF70 GDS																											
	WF70 ES, WF70 DS																											
MIG με βαριά μέταλλα					9				10				11				12				13							
	WF70 GDS																											
	WF70 ES, WF70 DS																											
MIG με ελαφριά μέταλλα ανοξειδωτο, Al					10								11				12				13							
	WF70 GDS																											
	WF70 ES, WF70 DS																											
Κοπή με πλάσμα					9				10				11				12				13							
	WF70 GDS																											
	WF70 ES, WF70 DS																											
Συγκόλληση με μικροπλάσμα	4	5	6	7	8	9	10	11	12	13																		
	WF70 GDS																											
	WF70 ES, WF70 DS																											

► ΚΑΜΠΥΛΗ ΜΕΤΑΔΟΣΗΣ ΦΩΤΟΣ

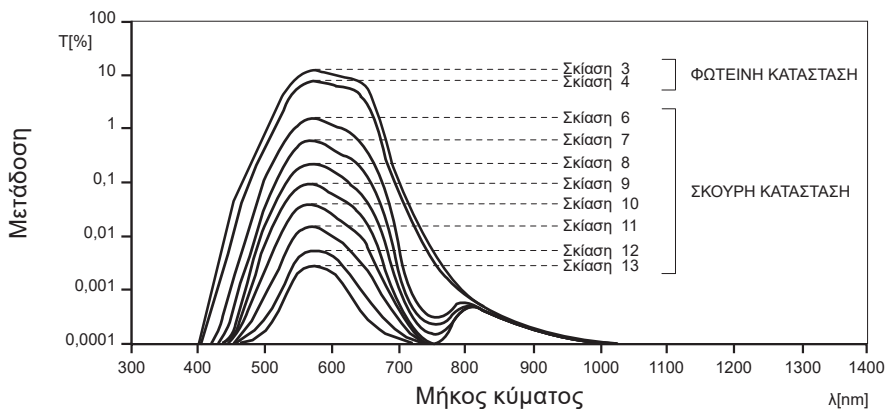

► ΑΝΤΙΜΕΤΩΠΙΣΗ ΠΡΟΒΛΗΜΑΤΩΝ

Βλάβη ή κακή απόδοση	Πιθανές αιτίες	Συνιστώμενη λύση
Το φίλτρο δεν γίνεται πιο σκούρο ή ανοίγει κατά τη συγκόλληση.	Οι αισθητήρες ή το φωτοκύτταρο μπορεί να έχουν καλυφθεί από εκτόξευση υλικού ή ρύπους.	Καθαρίστε το φίλτρο και την προστατευτική θωράκιση με μαλακό πανί. Εάν είναι απαραίτητο, αντικαταστήστε την προστατευτική θωράκιση.
Το φίλτρο ανοίγει κατά τη συγκόλληση.	Ασθενής πηγή φωτισμού.	Αυξήστε την ευαισθησία, προσεγγίστε το τόξο, μην καλύπτετε τους αισθητήρες και το φωτοκύτταρο με το χέρι, τον πυρσό ή άλλα αντικείμενα. Αυξήστε τη χρονοκαθυστέρηση ανοίγματος.
Το φίλτρο ενεργοποιείται λανθασμένα.	Έντονο ηλιακό φως, ισχυρός φωτισμός, φωτισμός γειτονικού τόξου συγκόλλησης.	Μειώστε την ευαισθησία, μειώστε τις παρασιτικές πηγές φωτισμού του περιβάλλοντος.
Πολύ αργός χρόνος απόκρισης.	Πολύ χαμηλή θερμοκρασία περιβάλλοντος.	Μην χρησιμοποιείτε ποτέ κάτω από τους -5°C.
	Πολύ σκοτεινό περιβάλλον.	Ο χρόνος αντίδρασης για το πρώτο τόξο θα είναι μόνο 10 ms και ακολούθως, κανονικά 0,15 ms.

► ΠΕΡΙΓΡΑΦΗ ΧΑΡΑΚΤΗΡΙΣΤΙΚΩΝ ΤΟΥ ΦΙΛΤΡΟΥ JACKSON SAFETY®

1. Ηλιακές κυψέλες
2. Αισθητήρες φωτός (φωτοδιόδοι)
3. Περίβλημα φίλτρου
4. Περιοχή όρασης στο διάφραγμα υγρών κρυστάλλων
5. Επιλογή εύρους ρύθμισης σκίασης
6. Επιλογή συγκόλλησης ή τροχίσματος
7. Ρύθμιση σκίασης
8. Ρύθμιση ευαισθησίας
9. Ρύθμιση χρονικής υστέρησης ανοίγματος

Εικόνα **H**

► ΤΕΧΝΙΚΑ ΔΕΔΟΜΕΝΑ

Μοντέλο	WF70 GDS	WF70 ES	WF70 DS
Περιοχή όρασης	96 x 68.5 mm	96 x 68.5 mm	96 x 68.5 mm
Βάρος	165 g	160 g	125 g
Σκίαση σε ανοικτή κατάσταση	4	4	4
Σκίαση σε κλειστή κατάσταση	6-8 / 9-13	9-13	9-13
Ρύθμιση σκίασης	ναι / εξωτερικά	ναι / εξωτερικά	ναι / εξωτερικά
Ρύθμιση ευαισθησίας	ναι / εξωτερικά	ναι / εξωτερικά	ναι / εξωτερικά
Ρύθμιση υστέρησης	ναι / εξωτερικά	ναι / εξωτερικά	ναι / εξωτερικά
Λειτουργία τροχίσματος	ναι / εξωτερικά	no	no
Χρόνος εναλλαγής στους 23°C	0.15 ms	0.15 ms	0.15 ms
Χρόνος εκκαθάρισης	0.1 - 1.0 s	0.1 - 1.0 s	0.1 - 1.0 s
Προστασία από UV/IR	UV13 / IR13	UV13 / IR13	UV13 / IR13
Εύρος θερμοκρασιών	-5°C / +55°C	-5°C / +55°C	-5°C / +55°C
Εντοπισμός TIG	ενισχυμένη	ενισχυμένη	ενισχυμένη
Παροχή ενέργειας	ηλιακές κυψέλες / χωρίς αλλαγή μπαταρίας		

► ΣΗΜΑΝΣΕΙΣ

Εξέταση τύπου CE (φίλτρο αυτόματης σκούρυνσης και κράνος συγκόλλησης και κράνος ασφαλείας):

Γνωστοποιηθείς οργανισμός 0196, DIN CERTCO Gesellschaft fuer Konformitaetsbewertung mbH, Alboinstrasse 56, D-12103 Berlin, Germany.



Γνωστοποιηθείς οργανισμός 1883, ECS (European Certification Service) GmbH, Hüttfeldstraße 50, D-73430 Aalen, Germany.

Εξέταση τύπου CE (PAPR): Γνωστοποιηθείς οργανισμός 1024, Occupational Safety Research Institute, v.v.i., Jeruzalémská 1283/9, 110 00 Praha 1, Czech Republic.

Το κράνος συγκόλλησης WH70 BH3® έχει ελεγχθεί σύμφωνα με τα πρότυπα EN 175 και EN 166.

Το κράνος συγκόλλησης WH70 BH3® Air έχει ελεγχθεί σύμφωνα με τα πρότυπα EN 12941 και EN 14594. Τα πιστοποιητικά ισχύουν μόνο σε συνδυασμό με ένα από τα ακόλουθα σετ μονάδας ισχύος AIRMAX®: AIRMAX® Plus, AIRMAX® Elite και AIRMAX® Pressure, είτε με στήριγμα κεφαλής 375 ή με προσαρμογείς κράνους ασφαλείας σε συνδυασμό με το κράνος Concept, καθώς και με έναν από τους δύο ανασηκωνόμενους φακούς (άνοιγμα φίλτρου 110x90 mm ή 108x51 mm.

TH3	WH70 BH3® Air + στήριγμα κεφαλής + R60 AIRMAX® Plus; R60 AIRMAX® Elite
TH3	WH70 BH3® Air + κράνος + R60 AIRMAX® Elite
3B	WH70® BH3 Air + στήριγμα κεφαλής/κράνος + R80 AIRMAX Pressure

Σημάνσεις	
BH3	Όνομασία προϊόντος για το κέλυφος του κράνους
WF70 GDS	Όνομασία προϊόντος για το φίλτρο αυτόματης σκούρυνσης
4 / 6-8 / 9-13	4 – Αριθμός σκίασης προστασίας στην ανοικτή κατάσταση 6-8 / 9-13 – Αριθμοί σκίασης προστασίας στην κλειστή κατάσταση
SM	Κωδικός ταυτοποίησης κατασκευαστή
1/1/1/1	Οπτικές κλάσεις (οπτική ποιότητα, διασπορά φωτός, ομοιογένεια, γωνιακή εξάρτηση)
EN 379	Αριθμός του προτύπου (φίλτρο αυτόματης σκούρυνσης)
EN 175	Αριθμός του προτύπου (κράνος συγκόλλησης)
EN 166	Αριθμός του προτύπου (κράνος συγκόλλησης)
EN 12941	Αριθμός του προτύπου (κράνος συγκόλλησης σε συνδυασμό με τροφοδοτούμενες διατάξεις φίλτρων)
EN 14594	Αριθμός του προτύπου (κράνος συγκόλλησης σε συνδυασμό με διάταξη αναπνοής με πεπιεσμένο αέρα)
AS/NZS 1337.1	Αριθμός του προτύπου (κράνος συγκόλλησης)
AS/NZS 1338.1	Αριθμός του προτύπου (φίλτρο αυτόματης σκούρυνσης)
ANSI Z87.1	Αριθμός του προτύπου (φίλτρο αυτόματης σκούρυνσης και κράνος συγκόλλησης))
S	Αυξημένη στιβαρότητα
B	Σήμανση αντίστασης σε κρούση μέτριας ενέργειας
9	Σήμανση αντίστασης σε τηγμένα μέταλλα και καυτά στερεά
CE	Σήμανση CE
DIN	Σύμβολο συμμόρφωσης για DIN
DIN Plus	Σύμβολο συμμόρφωσης για DIN Plus
	Εγχειρίδιο οδηγιών
	Το σύμβολο πάνω στο προϊόν ή στη συσκευασία του υποδεικνύει ότι αυτό το προϊόν δεν πρέπει να απορρίπτεται μαζί με τα οικιακά απορρίμματα. Θα πρέπει να παραδίδεται στο ισχύον σημείο συλλογής για την ανακύκλωση ηλεκτρικού και ηλεκτρονικού εξοπλισμού. Διασφαλίζοντας τη σωστή απόρριψη του προϊόντος, συμβάλλετε στην αποφυγή πιθανών αρνητικών επιπτώσεων για το περιβάλλον και την υγεία των ανθρώπων, οι οποίες διαφορετικά θα μπορούσαν να προκληθούν λόγω μη κατάλληλου χειρισμού των αποβλήτων του προϊόντος. Για πιο λεπτομερείς πληροφορίες σχετικά με την ανακύκλωση του προϊόντος, απευθυνθείτε στην τοπική δημοτική αρχή, την τοπική υπηρεσία διάθεσης οικιακών απορριμμάτων ή το κατάστημα από όπου αγοράσατε το προϊόν.

Σημείωση: Το παραπάνω αποτελεί παράδειγμα.

► ΔΗΛΩΣΗ ΣΥΜΜΟΡΦΩΣΗΣ ΕΕ

<https://www.jacksonsafety.com/europe-products-documentation>

Güvenliğiniz ve maksimum verim alabilmeniz için, kullanım öncesinde bu bilgileri lütfen dikkatlice okuyunuz.

► KAYNAK ÖNCESİNDE

- Başlığın olması gerektiği gibi monte edildiğinden ve kazara gelebilecek ışığı tamamen engellediğinden emin olun. Ön kısımda, sadece otomatik karartıcı kaynak filtresinin görüş alanı yoluyla başlığa ışık girebilir.
- Başlık tertibatını en rahat olacak ve en geniş görüş alanını sağlayacak şekilde ayarlayın.
- Koruyucu bölüm için uygun bir kaynak filtresi seçin. Filtre boyutları: 110x110mm.
- Kaynak uygulamanız için belirlenmiş gölge seviyenizi kontrol edin ve otomatik karartıcı filtrenizi buna göre ayarlayın (önerilen gölge seviyelerinin bulunduğu tabloyu inceleyiniz).

► TEDBİRLER

- Başlığı veya otomatik karartıcı kaynak filtresini hiçbir zaman sıcak bir yüzeye koymayın.
- Çizilmiş veya hasar görmüş koruma ekranları, düzenli bir şekilde orijinal JACKSON SAFETY® yedek parçalarıyla değiştirilmelidir. Yeni koruma sistemini kullanmadan önce, koruyucu kılıfın/foilyonun iki tarafta da çıkarıldığından emin olun.
- WH70 BH3®'ü sadece -5°C ila +55°C sıcaklık aralığında kullanın.
- Otomatik karartıcı kaynak filtresini hiçbir zaman suya deędirmeyin ve her zaman kirden koruyun.
- Sadece orijinal JACKSON SAFETY® yedek parçalarını kullanın. Karar veremediğiniz durumlarda, lütfen JACKSON SAFETY® yetkili satıcınıza başvurun.
- Bu talimatlara uymamanız, garantiyi geçersiz kılacaktır. Balder, kaynak/taşlama hariçindeki uygulamalardan veya talimatların harfiyen uygulanmamasından dolayı ortaya çıkabilecek problemler konusunda sorumluluk kabul etmemektedir. WH70 BH3® kaynak başlığı, kaynağı yapan kişinin yüzünü kaynak sıçramalarına, kaynak işlemi sırasında ortaya çıkan zararlı ultraviyole ve kızıl ötesi ışınlarına karşı korur. Başlık, uçan partiküllere, erimiş metallere, aşındırıcı sıvılara veya zararlara karşı koruma sağlaması için tasarlanmamıştır.
- Aşağı düşen erimiş metal tehlikesinin olduğu durumlarda baş üstü kaynaklama için kullanmayınız. Kaynak başlığı/filtresi sistemi, direkt baş üstü kaynaklama için erimiş metal ve serpintilere karşı koruma sağlamamaktadır.
- Başlığı takanın cildiyle temas edebilecek materyaller belirli kişilerde alerjik reaksiyona neden olabilir.
- Oftalmik gözlükler üzerine takılan kaynak başlıkları, darbeyi aktarmak suretiyle takan kişi için tehlike oluşturabilir.
- Başlık ve koruma ekranı B işaretini taşııyorsa, sadece S işareti geçerlidir (düşük darbe – taşlama için uygun değildir).
- Göz koruyucu sadece oda sıcaklığında yüksek hızlı partiküllere karşı kullanılır.
- Tüm kaynak uygulamaları için, kaynak kıvılcımı ile kaynağı yapan kişinin gözleri arasında en az 50 cm ve hiçbir zaman 25 cm'den olmayacak bir mesafe önerilmektedir.
- Kaynak baretini 10 yıl süresinde kullanmanızı öneriyoruz. Kullanım süresi, kullanım şekli, temizlik, saklama ve bakım gibi çeşitli etkenlere bağlıdır. Sık sık yapılan incelenmesi ve hasar durumunda deęiştirilmesi önerilir.

► SAKLAMA

Kullanılmıyorken, filtre -20°C ila +65°C sıcaklık aralığındaki kuru bir yerde saklanmalıdır. 45°C'nin üzerinde sıcaklıklara uzun süre maruz bırakılması, otomatik karartıcı kaynak filtresinin pil ömrünü azaltabilir. Otomatik karartıcı kaynak filtresinin güneş pillerinin, güç azaltma modunu sürdürebilmek amacıyla karanlıkta veya ışığa maruz kalmadığı bir yerde tutulması önerilmektedir. Filtreyi saklama rafında aşağıya bakacak şekilde yerleştirmek suretiyle bu gerçekleştirilebilir.

► BAKIM VE TEMİZLİK

Otomatik karartıcı kaynak filtresinin güneş pillerini ve ışık sensörlerini her zaman toz ve serpintiden korumak gerekir: Temizlik işlemi, yumuşak bir kumaşla veya hafif bir deterjana (veya alkolle) batırılmış bir bezle yapılabilir. Hiçbir zaman aseton gibi agresif

solventler kullanmayın. JACKSON SAFETY® filtreleri, sadece yumuşak bir kumaşla veya deterjanla temizlenmesi gereken her zaman koruma ekranları (polikarbonat) gibi koruma ekranlarıyla her zaman korunmalıdır. Koruma ekranları bir şekilde zarar görürse, hemen değiştirilmeleri gerekir.

► GARANTİ

Balder, ürünlerinin (1) Balder yetkili satıcılarına/direkt alıcılara teslim tarihi itibarıyla Balder'in standart spesifikasyonlarına uyduğunu ve son kullanıcının alım tarihinden itibaren (a) Balder Technology otomatik karartıcı filtreleri için üç yıl; (b) diğer tüm otomatik karartıcı filtreler için beş yıl ve (c) motorlu hava temizleme respiratörleri için bir yıl boyunca garantili olduğunu; (2) tüm Balder etiket ibrazlarına uyduğunu ve (3) ürün imalat zamanı ve yeri sırasında yürürlükte olan ilgili tüm federal kanunlar, devlet kanunları ve yerel kanunlara uygun olarak imal edildiğini garanti etmektedir. İŞBU GARANTİ, BELİRLİ BİR AMAÇ İÇİN YERİLE Pazarlanabilirlik veya UYGUNLUK GARANTİLERİ DAHİL OLMAK ÜZERE AÇIK VEYA İMA EDİLEN TÜM GARANTİLERİN YERİNE GEÇMEKTEDİR. Balder, hiçbir özel, kazara veya sonucu olan zarardan mesul değildir. Balder'in sözleşme ihlali, haksız muamelesi ve farklı hukuki sebeplere ilişkin yükümlülüğü, ürünün alım fiyatını aşmayacaktır. Alıcılar kullanıcılar, üstteki garantiyi ve yükümlülük tahdidini kabul etmiş sayılırlar ve koşulları sözlü bir anlaşma veya Balder tarafından imzalanmamış herhangi bir yazıyla değiştiremezler. İlgili kanunların gerektirdiği ölçüde, Balder kendi ihmaliinden dolayı ortaya çıkan ölüm/sakatlık konusunda yükümlülüğünü sınırlamamaktadır.

► WH70 BH3® BAŞLIK VE BAŞLIK TERTİBATI MONTAJI

Şekil **A**

1. Başlık tertibatını (D) Şekil 1'de gösterilen şekilde başlık yüzeyine takın. Vidaları (A) başlık yüzeyindeki açıklıklara yerleştirin. Küçük yükseklik ayarlama iğnelerini yüzey üzerindeki istenen yükseklik ayarlama deliklerine takın.
2. Her vidaya (C) bir başlık tertibatı somunu takın.
3. Rahatlığı veya uygunluğu en iyi hale getirmek için başlık tertibatını ayarlayın.
 - a. Üst kayışın uzunluğunu, başlık tertibatı başınızın etrafında rahat bir konumda olacak şekilde ayarlayın.
 - b. İğnelerin girdiği delikleri ayarlayarak, başlığın yükseklik aralığını ayarlayın.
 - c. Menteşe mekanizmalarının başlık tertibatı boyunca istenen konuma getirmek için ileri veya geri hareket ettirilebilmesi için, başlık tertibatı somunlarını gevşetmek suretiyle başlıkla yüz arasındaki mesafeyi ayarlayın. Ardından, başlık tertibatı somunlarını tekrar sıkın.

Başlık tertibatında değiştirilebilir bir ter bandı bulunmaktadır. Ter bantları yerel satıcılarınızdan temin edilebilir.

► WH70 BH3® BAŞLIK VE KASK MONTAJI

/ WH70 BH3® HH - WH70 BH3® başlığının güvenlik başlığına sahip versiyonu Concept /

Şekil **B**

WH70 BH3 kaynak başlığını kaskla birlikte aldıysanız, standart başlık tertibatının yerini iki parçalı (sol ve sağ) kask uyarlayıcı alacaktır. Kask uyarlayıcı parçaların her birinin gövdesi, gözle görülür bir şekilde L (sağ) ve R (sol) şeklinde işaretlenmiştir. Lütfen her taraf için doğru olanı seçin.

1. Şekil 1'de görüldüğü şekilde, işaret parmağınızla vidaya bastırırken somunu gevşetin.
2. Vidayı tutar şekilde, başlık yüzeyindeki dikdörtgen açıklığa yerleştirin. İğneyi, yüksekliğin ayarlanması için başlık yüzeyindeki üç delikten birine koyun. Maksimum rahatlık için doğru yükseklik ayarlama deliğini seçin (2.).
3. Vida üzerindeki somunu sıkın (3.).
4. Kask uyarlayıcının montajını, başlığın diğer tarafında tekrarlayın.
5. Kask uyarlayıcının takozlarını kask giriş yerlerine yerleştirin. Kask uyarlayıcının alt mandallarının, kaskın kenarlarına iyice takıldığından emin olun (5.).
6. Kaskın başlık tertibatı, tüm kafa boyutlarına uyması için arka tekerlek döndürülerek ayarlanabilir. Tekerleğe basın ve dönerken tutun; maksimum rahatlıkta olduğunuz konumdayken tekerleği bırakın, bu şekilde gerekli konumda kilitlenecektir (6.).

7. Kask uyarlayıcının iki yayı, başlığı yukarı ve aşağı olmak üzere iki uç konumda tutar (7.).

Başlık tertibatında değiştirilebilir bir ter bandı bulunmaktadır. Ter bantları yerel satıcılarınızdan temin edilebilir.

▶ OTOMATİK KARARTICI KAYNAK FİLTRESİ VE KORUMA EKRANLARININ MONTAJI / WF70 GDS, WF70 ES /

Şekil **C**

1. İç koruma ekranını, şekil (1.)'de gösterildiği şekilde otomatik karartıcı kaynak filtresinin iç kısmına yerleştirin.
2. Dış kontrolün devre tahtasını yavaşça filtrenin arkasında katlayın; bu yolla filtreyi açıklığa takmanızın öncesinde başlık içerisinde konumlanmış olacaktır. Filtreyi yerleştirmek için, alt kıskaçtan tık sesi alacak şekilde alt kısma doğru itmeye başlayın (2.a); ardından üst kısmı, üst kıskaçtan tık sesi çıkacak şekilde itin (2.b).
3. Dış koruma ekranını, dört taraflı tutuculardaki yerine yerleştirin. Koruma ekranını baş ve orta parmaklarınızla tutun ve her iki taraftaki tutuculardaki deliklere, başparmağınızın yan tarafıyla yerleştirin. Başlık yüzeyindeki girinti, başparmağınız için yeterli boşluğu sağlamaktadır (3.a). Orta parmağınızı kullanarak, diğer parmakların da yardımıyla koruma ekranını eğin ve her iki deliğe yerleştirin (3.b.).
4. Dış çerçeve ile başlık yüzeyini kapatın. Altta iki iğneyi, başlık yüzeyindeki en altta bulunan iki açıklığa yerleştirin ve çerçevenin üst kısmını başlık yüzeyine itin; bu yolla üstteki iki iğne, iki taraftaki açıklıklara girerken tık sesi (2 adet) çıkaracaktır (4.).
5. Dış kontrol mahfazasının orta kısmını, başlık yüzeyinin dış kısmındaki açıklığa yerleştirin.
6. Voltmetreli elektronik devre tahtasını, dış kontrol mahfazasının orta kısmına yerleştirin (6).
7. Elektronik tahtaya bastırırken, 4 tuşu dış taraftan voltmetrelere yerleştirin. Tuşların doğru bir şekilde yerleştirildiğinden emin olun. Tuş üzerindeki işaretlerin son konumunun, dış kontrolün mahfazasında yazılı olanlara karşılık geldiğini kontrol edin (7.).
8. Voltmetreli elektronik devre tahtasını, dış kontrol mahfazasının orta kısmına yerleştirin (8).
9. Harici kontrol mahfazasının iç kısmını, dış kontrol mahfazasının orta kısmına olması gerektiği gibi yerleştirin ve dört vida ile sıkın (9).

Şekil **C.1**

Otomatik karartıcı filtrenin rulmandan çıkarılması gereken durumlarda (Ör: iç koruma folyosunun değiştirilmesinden dolayı), ilk olarak bağlantıyı sağlayan elektrik kablosundaki ilmeği şekil 10'da gösterildiği şekilde çözerek filtreyi çıkarın. Filtreyi rulmana tekrar takarken, kablo ile ilmeği ve şekil 11.a (WH70 BH3®) ve 11.b'de (WH70 BH3® Air) gösterilen şekilde yerleştirin. Önemli derecede aşırı yüklemeyi ve filtreyi çıkarırken bunun sonucunda oluşabilecek kablo yırtılmasını önlemek için uzatılmış bir elektrik kablosu gerekmektedir.

▶ OTOMATİK KARARTICI KAYNAK FİLTRESİ VE KORUMA EKRANLARININ MONTAJI / WF70 DS /

Şekil **D**

1. İç koruma ekranını, şekil (1.)'de gösterildiği şekilde otomatik karartıcı kaynak filtresinin iç kısmına yerleştirin.
2. Başlık yüzeyinin dış kısmından başlayarak, kaynak filtresini filtre açıklığına yerleştirin. Filtreyi, alt kıskaçtan tık sesi alacak şekilde alt kısma doğru iterek başlayın (2.a); ardından üst kısmı, üst kıskaçtan tık sesi çıkacak şekilde itin (2.b).
3. Dış koruma ekranını, dört taraflı tutuculardaki yerine yerleştirin. Koruma ekranını baş ve orta parmaklarınızla tutun ve her iki taraftaki tutuculardaki deliklere, başparmağınızın yan tarafıyla yerleştirin. Başlık yüzeyindeki girinti, başparmağınız için yeterli boşluğu sağlamaktadır (3.a). Orta parmağınızı kullanarak, diğer parmakların da yardımıyla koruma ekranını eğin ve her iki deliğe yerleştirin (3.b.).
4. Dış çerçeve ile başlık yüzeyini kapatın. Altta iki iğneyi, başlık yüzeyindeki en altta bulunan iki açıklığa yerleştirin ve çerçevenin üst kısmını başlık yüzeyine itin; bu yolla üstteki iki iğne, iki taraftaki açıklıklara girerken tık sesi (2 adet) çıkaracaktır (4.).

► KORUMA EKRANININ DEĞİŞTİRİLMESİ

Şekil E

1. Dış çerçeveyi çıkarın. Başlık yüzeyinin iç kısmından, iki iğneyi birbirine doğru sıkıştırın, çerçeveyi serbest bırakın ve hafif bir şekilde dışarıya doğru itin (1.1), ardından alttaki iki iğneyi serbest bırakmak için döndürün (1.b).
2. Koruma ekranını, parmaklarınız için yapılmış olan, başlık yüzeyinin üzerindeki girintiler üzerinde yan taraftaki uzatma yerlerinden baş ve işaret parmağınızla tutun. Hafifçe eğmek için koruma ekranına bastırın ve tutucu deliklerden çıkarın (2.).
3. Yeni bir koruma ekranı yerleştirin ve önceki bölümde, 3. ve 4. maddelerde anlatıldığı şekilde kapağı kapatın.

Şekil E.1

Başlık ve kaynak filtresinin montajı veya koruma ekranlarının değiştirilmesi sırasında, tüm parçaların sıkıca yerlerinde olduğundan ve bu yolla başlığa ışık girmesini engellediğinden emin olun. Hala ışık giriyorsa, problem ortadan kalkana kadar süreci tekrarlayın; aksi takdirde başlık kaynak için kullanılmamalıdır. Yeni koruma ekranını yerleştirmeden önce, her zaman her iki taraftan koruyucu katmanları çıkarın.

► WH70 BH3® AIR BAŞLIĞI MONTAJI

/ WH70 BH3® WH70 BH3® başlığın, tasdikli Airmax setiyle birlikte kullanılabileceği, entegre hava temini sistemine sahip versiyonu /

Şekil F

WH70 BH3® başlığı entegre hava temini sistemiyle birlikte satın aldıysanız, başlıkta ek olarak entegre hava kanalı, hortum bağlayıcı ve hava ızgarası bulunur. JACKSON SAFETY®, bir JACKSON SAFETY® yetkili servis temsilcisi tarafından yapılan servisin sonuçlarına ilişkin sorumluluk kabul etmemektedir. Bu talimatlara uymamanız, garantiyi geçersiz kılabilir.

► KULLANIM KISITLAMASI

1. Deriyle temas eden malzemeler, duyarlı kişilerde alerjik reaksiyonlara neden olabilir.
2. Uygun koruyucu folyolar olmadan sertleştirilmiş mineral filtrelerini kullanmayın.
3. Kaynak arki, koruması olmayan gözlerle zarar verebilir!
4. Kaynak arki, koruması olmayan deride yanıklara neden olabilir!
5. Kullanmaya başlamadan önce ürünün kontrol edilmesine çok dikkat edin. Sistemin herhangi bir parçası hasar görmüşse kullanmayın.
6. Kaynak başlığını sıcak yüzeylere koymayın.
7. Sadece -5°C ile +55°C sıcaklık aralığında kullanın.
8. Başlığı aşağıdaki ortamlarda ve aşağıdaki koşullarda kullanmayın:
 - Ortamdaki oksijen konsantrasyonu %17'den düşükse.
 - Oksijen yönünden zengin ortamlarda.
 - Patlayıcı ortamda.
 - Kullanıcının, tehlikeli maddelerin çeşidi ve konsantrasyonları hakkındaki bilgilere sahip olmadığı ortamlarda.
 - Yaşam ve sağlık açısından tehlike arz eden ortamlarda.
 - Kaynak filtresi camınızın renk tonunun, yaptığınız iş için uygun olup olmadığından emin değilseniz.
 - Hasar görmüşse, lekeler ya da çizikler görüşü azaltıyorsa koruyucu filtreyi hemen değiştirin.
 - Başlık sert darbelere, patlamalara veya aşındırıcı maddelere karşı koruma sağlamaz.
9. Başlığı kullanırken aşağıdaki sorunlardan herhangi biri oluşursa güvenli bir yere giderek uygun önlemleri alın:
 - Nefes alma direncinde önemli bir artış ya da başka sorunlar hissederseniz.
 - Nefes alırken kötü koku veya rahatsızlık ya da hoş olmayan bir tat hissederseniz.
 - Keyifsizlik hissederseniz veya mideniz bulanırsa.
10. Sadece motorlu hava temizleyici solunum cihazınız için tasarlanmış onaylı orijinal filtreleri kullanın. Solunum cihazından gelen havadaki kokuda değişiklik hissettiğiniz her seferde filtreleri değiştirin.
11. Katı ve sıvı partikülleri filtrelemek için tasarlanmış filtreler (partikül filtreleri), kullanıcıyı hiç bir gazı karşı korumaz. Gazları filtrelemek için tasarlanmış filtreler,

kullanıcıyı hiç bir partiküle karşı korumaz. Gaz ve partiküllerle kirlenmiş bir çalışma alanında birleşik filtreler kullanılmalıdır.

12. Hem dahili hem de harici koruma plakaları, kalıcı hasardan korunmaları için otomatik kararan filtre ile birlikte kullanılmalıdır.

WH70 BH3® Air başlık montajı, WH70 BH3® BAŞLIK VE BAŞLIK TERTİBATI MONTAJI bölümünde açıklananla benzerlik göstermektedir. Sadece imalatçı tarafından monte edilecek bazı ek entegre parçaların yanı sıra (hava kanalı, hortum bağlayıcı (W) ve hava ızgarası (Q)), WH70 BH3® Air başlığı aynı zamanda bir hortum tutucuya (X), yüzey keçesine (Y) ve bir çift pula (Z) sahiptir.

Hortum tutucu (X), başlık tertibatının iki tarafına da yerleştirilebilir; genellikle kullanılan elin karşı kısmındaki tarafa yerleştirilir.

Yüzey keçesi, WH70 BH3 hava başlığına olması gerektiği gibi monte edilmelidir. Esnek kecenin çapı, yüzünüze dokunmalı ve çenenizin altına uzanmalıdır. Başlığa ve başlık tertibatına ilişkin pozisyonu, şekil 1'de açıkça görülmektedir; bununla birlikte WH70 BH3 hava başlığına, hava kanalına ve yüzey keçesi tutucuya ilişkin pozisyon, YÜZEY KEÇESİNİN DEĞİŞTİRİLMESİ adlı sonraki bölümde eksiksiz olarak anlatılmaktadır.

Şekil **F.1**

► PUL MONTAJI

Başlıkta yeterli kapanmanın sağlanması ve güvenlik standartlarının karşılanması için, WH70 BH3® Air'de ek olarak bir çift pul bulunmalıdır. Pullar, dış kontrol çerçevesinin içteki üst iğnelere bağlanır.

Şekil **F.2**

► YÜZEY KEÇESİNİN DEĞİŞTİRİLMESİ

Yüzey keçesinin mevcut her iki versiyonu (Standart ve Esnek) tamamen aynı plastik yüzey keçesi tutucuya sahiptir, bu yüzden değiştirme prosedürü her ikisi için de aynıdır. Detayları daha iyi şekilde görebilmeniz için, montaj şemaları yüzey keçesi tutucuyu yüzey keçesi (kumaş kısım) olmadan gösterecektir.

1. WH70 BH3® BAŞLIK VE BAŞLIK TERTİBATI MONTAJI bölümünde belirtilen adımları ters yönden izleyerek başlık tertibatını çıkarın.
2. Yüzey keçesi tutucunun alt kısmını çekerek hava kanalından çıkarın (1.).
3. Yüzey keçesi tutucuyu dışta, üst kısımda bulunan mandallardan çıkarıp serbest bırakın (2.).
4. Yüzey keçesi tutucuyu içte, üst kısımda bulunan mandallardan çekerek çıkarın (3.).
5. Yeni yüzey keçesini alın ve yüzey keçesi tutucunun içteki üst kısmını, içte ve üst kısımda bulunan mandallara doğru itin (4.).
6. Yüzey keçesi tutucunun dışta, üstte kalan kısmını üst kısımda bulunan mandallara itin (5.).
7. Yüzey keçesi tutucunun alt kısmını başlık ile hava kanalı arasındaki boşluğa yerleştirin (6.).
8. WH70 BH3® BAŞLIK VE BAŞLIK TERTİBATI MONTAJI bölümünde belirtilen şekilde başlık tertibatını monte edin.

► HORTUMUN MONTAJI

Şekil **F.3**

PAPR ünitesindeki hortumu (hortum, AIRMAX® güç ünitesi setiyle birlikte gelir) şemada gösterilen şekilde vidalayın. Maksimum rahatlığa ulaşmak için hortum bağlayıcı ve hortum tutucu arasındaki hortum uzunluğunu ayarlayın. Bu uzunluğun, esnemeyen hortum için 25-30 cm olmasını öneriyoruz; bu yolla üst ilmek, uzunluk başlığın kolayca kaldırılmasına müsaade edeceğinden dolayı çok uzun olmayacaktır. Hortumun hortum bağlayıcı ile AIRMAX® güç ünitesi arasındaki mesafesinin ayarlanması önerilir; bu yolla hortum esnemeden kullanıcının sırtındaki kavisi takip edebilir. Hortum, hortum tutucuya yerleştirildikten sonra, yüksekliğini hortum tutucuyu yukarıya veya aşağıya çekmek suretiyle ayarlayın. İlmeğin şekline, hortum sağa veya sola çevrilerek ince ayar yapılabilir.

► **WH70 BH3® Air BAŞLIK VE KASK MONTAJI**
/ WH70 BH3® HH - WH70 BH3® Air başlığının güvenlik başlığına
sahip versiyonu Concept /

Şekil **G**

Şekil **G.1**

WH70 BH3 Air kaynak başlığını kaskla birlikte aldıysanız, standart başlık tertibatının yerini iki parçalı (sol ve sağ) kask uyarlayıcı alacaktır. Kask uyarlayıcı parçaların her birinin gövdesi, gözle görülür bir şekilde L (sağ) ve R (sol) şeklinde işaretlenmiştir. Tarafların her ikisi için doğru etkilmiş parçayı kullandığınızdan emin olun.

WH70 BH3® Air başlık montajı, WH70 BH3® BAŞLIK VE KASK MONTAJI bölümünde açıklananla benzerlik göstermektedir.

► **OTOMATİK KARARTICI KAYNAK KORUMA FİLTRESİ**

► **ÇALIŞMA ŞEKLİ**

JACKSON SAFETY® otomatik karartıcı kaynak koruma filtreleri, kaynak işlemi sırasında ortaya çıkan yoğun ışığa karşı kaynak yapan kişinin gözlerini koruyan, sıvı kristal bir ışık kapatıcı temelli olarak çalışmaktadır. Kalıcı pasif IR/UV filtresiyle birlikte kullanıldığında, zararlı kızılötesi (IR) ve ultraviyole (UV) ışığına karşı koruma sağlar. Filtrenin gölge seviyesine veya olası arızasına bakılmaksızın, her özel modelde işaretlenmiş en koyu gölge seviyesini belirten numaranın ötesinde zararlı radyasyona karşı koruma mevcuttur.

JACKSON SAFETY® otomatik karartıcı kaynak koruma filtreleri, EN 379 standartları gereksinimlerine göre imal edilmiştir ve CE, DIN ve DIN Plus belgelidir. Filtreler; darbeler, uçan partiküllere, erimiş metallere, aşındırıcı sıvılara veya zararlara karşı koruma sağlaması için tasarlanmıştır. Potansiyel (kaynak arkını çarpmanız durumunda otomatik karartıcı filtrenin karardığını kontrol edin) veya fiziksel olarak zarar görmüş otomatik karartıcı kaynak filtrelerini her zaman değiştirin.

Hem dış hem de iç koruma ekranları (polikarbonat), kalıcı hasara karşı koruma için otomatik karartıcı filtre ile birlikte kullanılmalıdır.

► **KULLANIM**

Kaynak başlığının içine yapılmış otomatik karartıcı kaynak koruma filtresi; gözleri, yüzü, kulağı ve boynu, kaynak arkından gelen direkt veya dolaylı ışığa karşı koruyan „Kişisel Koruma Ekipmanı“ (PPE) olarak görülmektedir. Başlıksız bir filtre aldıysanız, otomatik karartıcı kaynak koruma filtresiyle birlikte kullanılması için tasarlanmış uygun bir başlık seçmeniz gerekir. Bu başlık, iç ve dış koruma ekranları dahil olmak üzere, filtrenin başlığa uygun bir şekilde monte edilmesine olanak tanımalıdır. Filtreye ciddi hasar verme ihtimalinden dolayı, sabitleme çerçevesi veya montaj sisteminden dolayı fazla gerilime sahip noktalar bulunmamalıdır. Filtrenin doğru bir şekilde kullanımını engelleyebileceğinden dolayı, güneş pillerinin ve foto sensörlerin başlığın herhangi bir kısmı tarafından kapatılmamasını sağlayın. Bu koşullardan birinin gerçekleşmesi durumunda, filtre kullanıma uygun olmayabilir.

► **UYGULAMA ALANI**

JACKSON SAFETY® filtreleri, tüm elektro-kaynak türleri için uygundur: Örtülü elektrotlar, MIG/MAG, TIG/WIG, plazma kaynaklama ve kesimi. JACKSON SAFETY® filtreleri lazer kaynak için uygun değildir.

► **İŞLEVLER**

JACKSON SAFETY® filtreleri, kullanıma hazır bir şekilde temin edilir. Özel bir kaynak işlemi için gerekli koruma derecesini kontrol edin ve ilgili modelin izin vermesi durumunda, önerilen gölge, ışık hassasiyeti ve açılış süresi gecikmesini seçin.

Gölge ayarlaması: Bazı modellerin (WF70 ES, WF70 DS) 9 ila 13 arasında gölge ayarlama özelliği bulunmaktadır. WF70 GDS, örnek olarak 6-8 ve 9-13 olmak üzere iki gölge aralığına sahiptir. Bu ayar, filtre üzerinde bulunan „Range“ düğmesinden yapılabılır. Gölge ayarlaması için harici düğme, iki farklı harf karakterinde (pozitif ve negatif)

yazılmış iki gölge aralığına (6-8 ve 9-13) sahiptir. „Range“ düğmesi ayarlanarak, kullanılan aralık belirlenebilir.

Hassasiyetin ayarlanması: Çoğu kaynak uygulaması, kaynak ışık hassasiyeti maksimuma getirilerek yapılabilir. Maksimum hassasiyet seviyesi, düşük kaynak akımına sahip işler, TIG veya özel uygulamalar için uygundur. Kaynak ışığı hassasiyeti, istenmeyen tetiklemeleri önlemek adına sadece belirli çevre ışığı koşullarında düşürülmelidir. İdeal performans için basit bir kural olarak, filtre sadece kaynak ışığı patlamalarına reaksiyon verene dek ve ortamdaki ışık koşullarından (direkt güneş ışığı, yoğun yapay ışık, komşu kaynağın arkları vb.) dolayı suni tetiklemeyi gerçekleştirmeden, hassasiyetin başlangıçta maksimuma getirilip sonradan kademeli olarak düşürülmesi önerilmektedir.

Açılış gecikmesinin ayarlanması: Açılış gecikmesi, 0.1 ila 1.0 saniye arasında ayarlanabilir. Nokta kaynaklama uygulamalarında daha kısa, daha yüksek akım ve daha uzun kaynak sürelerine sahip uygulamalar için daha uzun gecikme kullanılması önerilmektedir. Uzun süreli gecikme, sensörlere giden ışığın yolunun geçici olarak el, ışık aracı vb. tarafından engellendiği durumlarda filtrenin açılmasını önlemek adına düşük akımlı TIG kaynaklamada da kullanılabilir.

İşlevsel kaynaklama/taşlama WF70 GDS elektro-optik kaynak filtresi, hem kaynak hem de taşlama uygulamaları için kullanılabilir. „Grind“ konumu seçildiğinde, filtre kapanır ve taşlama sırasındaki kıvılcımlar tarafından tetiklenmeyecektir. Kaynağa devam etmeden önce, düğme tekrar „Weld“ konumuna getirilmelidir.

► ÇEŞİTLİ KAYNAK UYGULAMALARI İÇİN ÖNERİLEN GÖLGE SEVİYELERİ / EN 379 /

KAYNAK İŞLEMİ	AMPERLERDEKİ AKIM															
	6	10	15	30	40	60	70	100	125	150	175	200	225	250	300	350
MMA	8		9		10		11		12		13					
	WF70 GDS															
	WF70 ES, WF70 DS															
MAG	8		9		10		11		12							
	WF70 GDS															
	WF70 ES, WF70 DS															
TIG	8		9		10		11		12		13		14			
	WF70 GDS															
	WF70 ES, WF70 DS															
MIG ağır metaller	9		10		11		12		13							
	WF70 GDS															
	WF70 ES, WF70 DS															
MIG hafif metaller Paslanmaz, Al	10		11		12		13									
	WF70 GDS															
	WF70 ES, WF70 DS															
Plazma kesimi	9		10		11		12		13							
	WF70 GDS															
	WF70 ES, WF70 DS															
Mikro plazma kaynaklama	4	5	6	7	8	9	10	11	12	13						
	WF70 GDS															
	WF70 ES, WF70 DS															

► JACKSON SAFETY® FİLTRE ÖZELLİKLERİNİN TANIMI Şekil H

1. Güneş hücreleri
2. Foto sensörleri (Foto diyotları)
3. Filtre mahfazası
4. Sıvı kristal perde izleme alanı
5. Gölge ayarlaması için aralık seçimi
6. Kaynaklama veya taşlama seçimi
7. Gölge ayarlaması
8. Hassasiyet ayarlaması
9. Açılış gecikmesinin ayarlaması

► IŞIK İLETİM EĞRİSİ

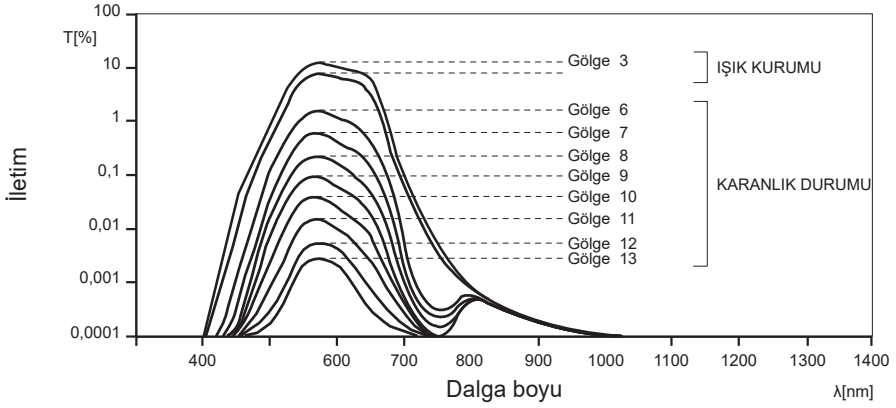

► SORUN GİDERME

Arıza veya zayıf performans	Olası nedenleri	Önerilen çözüm
Filtre, kaynak işlemi sırasında kararmıyor veya açılıyor.	Sensörler veya güneş pili leke veya kirle kaplı olabilir.	Filtre ve koruyucu ekranı yumuşak bezle temizleyin. Gerekirse, koruyucu ekranı değiştirin.
Filtre, kaynak işlemi sırasında açılıyor.	Zayıf ışık kaynağı.	Hassasiyeti artırın, arka yaklaşın, sensörleri ve güneş pilini elle veya diğer nesnelere kapatmayın. Açılış saati gecikmesini artırın.
Filtre sahte bir şekilde tetikleniyor.	Güçlü güneş, güçlü ışıklar, komşu kaynak makinesinin ark ışığı.	Hassasiyeti azaltın, rahatsız edici ortam ışık kaynaklarını azaltın.
Tepki süresi çok yavaş.	Ortam sıcaklığı çok düşük.	Asla -5°C'nin altında kullanmayın.
	Ortam çok karanlık.	Yalnızca ilk ark için reaksiyon süresi 10 ms, arından normal olarak 0,15 ms olacaktır.

► TEKNİK VERİLER

Model	WF70 GDS	WF70 ES	WF70 DS
Görüş alanı	96 x 68.5 mm	96 x 68.5 mm	96 x 68.5 mm
Ağırlık	165 g	160 g	125 g
Açık durumdaki gölge	4	4	4
Kapalı durumdaki gölge	6-8 / 9-13	9-13	9-13
Gölge ayarlaması	evet / harici	evet / harici	evet / dahili
Hassasiyet ayarlaması	evet / harici	evet / harici	evet / dahili
Gecikme ayarlaması	evet / harici	evet / harici	evet / dahili
Taşlama modu	evet / harici	hayır	hayır
23°C'de anahtarlama süresi	0.15 ms	0.15 ms	0.15 ms
Temizleme süresi	0.1 - 1.0 s	0.1 - 1.0 s	0.1 - 1.0 s
UV/IR koruması	UV13 / IR13	UV13 / IR13	UV13 / IR13
Sıcaklık aralığı	-5°C / +55°C	-5°C / +55°C	-5°C / +55°C
TIG algılama	geliştirilmiş		
Enerji tedariki	güneş pilleri / pil değişikliği yapılmaz		

► İŞARETLER



AT Tip İnceleme (otomatik karartıcı kaynak filtresi ve kaynak başlığı ve baretler):
Aşağıdaki Onaylanmış Kuruluş 0196, DIN CERTCO Gesellschaft fuer Konformitaets-
bewertung mbH, Alboinstrasse 56, D-12103 Berlin, Germany.
Aşağıdaki Onaylanmış Kuruluş 1883, ECS (European Certification Service) GmbH,
Hüttfeldstraße 50, D-73430 Aalen, Germany.

AT Tip İnceleme (PAPR): Aşağıdaki Onaylanmış Kuruluş 1024, Occupational Safety
Research Institute, v.v.i., Jeruzalémská 1283/9, 110 00 Praha 1, Czech Republic.

WH70 BH3® kaynak başlığı, EN 175 ve EN 166 standartları uyarınca test edilmiştir.

WH70 BH3® Air kaynak başlığı, EN 12941 ve EN 14594 standartları uyarınca test edilmiştir. Sertifikalar, sadece aşağıdaki AIRMAX® güç birimi setlerinden biriyle birlikte kullanıldığında geçerlidir: AIRMAX® Plus, AIRMAX® Elite ve AIRMAX® Pressure, 110 x 90 mm'lik ya da 108 x 51 mm'lik filtre boşluğuna sahip iki çeneden açılır kapağın yanı sıra headgear 375 ile veya Concept baret ile kombinasyon halinde baret adaptörleri ile.

TH3	WH70 BH3® Air + başlık + R60 AIRMAX® Plus; R60 AIRMAX® Elite
TH3	WH70 BH3® Air + baret + R60 AIRMAX® Elite
3B	WH70® BH3 Air + başlık/baret + R80 AIRMAX Pressure

İşaretler	
BH3	Başlık yüzeyinin ürün adı
WF70 GDS	Otomatik koyulaştırıcı kaynak filtresinin ürün adı
4 / 6-8 / 9-13	4 - Açık durumda koruma gölgesi numarası 6-8 / 9-13 - Açık durumda koruma gölgesi numaraları
SM	İmalatçı tanımlama kodu
1/1/1/1	Optik sınıflar (optik kalite, ışık saçılımı, homojenlik, açısal bağlılık)
EN 379	Standart numarası (otomatik koyulaştırıcı kaynak filtresi)
EN 175	Standart numarası (kaynak başlığı)
EN 166	Standart numarası (kaynak başlığı)
EN 12941	Standart numarası (motorlu filtreleme cihazlarıyla birlikte kullanılan kaynak başlığı)
EN 14594	Standart numarası (basınçlı AIR nefes alma aparatıyla birlikte kullanılan kaynak başlığı)
AS/NZS 1337.1	Standart numarası (kaynak başlığı)
AS/NZS 1338.1	Standart numarası (otomatik koyulaştırıcı kaynak filtresi)
ANSI Z87.1	Standart numarası (otomatik koyulaştırıcı kaynak filtresi ve kaynak başlığı)
S	Arttırılmış sağlamlık
B	Orta seviye enerji darbesine karşı direnç işareti
9	Erimiş ve sıcak katı maddelere karşı direnç işareti
CE	CE işareti
DIN	DIN uyum sembolü
DIN Plus	DIN Plus uyum sembolü
	Kullanım Kılavuzu
	Ürün veya ambalaj üzerindeki sembol, bu ürünün bir evsel atık olarak işlenmesi gerektiğini belirtmektedir. Bunun yerine, elektrik ve elektronik ekipmanın geri dönüşümü için uygun toplama noktalarına bırakılacaktır. Bu ürünün doğru bir şekilde imha edilmesini sağlayarak, farklı durumlarda ürünün uygun olmayan bir şekilde atık hale getirilmemesi yüzünden ortaya çıkabilecek, çevre ve insan sağlığı için olası olumsuz sonuçları önlemeye yardımcı olmuş olacaksınız. Ürünün geri dönüşüme ilişkin detaylı bilgi için, lütfen yerel şehir ofisiyle, evsel atık imha servisinizle veya ürünü satın aldığınız mağazayla irtibata geçin.

Not: Üstteki bir örnektir.

► AB UYGUNLUK BEYANI

<https://www.jacksonsafety.com/europe-products-documentation>

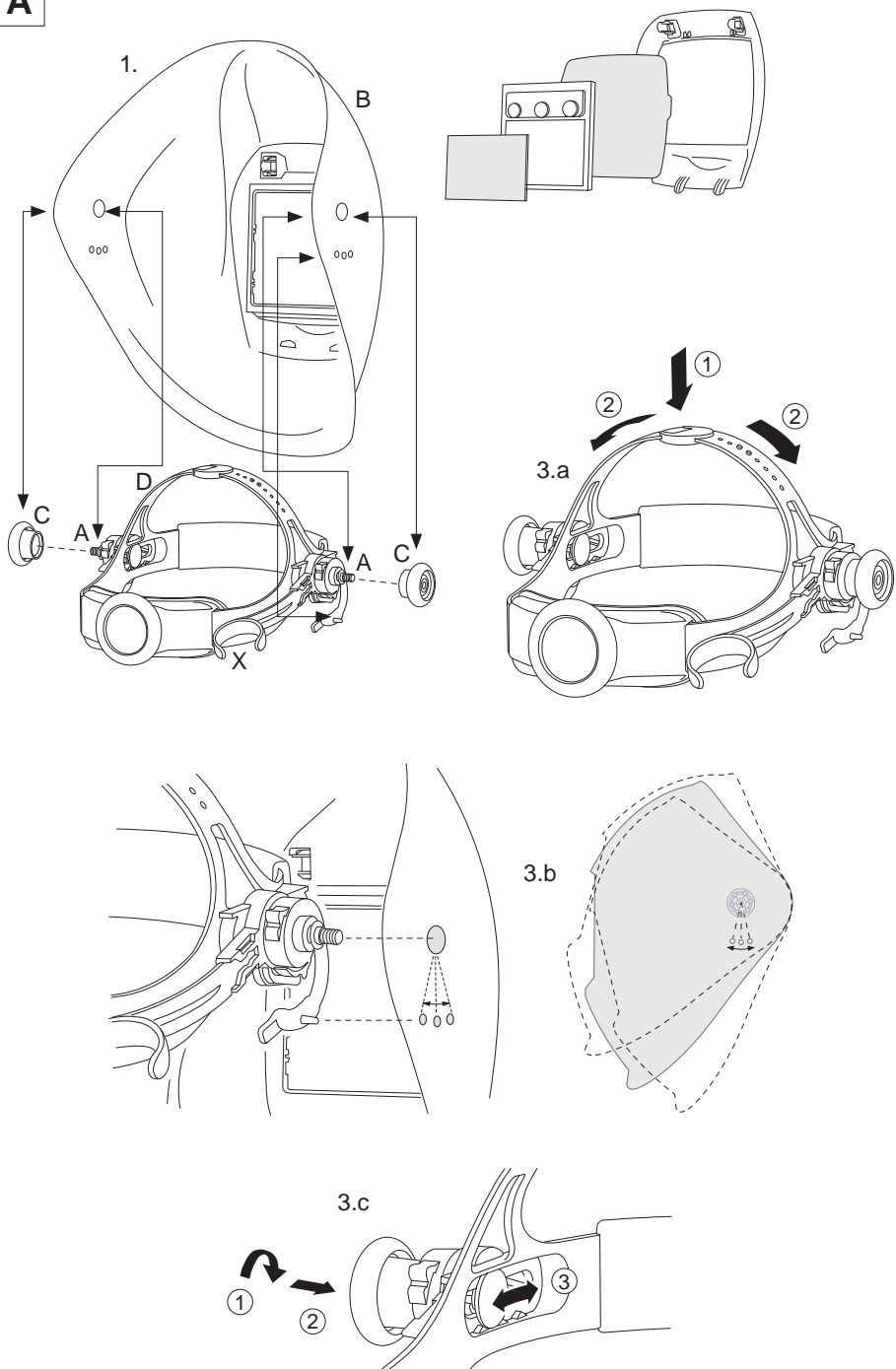
A

B

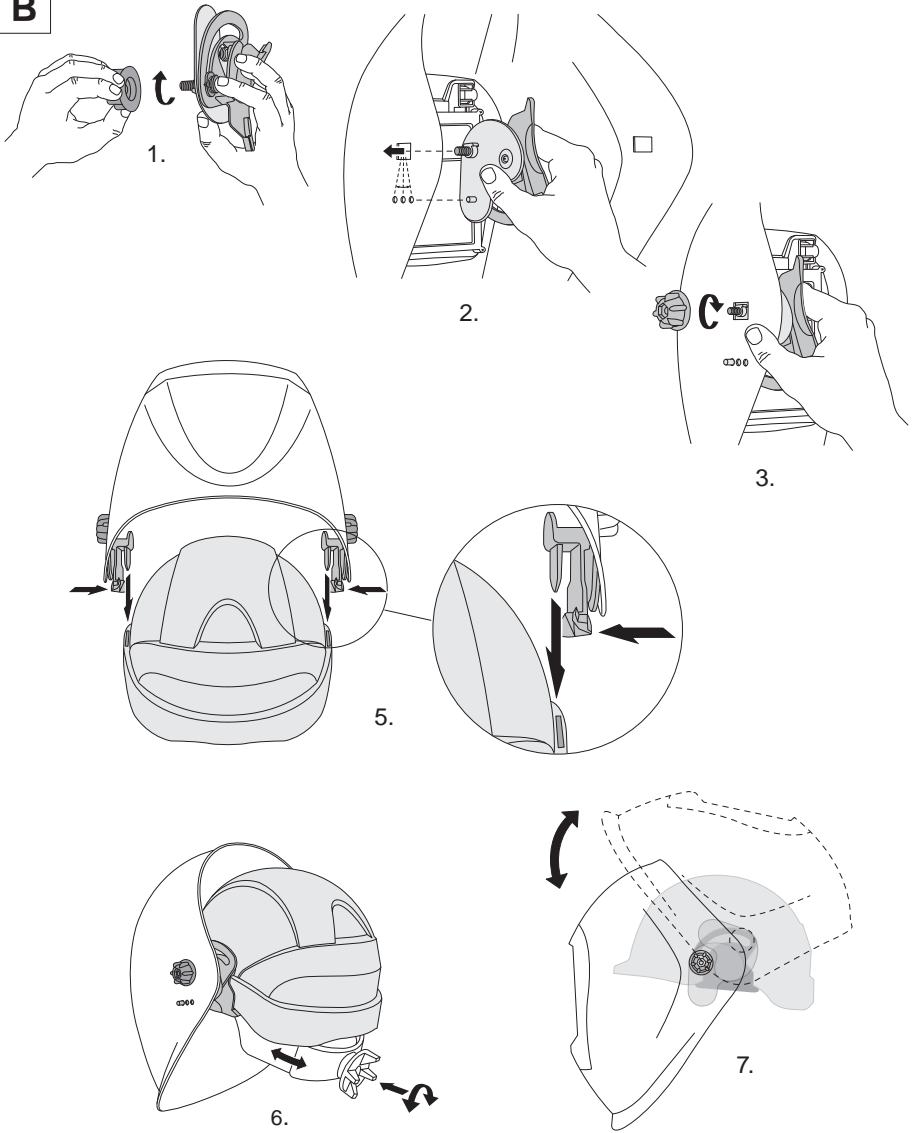

B.1

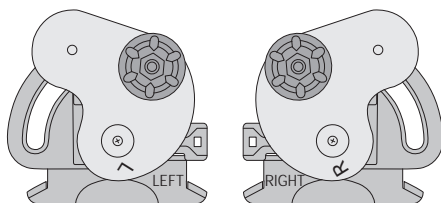

C

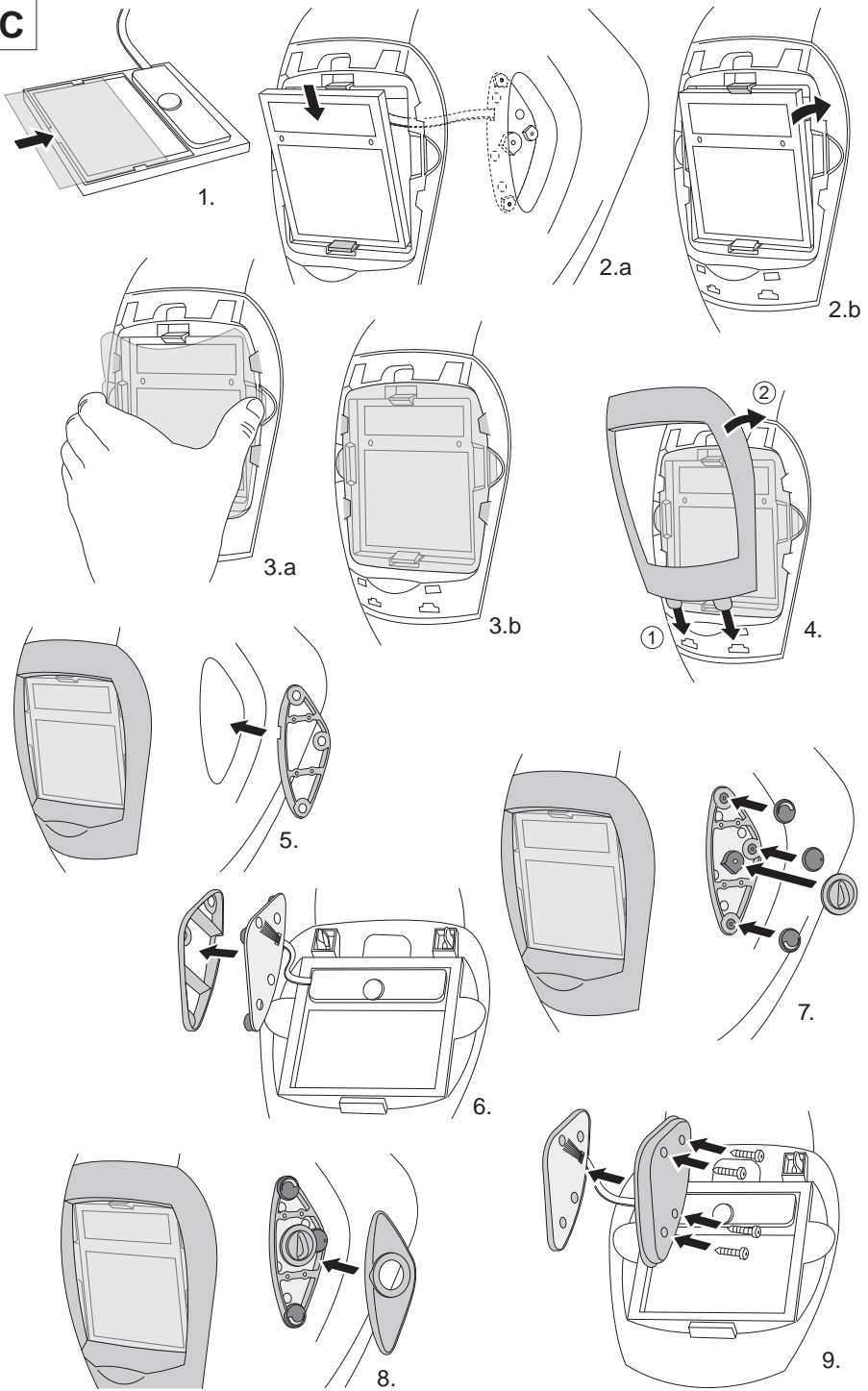

C.1

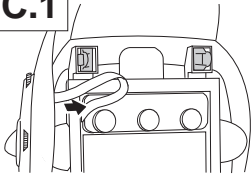

10.

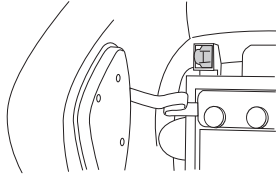

11.a

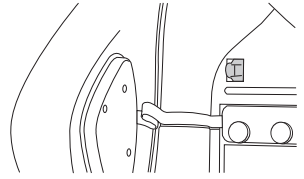

11.b

D

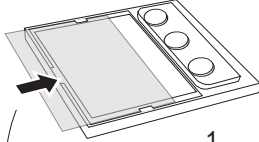

1.

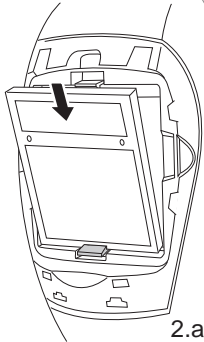

2.a

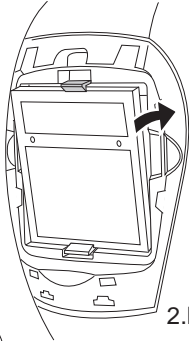

2.b

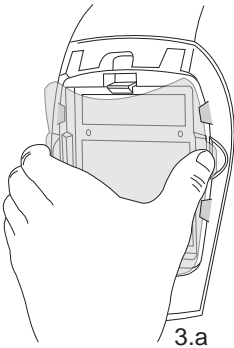

3.a

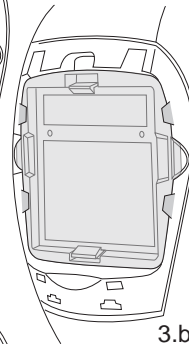

3.b

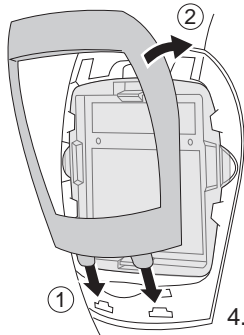

①

4.

E

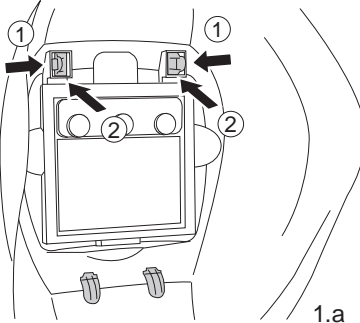

1.a

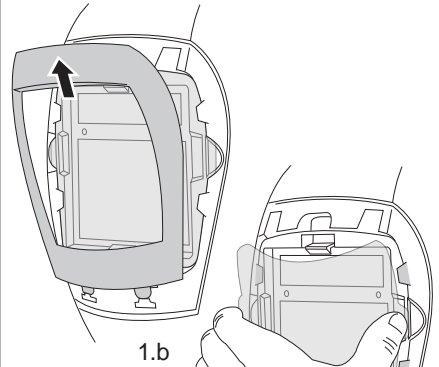

1.b

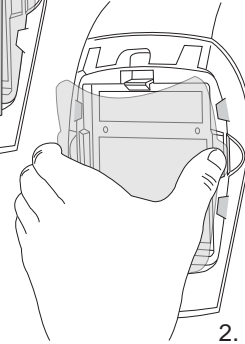

2.

E.1

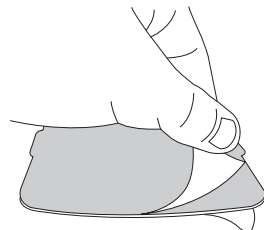

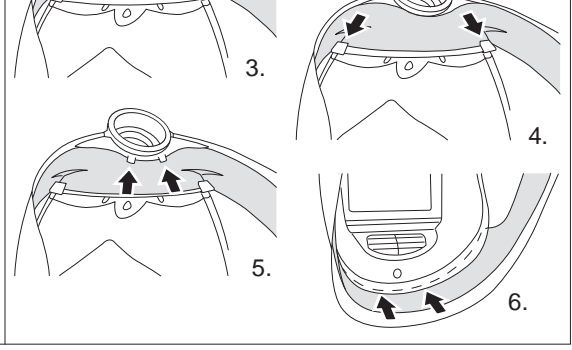
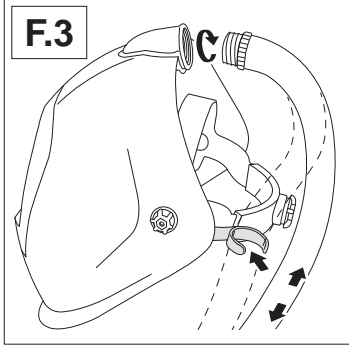
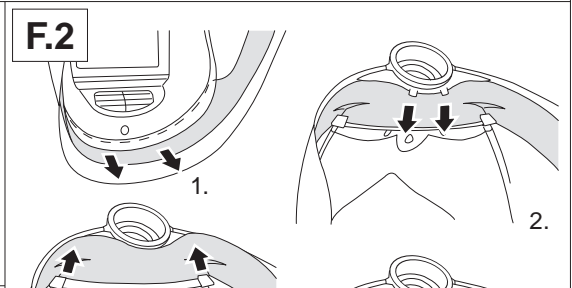
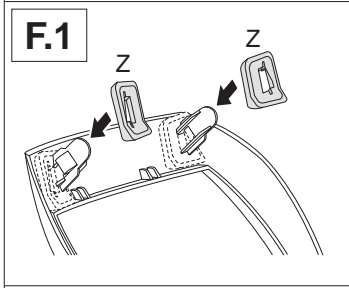
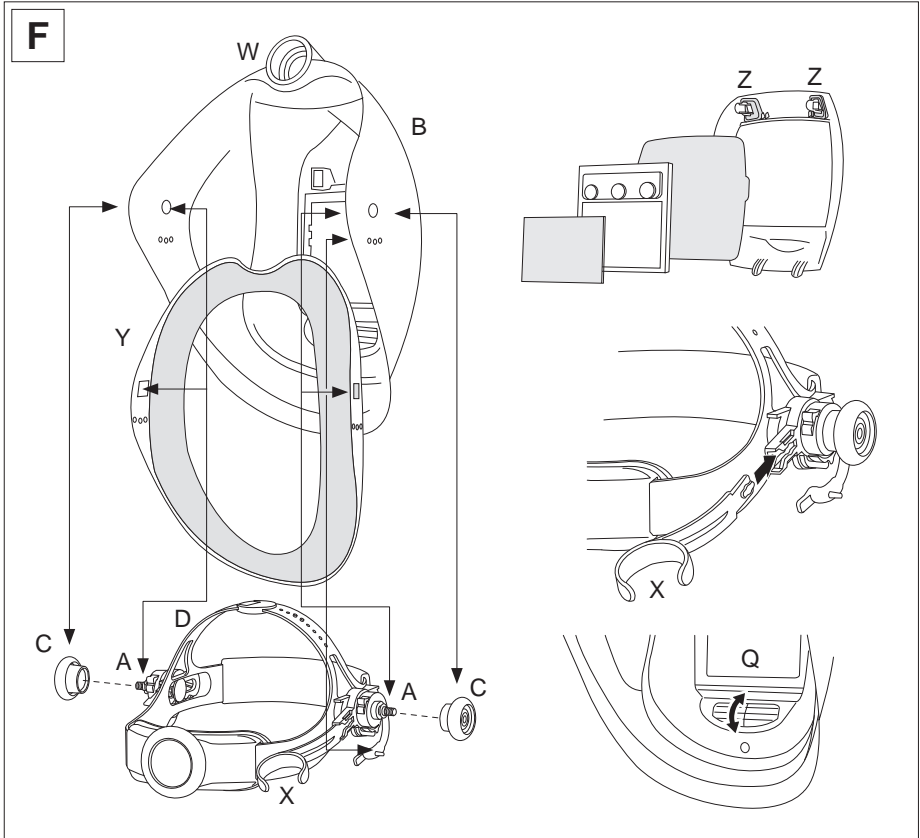

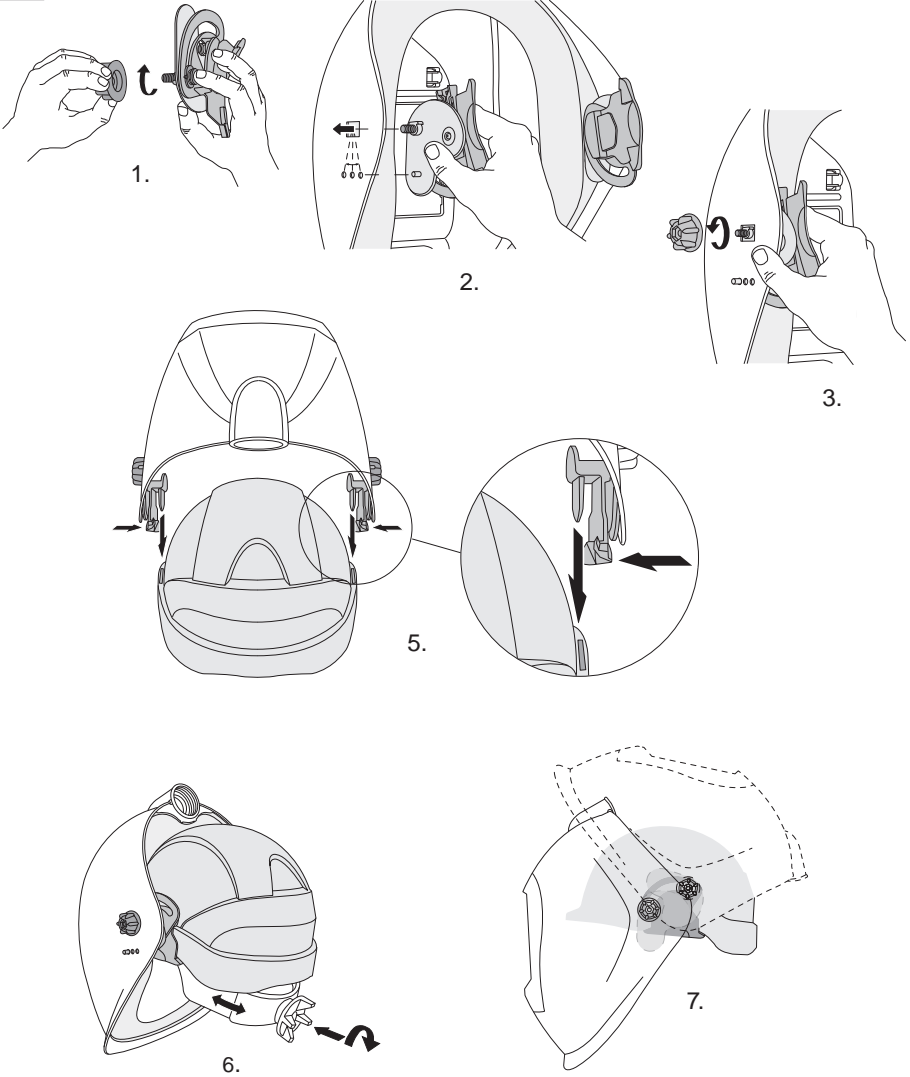
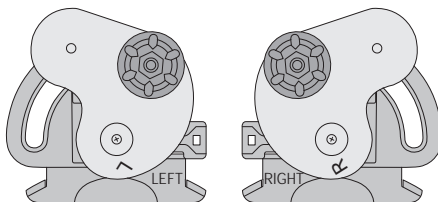



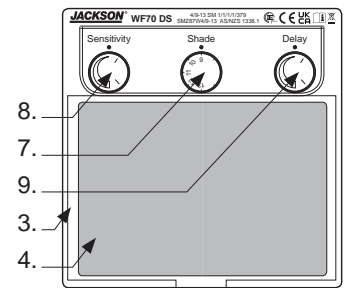
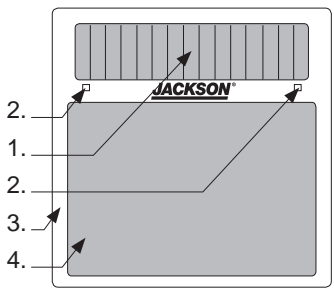
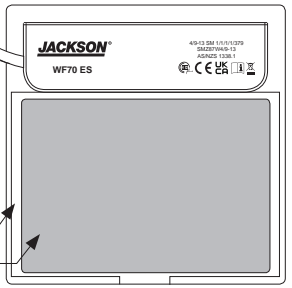
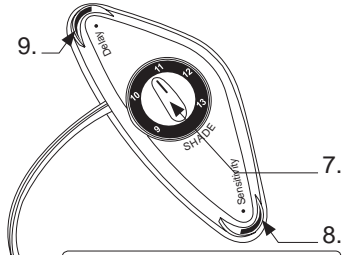
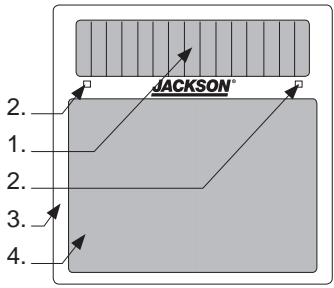
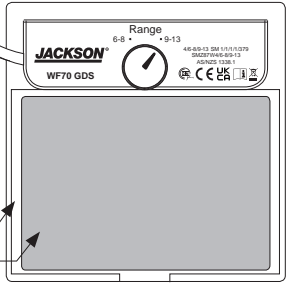
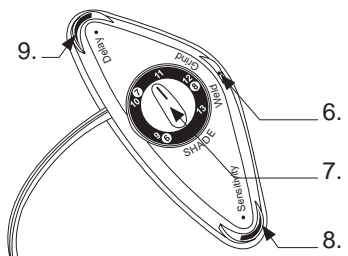
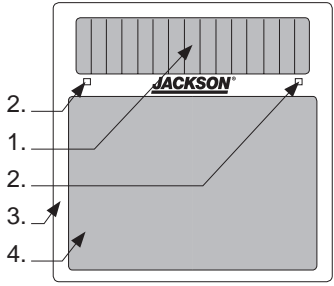

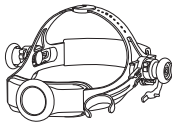

G**G.1**

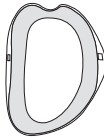
H

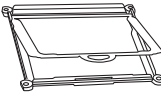

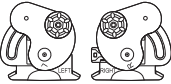
<p>JACKSON SAFETY® WH70 BH3 375 HEADGEAR 1 PC</p>		<p>J8570</p>
<p>JACKSON SAFETY® WH70 BH3 375 SWEAT BAND/ NECK PAD SET 1 SET</p>		<p>J5237</p>
<p>JACKSON SAFETY® WH70 BH3 OUTER LENS 147x125mm 10PC</p>		<p>J9931</p>
<p>JACKSON SAFETY® WH70 BH3 INNER LENS 107.5x71.5mm 10PC</p>		<p>J9932</p>
<p>JACKSON SAFETY® WH70 BH3 FLEXI FACE SEAL 1PC</p>		<p>J9933</p>
<p>JACKSON SAFETY® WH70 BH3 WASHER SET 1 SET</p>		<p>J9934</p>
<p>JACKSON SAFETY® WH70 BH3 HOSE HOLDER 1PC</p>		<p>J9935</p>
<p>JACKSON SAFETY® WH70 BH3 MAG LENS HOLDER 1PC</p>		<p>J9936</p>
<p>JACKSON SAFETY® CONCEPT HARD HAT, BLACK</p>		<p>J5233</p>
<p>JACKSON SAFETY® HARD HAT ADAPTOR SET</p>		<p>J5234</p>

JACKSON®

SAFETY



ANSI Z87.1+
CAN/CSA Z94.3
AS/NZS 4801

For additional information contact / Pour des renseignements supplémentaires, veuillez contacter /
Para información adicional contacte a / For additional information contact / For additional information contact:

USA:
SureWerx USA Inc., 300 Corporate
Drive Elgin, IL, USA 60123
surewerx.com/usa

Canada:
SureWerx, 49 Schooner St.,
Coquitlam, BC V3K 0B3
surewerx.com

Europe:
Balder d.o.o. Teslova ulica 30,
SI-1000 Ljubljana, Slovenia
jacksonsafety.eu

A / Une / Eine / Una / La



Brand / Marque / Marke / Marca

WH70_BH3_manual_body_web_02.28.2022