

Fume Eliminator FE840/FE841

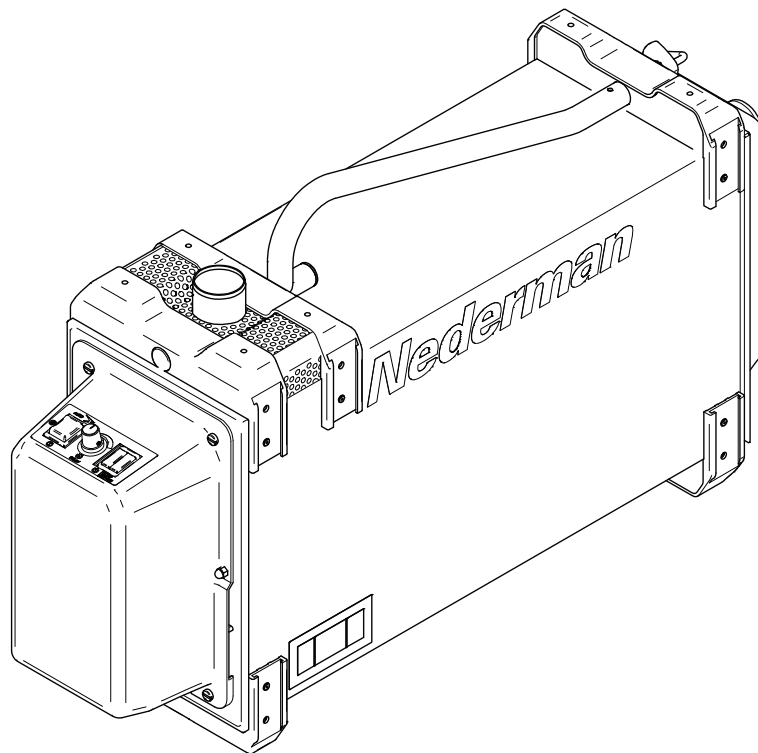

Original user manual

EN USER MANUAL

Translation of original user manual

CS NÁVOD K OBSLUZE

DA BRUGERVEJLEDNING

DE BEDIENUNGSANLEITUNG

ES MANUAL DE USUARIO

FI KÄYTTÖOHJE

FR MANUEL DE L'UTILISATEUR

HU FELHASZNÁLÓI KÉZIKÖNYV

IT MANUALE DELL'UTENTE

NL GEBRUIKERSHANDLEIDING

PL INSTRUKCJA OBSŁUGI

SV ANVÄNDARMANUAL

Declaration of Conformity	4
Figures	7
English	11
Český	15
Dansk	19
Deutsch	23
Español	27
Suomi	31
Français	35
Magyar	39
Italiano	43
Nederlands	47
Polski	51
Svenska	55

Declaration of Conformity

EN English

Declaration of Conformity

We, AB Ph. Nederman & Co., declare under our sole responsibility that the Nederman product:

FE840/FE841 (Part No. **, and stated versions of **) to which this declaration relates, is in conformity with all the relevant provisions of the following directives and standards:

Directives

2006/42/EC, 2014/30/EU, 2011/65/EU

Standards

EN 60204-1:2006, EN ISO 12100:2010, EN ISO 15012-1:2013, EN 61000-6-2:2005, EN 61000-6-3:2007, EN ISO 20607:2019

The name and signature at the end of this document is the person responsible for both the declaration of conformity and the technical file.

CS Český

Prohlášení o Shodě

My, společnost AB Ph. Nederman & Co., prohlašujeme na svou zodpovědnost, že výrobek Nederman:

FE840/FE841 (díl č. **, a uvedla, verze **), ke kterému se toto prohlášení vztahuje, je v souladu se všemi příslušnými ustanoveními následujících směrnic a norem:

Směrnice

2006/42/EC, 2014/30/EU, 2011/65/EU

Normy

EN 60204-1:2006, EN ISO 12100:2010, EN ISO 15012-1:2013, EN 61000-6-2:2005, EN 61000-6-3:2007, EN ISO 20607:2019

Na konci tohoto dokumentu je jméno a podpis osoby zodpovědné za prohlášení o shodě a soubor technické dokumentace.

DA Dansk

Overensstemmelseserklæring

AB Ph. Nederman & Co., erklærer som eneansvarlige, at følgende produkt fra Nederman:

FE840/FE841 (Artikel nr. **, og erklærede versioner af **), som denne erklæring vedrører, er i overensstemmelse med alle de relevante bestemmelser i de følgende direktiver og standarder:

Direktiver

2006/42/EC, 2014/30/EU, 2011/65/EU

Standarder

EN 60204-1:2006, EN ISO 12100:2010, EN ISO 15012-1:2013, EN 61000-6-2:2005, EN 61000-6-3:2007, EN ISO 20607:2019

Navnet og underskriften sidst i dette dokument tilhører den person, der er ansvarlig for såvel overensstemmelseserklæringen som den tekniske dokumentation.

DE Deutsch

Konformitätserklärung

Wir, AB Ph. Nederman & Co., erklären in alleiniger Verantwortung, dass das Nederman Produkt:

FE840/FE841 (Art.-Nr. **, und bauartgleiche Versionen **), auf welches sich diese Erklärung bezieht, mit allen einschlägigen Bestimmungen der folgenden Richtlinien und Normen übereinstimmt:

Richtlinien

2006/42/EC, 2014/30/EU, 2011/65/EU

Standards

EN 60204-1:2006, EN ISO 12100:2010, EN ISO 15012-1:2013, EN 61000-6-2:2005, EN 61000-6-3:2007, EN ISO 20607:2019

Der Name und die Unterschrift am Ende dieses Dokuments sind die für die Konformitätserklärung und die technischen Unterlagen verantwortlichen Personen.

ES Español

Declaración de Conformidad

Nosotros, AB Ph. Nederman & Co., declaramos bajo nuestra exclusiva responsabilidad que el producto de Nederman,

FE840/FE841 (Ref. n.º ** y las versiones indicadas de **), al que hace referencia esta declaración, cumple con todas las provisiones relevantes de las Directivas y normas que se indican a continuación:

Directivas

2006/42/EC, 2014/30/EU, 2011/65/EU

Normas

EN 60204-1:2006, EN ISO 12100:2010, EN ISO 15012-1:2013, EN 61000-6-2:2005, EN 61000-6-3:2007, EN ISO 20607:2019

El nombre y firma que figuran al final de este documento corresponden a la persona responsable, tanto de la declaración como de la ficha técnica.

FI Suomi

Vaativustenmukaisuusvakuutus

Me, AB Ph. Nederman & Co., vakuutamme yksinomaan omalla vastuullamme, että Nederman tuote:

FE840/FE841 (tuotenro ** ja **:n määritetyt versiot), jota tämä vakuutus koskee, on seuraavien direktiivien ja standardien kaikkien sovellettavien määräysten mukainen:

Direktiivit

2006/42/EC, 2014/30/EU, 2011/65/EU

Standardit

EN 60204-1:2006, EN ISO 12100:2010, EN ISO 15012-1:2013, EN 61000-6-2:2005, EN 61000-6-3:2007, EN ISO 20607:2019

Tämä asiakirjan lopussa oleva nimi ja allekirjoitus ovat henkilön, joka vastaa sekä vaatimuksenmukaisuusvakuutuksesta että teknisestä tiedostosta.

FR Français**Déclaration de Conformité**

Nous, AB Ph. Nederman & Co., déclarons sous notre seule responsabilité que le produit Nederman :
FE840/FE841 (réf. ** et versions indiquées de **) auquel fait référence la présente déclaration est en conformité avec toutes les dispositions applicables des directives et normes suivantes :

Directives

2006/42/EC, 2014/30/EU, 2011/65/EU

Normes

EN 60204-1:2006, EN ISO 12100:2010, EN ISO 15012-1:2013, EN 61000-6-2:2005, EN 61000-6-3:2007, EN ISO 20607:2019

Le nom et la signature à la fin de ce document sont ceux de la personne responsable de la déclaration de conformité et du fichier technique.

IT Italiano**Dichiarazione di Conformità**

AB Ph. Nederman & Co., dichiara sotto la propria esclusiva responsabilità che il prodotto Nederman:
FE840/FE841 (Art. N. **, e le versioni di detto **) al quale è relativa la presente dichiarazione, è conforme alle disposizioni delle seguenti direttive e normative:

Direttive

2006/42/EC, 2014/30/EU, 2011/65/EU

Normative

EN 60204-1:2006, EN ISO 12100:2010, EN ISO 15012-1:2013, EN 61000-6-2:2005, EN 61000-6-3:2007, EN ISO 20607:2019

Il nome e la firma in calce al presente documento appartengono al responsabile della dichiarazione di conformità e della documentazione tecnica.

PL Polski**Deklaracja Zgodności**

My, AB Ph. Nederman & Co. niniejszym oświadczamy na naszą własną odpowiedzialność, że Nederman produkt:
FE840/FE841 [nr części ** oraz wskazane wersje **], który jest przedmiotem niniejszej deklaracji, spełnia wszystkie odpowiednie wymagania wymienionych niżej dyrektyw i norm:

Dyrektywy

2006/42/EC, 2014/30/EU, 2011/65/EU

Normy

EN 60204-1:2006, EN ISO 12100:2010, EN ISO 15012-1:2013, EN 61000-6-2:2005, EN 61000-6-3:2007, EN ISO 20607:2019

Na końcu niniejszego dokumentu znajdują się imię i nazwisko oraz podpis osoby odpowiedzialnej za deklarację zgodności oraz dokumentację techniczną.

HU Magyar**Megfelelőségi Nyilatkozat**

Az AB Ph. Nederman & Co. vállalat teljes felelőssége tudatában kijelenti, hogy a(z):
Nederman (cikkszám: **, és módosított verziói **) termék, amelyre ez a nyilatkozat vonatkozik, megfelel az alábbi irányelveknek és szabványoknak:

Irányelvek

2006/42/EC, 2014/30/EU, 2011/65/EU

Szabványok

EN 60204-1:2006, EN ISO 12100:2010, EN ISO 15012-1:2013, EN 61000-6-2:2005, EN 61000-6-3:2007, EN ISO 20607:2019

A dokumentum végén található név és aláírás a megfelelőségi nyilatkozatért és a műszaki dokumentációért felelős személy neve és aláírása.

NL Nederlands**Conformiteitsverklaring**

Wij, AB Ph. Nederman & Co., verklaren onder onze verantwoordelijkheid dat het Nederman product:
FE840/FE841 (artikelnr. **, en vermelde uitvoeringen van **) waarop deze verklaring betrekking heeft, in overeenstemming is met alle relevante bepalingen van de volgende richtlijnen en normen:

Richtlijnen

2006/42/EC, 2014/30/EU, 2011/65/EU

Normen

EN 60204-1:2006, EN ISO 12100:2010, EN ISO 15012-1:2013, EN 61000-6-2:2005, EN 61000-6-3:2007, EN ISO 20607:2019

Naam en handtekening onder dit document zijn van degene die verantwoordelijk is voor zowel de Verklaring van Overeenstemming als het technische document.

SV Svenska**Överensstämmelsedeklaration**

Vi, AB Ph. Nederman & Co., förklarar under vårt fulla ansvar att Nederman-produkten:
FE840/FE841 (artikelnummer **, och angivna versioner av **) som denna deklaration avser, är i överensstämmelse med alla relevanta bestämmelser i följande direktiv och standarder:

Direktiv

2006/42/EC, 2014/30/EU, 2011/65/EU

Standarder

EN 60204-1:2006, EN ISO 12100:2010, EN ISO 15012-1:2013, EN 61000-6-2:2005, EN 61000-6-3:2007, EN ISO 20607:2019

Namnet och signaturen i slutet av detta dokument är den person som ansvarar för både försäkran om överensstämmelse och den tekniska filen.

**

70840000, 70840100, 70840125, 70840442, 70840443, 70841000, 70841010, 70841100, 70841125, 70841126, 85840018, 85840019, 85840219, 85841013, 85841018, 85841019, 85841130, 85841219



AB Ph. Nederman & Co.
P.O. Box 602
SE-251 06 Helsingborg
Sweden

Anna Cederlund
Product Center Manager
Technical Product Management
2023-05-10



UK Declaration of Conformity

We, AB Ph. Nederman & Co., declare under our sole responsibility that the Nederman product: FE840/FE841 (Part No. **, and stated versions of **) to which this declaration relates, is in conformity with all the relevant provisions of the following regulations and standards:

Relevant legislation

Supply of Machinery (Safety) Regulations 2008, Electromagnetic Compatibility Regulations 2016, The Restriction of the Use of Certain Hazardous Substances in Electrical and Electronic Equipment Regulations 2012

Standards

EN 60204-1:2006, EN ISO 12100:2010, EN ISO 15012-1:2013, EN 61000-6-2:2005, EN 61000-6-3:2007, EN ISO 20607:2019

The name and signature at the end of this document is the person responsible for the declaration of conformity.

The UK importer is authorised and responsible to compile the technical file.

**

70840000, 70840100, 70840125, 70840442, 70840443, 70841000, 70841010, 70841100, 70841125, 70841126, 85840018, 85840019, 85840219, 85841013, 85841018, 85841019, 85841130, 85841219

AB Ph. Nederman & Co.
P.O. Box 602
SE-251 06 Helsingborg
Sweden

Anna Cederlund
Product Center Manager
Technical Product Management
2023-05-10

UK Importer:
Nederman Ltd
91 Seedlee Road,
Walton Summit Centre,
Bamber Bridge,
Preston,
Lancashire,
PR5 8AE

**UK
CA**

Figures

1

Wiring Diagram - 230V

Automatic

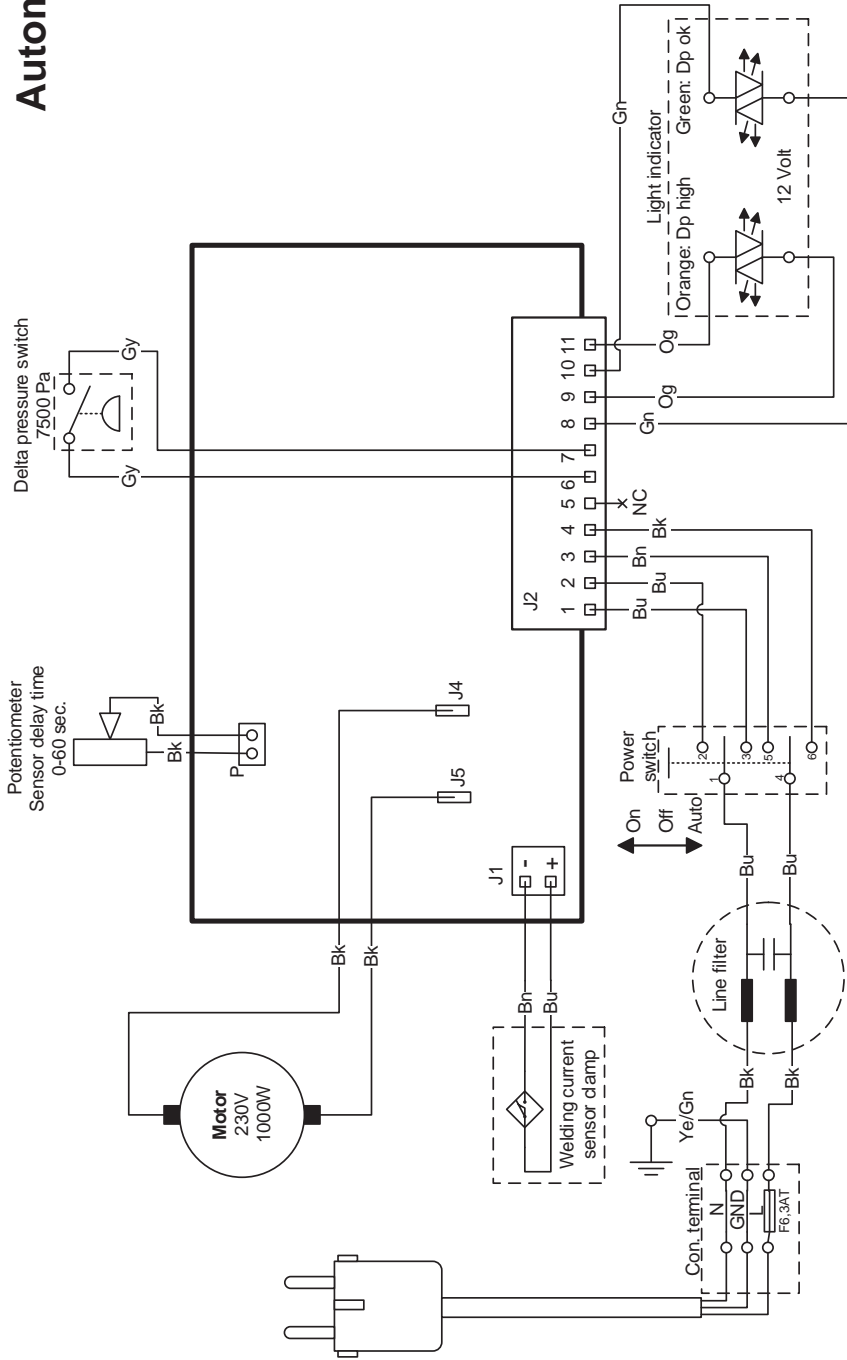

Manual

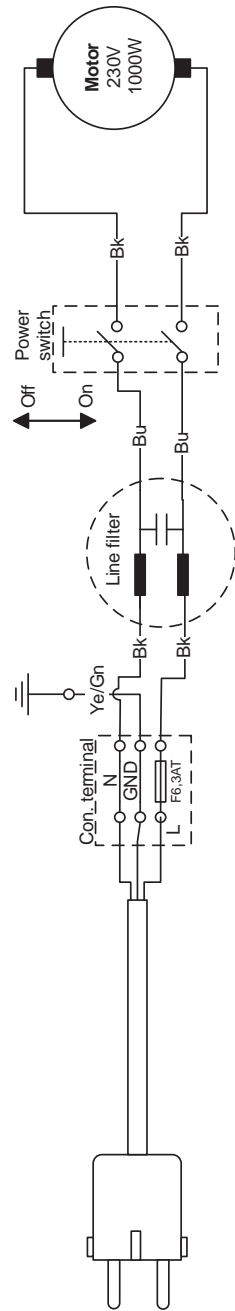

Wiring Diagram - 120V

Automatic

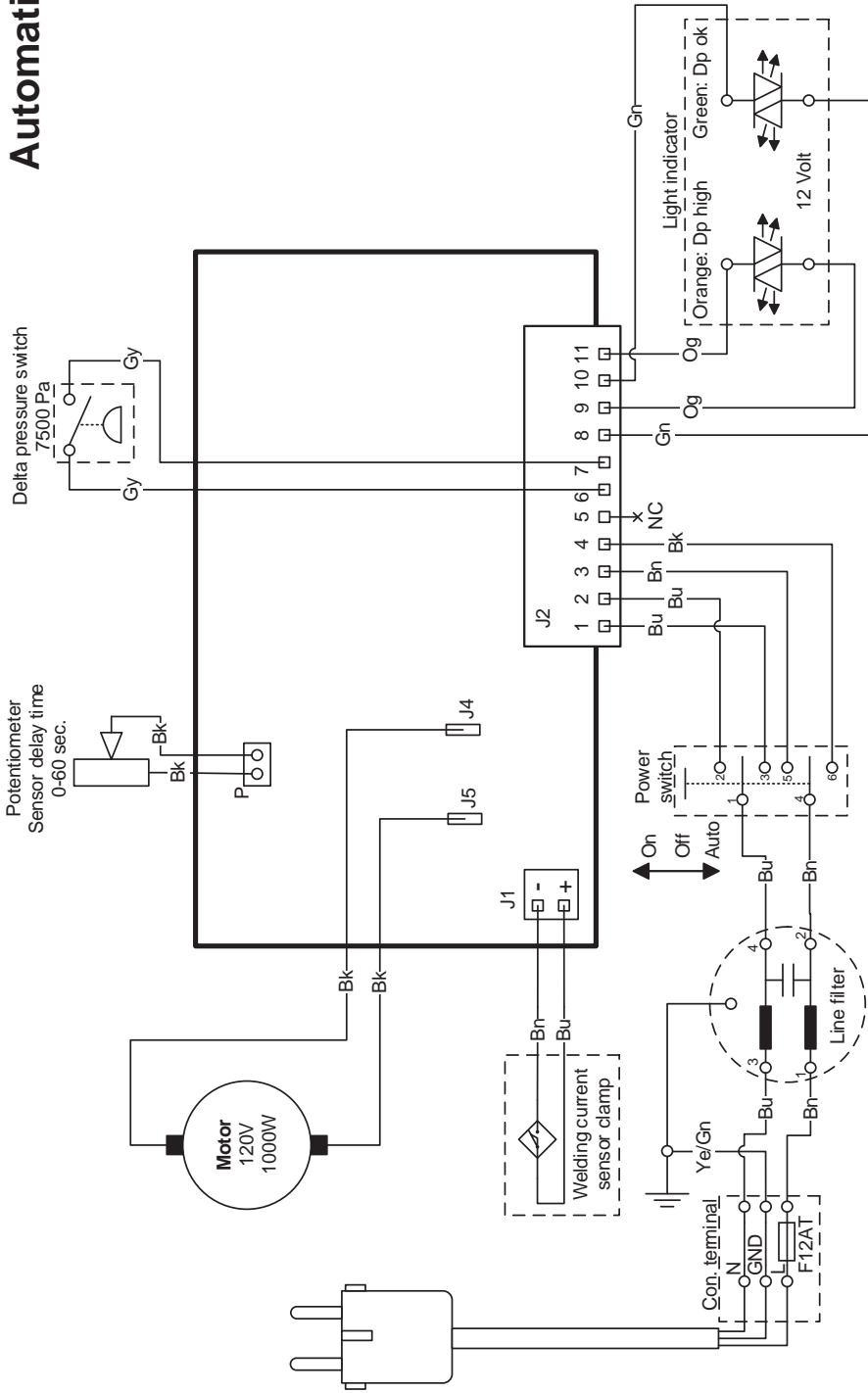

Manual

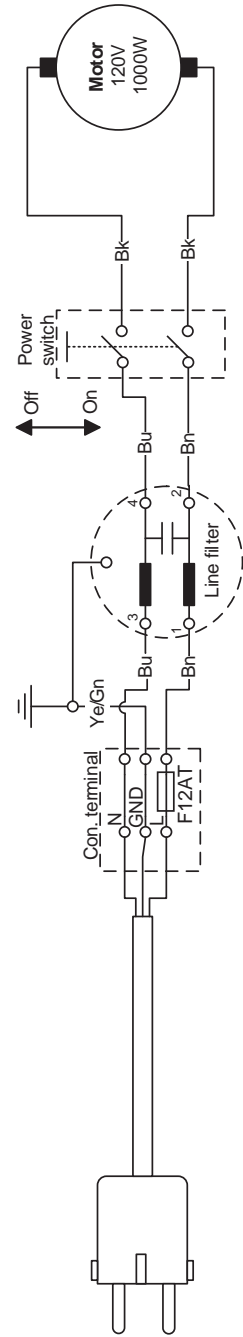

5

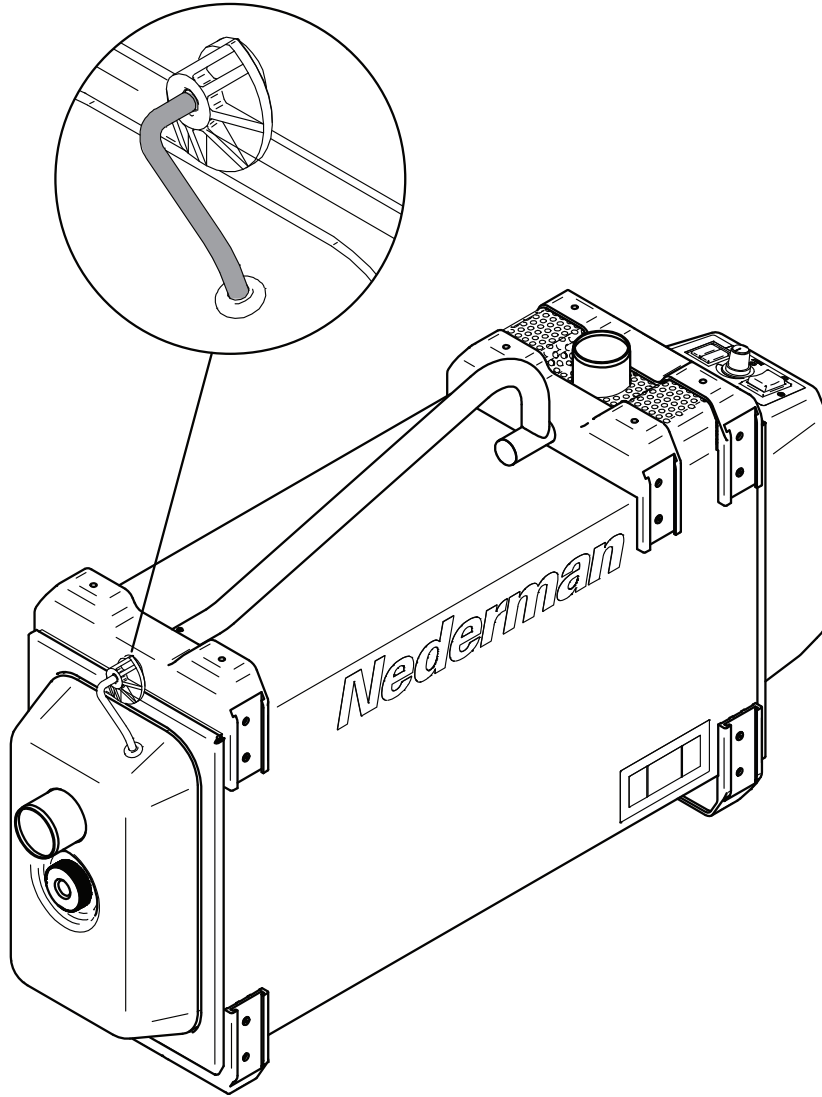

Table of contents

Figures	7
1 Preface	12
2 Safety	12
2.1 Classification of important information	12
2.2 General safety instructions	12
3 Description	12
3.1 Technical data	13
4 Using FE840/FE841	13
4.1 Manual mode	13
4.2 Automatic mode (only automatic units)	13
5 Maintenance	13
5.1 Change carbon brushes	13
5.1.1 Units with automatic mode	13
5.2 Change the filter and empty the coarse separator	13
6 Spare Parts	14
6.1 Ordering spare parts	14
7 Recycling	14

EN 1 Preface

Thank you for using a Nederman product!

The Nederman Group is a world-leading supplier and developer of products and solutions for the environmental technology sector. Our innovative products will filter, clean and recycle in the most demanding of environments. Nederman's products and solutions will help you improve your productivity, reduce costs and also reduce the impact on the environment from industrial processes.

Read all product documentation and the product identification plate carefully before installation, use, and service of this product. Replace documentation immediately if lost. Nederman reserves the right, without previous notice, to modify and improve its products including documentation.

This product is designed to meet the requirements of relevant EC directives. To maintain this status, all installation, maintenance, and repair is to be done by qualified personnel using only Nederman original spare parts and accessories. Contact the nearest authorized distributor or Nederman for advice on technical service and obtaining spare parts. If there are any damaged or missing parts when the product is delivered, notify the carrier and the local Nederman representative immediately.

2 Safety**2.1 Classification of important information**

This document contains important information that is presented either as a warning, caution or note, according to the following examples:

 **WARNING! Risk of personal injury**
Warnings indicate a potential hazard to the health and safety of personnel, and how that hazard may be avoided.

 **CAUTION! Risk of equipment damage**
Cautions indicate a potential hazard to the product but not to personnel, and how that hazard may be avoided.

 **NOTE!**
Notes contain other information that is important for personnel.

2.2 General safety instructions

-  **WARNING! Risk of fire and explosion**
- Do not use the product for flammable or explosive dust and gases.
 - Do not use the product in an environment where there is a danger of explosion, or where there is dust or gases in explosive concentrations.
 - If the product has been used for dust applications, do not use it for welding fumes or grinding dust.
 - Do not use the product for extracting toxic substances (except welding fumes).
 - Do not use the product without filter cartridge and casing.
 - Only use the product in a well-ventilated room.
 - In case of fire, smoke from the product may contain hazardous substances such as burning polycarbonate, PVC, polyethylene, etc. Also, depending on the material being separated, there may be hazardous smoke from the separated dust.
 - In case of fire, disconnect power to the product at the mains. Use a fire extinguisher, minimum class AB.
 - Check that no sparks or other objects that can cause fire are sucked into the arm. For welding applications generating a high amount of sparks, spark protection (accessory) must be mounted in the hood to reduce the risk of fire.

 **WARNING! Risk of personal injury**
Only properly trained personnel are allowed to use this product.

 **CAUTION! Risk of equipment damage**
Store FE840/FE841 indoors in a dry environment.

 **NOTE!**
Position the fume extractor hood correctly.

3 Description

FE840/FE841 are portable welding filters that filter out pollutants such as fumes and dust, class W3 (non-alloy steel to high alloy steel with nickel and chromium > 30%).

 **NOTE!**
Gases are not filtered out.

See [Figure 3](#).

- 1 Handle/combined lock for the coarse separator.
- 2 Coarse separator.

- 3 Switch.
- 4 Time delay (only on FE841).
- 5  indicates that the current supply to the electronics is operative. The light turns off when the filter is full (only on FE841).
- 6 FILTER SERVICE (6) indicates an error (only on FE841).

Either the filter is full or there is a stop in the ducting. If the filter is full, see [Section 5.2 Change the filter and empty the coarse separator](#). If there is a stop in the ducting, remove the object from the ducting.

- 7 Holder for welding or welding return cable (only on FE841).
- 8 Exhaust.

3.1 Technical data

FE840/FE841	
Dimensions	See Figure 3
Noise level	75 dB(A) ISO 11201
Weight	15.8 kg (35 lb)
Voltage	120/220–240 V AC
Power	1000 W (1.3 hp)
Max. vacuum	22 kPa (88 in. w.g.)
Capacity	150 m ³ /h (88 cfm) with 2.5 m hose
Filter area	5.3 m ²
Filtration efficiency	99.7 %

4 Using FE840/FE841

See [Figure 3](#).

4.1 Manual mode

- Switch (3) to position .

The unit will now work continuously.

4.2 Automatic mode (only automatic units)

- 1 Switch (3) to AUTO position.
- 2 Place the welding cable, or welding return cable in the cable holder (7). The unit will now function when the welding arc is struck and cease operation when the arc is broken.

A variable time delay (4) enables the operator to regulate the period of time the FE840/FE841 continues to work after the arc is broken.

5 Maintenance

Installation, repair and maintenance work must be carried out by qualified personnel using only original spare parts. Contact your nearest authorised distributor or Nederman for advice on technical service

or if you require spare parts. See also www.nederman.com.

5.1 Change carbon brushes



WARNING! Risk of personal injury

- Remove the plug from the electricity supply before carrying out any work on the motor unit.
- The carbon brushes are to only be replaced by a qualified electrician. Instructions for fitting are included with every brush set.

5.1.1 Units with automatic mode

See [Figure 4](#).



NOTE!

When removing the motor assembly, please note the position of filter indicator hoses (X). Care is to be taken when removing or re-fitting the hoses so that the differential pressure guard is not damaged.

5.2 Change the filter and empty the coarse separator

A new filter needs to be fitted when the suction becomes inadequate, or the indicator lamp is showing FILTER SERVICE (only units with automatic mode).

EN

The coarse separator usually needs to be emptied only when the filter is changed, but heavy use of some types of electrodes may call for more frequent emptying.

See [Figure 3](#).

- 1 Switch off the unit. Remove the suction hose.
- 2 Loosen the filter indicator hose (B) (only units with automatic mode).
- 3 Turn down the handle (A) and remove the coarse separator (C). The handle works as a lock for the coarse separator.
- 4 Pull out and dispose the old filter.
- 5 Insert a new filter.
- 6 Unscrew the locking screw (D) and remove the outer part.
- 7 Empty the coarse separator.
- 8 Check the rubber seal around the separator for any signs of damage.
- 9 Reassemble the coarse separator. Lock with the handle.

**NOTE!**

The coarse separator is partly locked when the handle is in an upright position, and fully locked when it is turned down.

6 Spare Parts

**CAUTION! Risk of equipment damage**

Use only Nederman original spare parts and accessories.

Contact your nearest authorized distributor or Nederman for advice on technical service or if you require help with spare parts. See also www.nederman.com.

6.1 Ordering spare parts

When ordering spare parts always state the following:

- The part number and control number (see the product identification plate).
- Detail number and name of the spare part (see www.nederman.com/en/service/spare-part-search).
- Quantity of the parts required.

7 Recycling

The product has been designed for component materials to be recycled. Different material types must be handled according to relevant local regulations. Contact the distributor or Nederman if uncertainties arise when scrapping the product at the end of its service life.

Obsah

Figurky	7
1 Úvod	16
2 Bezpečnost	16
2.1 Klasifikace důležitých informací	16
2.2 Obecné bezpečnostní pokyny	16
3 Popis	16
3.1 Technické údaje	17
4 Použití FE840/FE841	17
4.1 Rucní režim	17
4.2 Automatický režim (pouze automatické jednotky)	17
5 Údržba	17
5.1 Výměna uhlíkových kartáček	17
5.1.1 Jednotky s automatickým režimem	17
5.2 Výměna filtru a vyprázdnění hrubého odlušovače	17
6 Náhradní díly	18
6.1 Objednávání náhradních součástí	18
7 Recyklace	18

1 Úvod

Děkujeme, že používáte produkt Nederman!

CS

Skupina Nederman je předním světovým dodavatelem a vývojářem produktů a řešení pro odvětví environmentálních technologií. Naše inovativní produkty budou filtrovat, čistit a recyklovat v těch nejnáročnějších prostředích. Produkty a řešení společnosti Nederman vám pomohou zlepšit vaši produktivitu, snížit náklady a také snížit dopad průmyslových procesů na životní prostředí.

Před instalací, používáním a údržbou tohoto produktu si prostudujte pečlivě tuto příručku. Pokud bude příručka ztracena, ihned ji nahraďte. Společnost Nederman si vyhrazuje právo bez předchozího upozornění modifikovat a zlepšit své produkty, včetně dokumentace.

Tento produkt je navržen tak, aby splňoval požadavky odpovídajících směrnic EU. Pro zachování stavu musí být všechny montážní práce, údržba a opravy provedeny pouze kvalifikovaným personálem za pomoci originálních náhradních součástí a příslušenství od společnosti Nederman. Potřebujete-li jakoukoliv technickou radu ohledně údržby nebo získání náhradních součástí, kontaktujte svého nejbližšího autorizovaného prodejce společnosti Nederman. Pokud jsou některé součásti při dodání poškozeny nebo ztraceny, informujte přepravce a místního zástupce společnosti Nederman.

2 Bezpečnost

2.1 Klasifikace důležitých informací

Tento dokument obsahuje důležité informace, které jsou vyjádřeny formou výstrahy, upozornění nebo poznámky. Příklady viz níže:



VAROVÁNÍ! Riziko poranění osob.

Varování upozorňují na možné riziko ohrožující zdraví a bezpečnost osob a na způsob, jak se lze těchto rizik vyvarovat.



POZOR! Nebezpečí poškození zařízení

Varování zdůrazňují případná rizika poškození zařízení, ne osob a jak se těmto rizikům vyvarovat.



POZNÁMKA!

Poznámky obsahují další informace důležité pro personál.

2.2 Obecné bezpečnostní pokyny



VAROVÁNÍ! Nebezpečí požáru nebo výbuchu.

- Nepoužívejte výrobek pro odsávání hořlavých nebo výbušných prachů a plynů.
- Nepoužívejte výrobek v prostředí, kde je nebezpečí výbuchu, nebo v prostředích, kde jsou prach nebo plyny ve výbušných koncentracích.
- Je-li výrobek navržen pro odsávání prachu, nepoužívejte ho na odsávání svařovacích dýmů nebo prach z broušení.
- Nepoužívejte výrobek pro extrakci toxických látek (s výjimkou svařovacích dýmů). • Nepoužívejte výrobek bez filtrační vložky.
- Výrobek používejte pouze v dobře větrané místnosti.
- Výrobek používejte pouze v dobře větrané místnosti.
- V případě požáru může kouř z výrobku obsahovat nebezpečné látky, jako jsou polykarbonát, PVC, polyethylen, atd. Nebezpečné látky může obsahovat také kouř hořícího prachu.
- V případě požáru, odpojte napájení z elektrické sítě. Použijte hasicí přístroj, minimální třídy AB.
- Zkontrolujte, že do ramena nejsou nasáty žádné jiskry či jiné předměty, které by mohly způsobit požár. Pro svařování, při kterém vzniká velké množství jisker, musí být do odvodu namontována ochrana proti jiskrám (příslušenství), aby se snížilo nebezpečí požáru.



VAROVÁNÍ! Riziko poranění osob.

Pouze správně vyškolený personál může používat tento produkt.



POZOR! Nebezpečí poškození zařízení

Skladujte FE840/FE841 interiéru v suchém prostředí.



POZNÁMKA!

Umístěte kryt odsavače kouře správně.

3 Popis

FE840/FE841 jsou přenosné svařovací filtry, které filtrují znečišťující látky, jako jsou kouř a prach, třídy W3 (nelegovaná ocel až vysoce legovaná ocel s niklem a chromem > 30%).



POZNÁMKA!

Plyny nejsou filtrovány.

Viz [Obrázek 3](#).

- 1 Rukojeu kombinovaná s pojistkou hrubého odlucovace.
- 2 Hrubý odlucovac.

- 3 Spínač.
- 4 Třasový spínač (jen na FE841).
- 5 Kontrolka \cup oznamuje, že je napájena elektronika zařízení. Po zaplnění filtru se světlo vypne (jen na FE841).
- 6 SERVIS FILTRU (6) hlásí chybu (pouze na FE841).

Bud' je filtr plný, nebo je potrubí ucpané. Pokud je filtr plný, viz [Část 5.2 Výměna filtru a vyprázdnění hrubého odlučovače](#). Pokud je potrubí ucpané, předmět z potrubí vytáhněte.

- 7 Svorka pro svařovací nebo zemnicí kabel (jen na FE841).
- 8 Výfuk.

3.1 Technické údaje

FE840/FE841	
Rozměry	Viz Obrázek 3
Hladina hluku	75 dB(A) ISO 11201
Hmotnost	15.8 kg (35 lb)
Napětí	120/220–240 V AC
Výkon	1000 W (1.3 hp)
Max. podtlak	22 kPa (88 in. w.g.)
Kapacita	150 m ³ /h (88 cfm) při 2.5 m hadicích
Filtrační plocha	5.3 m ²
Účinnost filtru:	99.7 %

4 Použití FE840/FE841

Viz [Obrázek 3](#).

4.1 Rucní režim

- Přepněte (3) do polohy .

Jednotka bude nyní pracovat nepřetržitě.

4.2 Automatický režim (pouze automatické jednotky)

- 1 Přepněte (3) do polohy AUTO.
- 2 Umístěte svařovací kabel nebo zemnicí kabel do držáku kabelů (7). Jednotka se nyní zapne po vytvoření oblouku a vypne se po jeho ukončení.

Proměnná časová prodleva (4) umožňuje obsluhu regulovat dobu, po kterou FE840/FE841 v práci po přerušení oblouku pokračuje.

5 Údržba

Instalace, opravy a údržba musí být prováděny pouze kvalifikovanými pracovníky za použití originálních dílů. Kontaktujte vašeho nejbližšího autorizovaného prodejce nebo Nederman, pro radu a technický servis nebo pokud potřebujete náhradní díly. Další informace také na www.nederman.com.

5.1 Výměna uhlíkových kartáček



VAROVÁNÍ! Riziko poranění osob.

- Před provedením jakékoli práce na motorové jednotce, vytáhněte zástrčku z přívodu elektřiny.
- Uhlíkové kartáčky smí vyměňovat pouze kvalifikovaný elektrikář. Pokyny pro výměnu jsou přiloženy ke každé sadě kartáček.

5.1.1 Jednotky s automatickým režimem

Viz [Obrázek 4](#).



POZNÁMKA!

Při demontáži sestavy motoru si všimněte polohy hadic indikátoru filtru (X). Při odstraňování nebo opětovné montáži hadic je třeba dbát na to, aby nedošlo k poškození krytu diferenčního tlaku.

5.2 Výměna filtru a vyprázdnění hrubého odlučovače

Pokud již odsávání nemá dostatečný výkon nebo pokud se rozsvítí kontrolka FILTER SERVICE (pouze u jednotek s automatickým režimem), je třeba filtr vyměnit za nový. Hrubý odlučovač je obvykle nutné vyprázdnit s každou výměnou filtru, ale časté používání někte-

rých typu elektrod může vyžadovat častější vyprázdnění.

CS Viz [Obrázek 3](#).

- 1 Vypněte jednotku: Odpojte sací hadici.
- 2 Uvolněte hadici indikátoru filtru (B) (pouze jednotky s automatickým režimem).
- 3 Položte rukojeť (A) a vyjměte hrubý odlučovač (C). Rukojeť slouží zároveň jako pojistka hrubého odlučovače.
- 4 Vyjměte a zlikvidujte použitý filtr.
- 5 Vložte nový filtr.
- 6 Vyšroubujte pojistný šroub (D) a sejměte vnější část.
- 7 Vyprázdňte hrubý odlučovač.
- 8 Zkontrolujte, zda není poškozeno gumové těsnění kolem odlučovace.
- 9 Znovu sestavte hrubý odlučovač. Zajistěte jej rukojetí.



POZNÁMKA!

Hrubý odlučovač je částečně zajištěn, je-li rukojeť ve svislé poloze, a zcela zajištěna při spuštění dolů.

6 Náhradní díly



POZOR! Nebezpečí poškození zařízení

Používejte pouze originální náhradní díly a příslušenství Nederman.

S dotazy ohledně servisu nebo náhradních dílů se obraťte na nejbližšího autorizovaného prodejce nebo na společnost Nederman. Viz také www.nederman.com.

6.1 Objednávání náhradních součástí

Při objednávání náhradních dílů uvádějte vždy následující:

- číslo dílu- a kontrolní číslo (viz identifikační štítek výrobku).
- Přesné číslo a název náhradního dílu (viz www.nederman.com/en/service/spare-part-search).
- Množství požadovaných dílů.

7 Recyklace

Výrobek byl vyroben tak, aby se materiály v něm obsažené daly recyklovat. S různými typy materiálů je třeba nakládat dle platných místních předpisů. V případě dotazů při likvidaci výrobku po době jeho životnosti kontaktujte prodejce nebo společnost Nederman.

Indholdsfortegnelse

Figurer	7
1 Forord	20
2 Sikkerhed	20
2.1 Klassificering af vigtige oplysninger	20
2.2 Generelle sikkerhedsanvisninger	20
3 Beskrivelse	20
3.1 Tekniske data	21
4 Brug af FE840/FE841	21
4.1 Manuel	21
4.2 Automatisk funktion (kun automatiske enheder)	21
5 Vedligeholdelse	21
5.1 Udskiftning af kulbørster	21
5.1.1 Model med automatisk indstilling	21
5.2 Udskiftning af filter og tømning af grovseparator	21
6 Reservdele	22
6.1 Bestilling af reservedele	22
7 Genbrug	22

1 Forord

Tak, fordi du har valgt et Nederman-produkt!

Nederman Group er en af verdens førende leverandører og udviklere af produkter og løsninger til miljøteknologisektoren. Vores innovative produkter sørger for filtrering, rensning og genvinding i de mest krævende miljøer. Nedermans produkter og løsninger hjælper dig med at øge produktiviteten, nedbringe omkostningerne og reducere miljøpåvirkningen fra industrielle processer.

Læs al produktdokumentation og produktets type-skilt omhyggeligt før installation, brug og servicering af dette produkt. Sørg for at genanskaffe dokumentationen, hvis den bliver væk. Nederman forbeholder sig retten til at modificere og forbedre sine produkter, herunder dokumentationen, uden forudgående varsel.

Dette produkt er konstrueret til at opfylde kravene i de relevante EU-direktiver. For at opretholde denne status skal alt arbejde i forbindelse med installation, reparation og vedligeholdelse udføres af uddannet personale, og der må kun anvendes originale reservedele og originalt tilbehør fra Nederman. Kontakt nærmeste autoriserede forhandler eller Nederman for at få råd om teknisk service og anskaffelse af reservedele. Hvis produktet leveres med defekte eller manglende dele, skal speditøren og den lokale Nederman-repræsentant straks orienteres herom.

2 Sikkerhed

2.1 Klassificering af vigtige oplysninger

Dette dokument indeholder vigtige oplysninger, der vises som enten en advarsel, en forsigtighedsregel eller en bemærkning. Se de følgende eksempler:

 **ADVARSEL! Risiko for personskade**
Advarsler angiver, at personalets sundhed og sikkerhed udsættes for en potentiel fare, og hvordan faren kan undgås.

 **FORSIGTIG! Risiko for beskadigelse af udstyr**
Forsigtighedsregler angiver, at produktet, men ikke personalet, udsættes for en potentiel fare, og hvordan faren kan undgås.

 **BEMÆRK!**
Noter indeholder andre oplysninger, som brugeren skal være specielt opmærksom på.

2.2 Generelle sikkerhedsanvisninger

-  **ADVARSEL! Risiko for brand og eksplosion**
- Anvend ikke produktet til brændbare eller eksplosive gasser og støv.
 - Anvend ikke produktet i områder hvor der er risiko for eksplosion, eller hvor der er støv eller gas i eksplosive koncentrationer.
 - Hvis produktet er blevet anvendt til eksplosivt støv, må den ikke anvendes til svejserøg eller slibestøv.
 - Anvend ikke produktet til giftige materialer (bortset fra svejserøg).
 - Produktet må ikke anvendes uden filterpatron eller rørtilslutning.
 - Anvend kun produktet i et velventileret rum.
 - I tilfælde af brand, kan produktet udvikle farlig røg, indeholdende polycarbonat, PVC, polyethylen etc. Desuden farlig røg fra det filtrerede støv.
 - I tilfælde af brand, afbrydes strømforsyningen til filteret på hovedafbryderen. Anvend en brandslukker klasse AB.
 - Kontrollér, at gnister eller andre objekter, som kan forårsage brand, ikke suges ind i armen. I forbindelse med svejseopgaver, hvor der dannes en stor mængde gnister, skal der monteres et gnistfang (tilbehør) i sugehovedet for at mindske risikoen for brand.

 **ADVARSEL! Risiko for personskade**
Kun tilstrækkeligt uddannet personale må anvende produktet.

 **FORSIGTIG! Risiko for beskadigelse af udstyr**
Opbevar er FE840/FE841 indendørs i et tørt miljø.

 **BEMÆRK!**
Placer udsugningsenhedens tragt korrekt.

3 Beskrivelse

FE840/FE841 er bærbare svejserøgsfiltre, der fjerner forureninger som røg og støv, klasse W3 (ulegeret stål til højlegeret stål med nikkel og krom > 30%).

 **BEMÆRK!**
Gasser fjernes ikke.

Se [Figur 3](#).

- 1 Bærehåndtag/kombineret grovseparatorlås.
- 2 Grovseparator.
- 3 Strømafbryder.
- 4 Tidsforsinkelse (kun på FE841).

- 5 Kontrollampe \ominus indikerer, at strømforsyningen til elektronikken er aktiv. Lyset slukker, når filteret er fyldt (kun på FE841).
- 6 FILTERSERVICE (6) angiver en fejl (kun på FE841). Enten er filteret fuldt, eller slangen er blokeret. Hvis filteret er fuldt, se [Afsnit 5.2 Udskiftning af filter og tømning af grovseparator](#). Hvis slangen er blokeret, skal du fjerne forhindringen fra slangen.
- 7 Holder for svejsekabel eller jordledning (kun på FE841).
- 8 Udblæsning.

3.1 Tekniske data

FE840/FE841	
Dimensioner	Se Figur 3
Støjniveau	75 dB(A) ISO 11201
Vægt	15.8 kg (35 lb)
Spænding	120/220-240 V AC
Effekt	1000 W (1.3 hp)
Max. vacuum	22 kPa (88 in. w.g.)
Kapacitet	150 m ³ /h (88 cfm) med 2.5 m slange
Filterområde	5.3 m ²
Filtreringseffektivitet:	99.7 %

4 Brug af FE840/FE841

Se [Figur 3](#).

4.1 Manuel

- Skift (3) til position .

Enheden kører nu kontinuerligt.

4.2 Automatisk funktion (kun automatiske enheder)

- 1 Skift (3) til position AUTO.
- 2 Placer svejsekablet eller returkablet i kabelholderen (7). Enheden kører nu, når svejselysbuen tændes, og stopper, når lysbuen slukker.

En variabel tidsforsinkelse (4) gør det muligt for operatøren at regulere den tid, hvor FE840/FE841 fortsætter med at køre, efter at lysbuen er slukket.

5 Vedligeholdelse

Installation, reparation og vedligeholdelse skal udføres af uddannet personale, og der må kun anvendes originale reservedele. Kontakt din nærmeste, autoriserede forhandler eller Nederman for råd om teknisk service, eller hvis du har brug for reservedele. Se også www.nederman.com.

5.1 Udskiftning af kulbørster



ADVARSEL! Risiko for personskade

- Tag stikket ud af stikkontakten, inden der foretages indgreb i motordelen.
- Afbryd strømmen inden udskiftning af kulbørster. Udskiftning af kul skal foretages af en kvalificeret elektriker. Der medfølger monteringsvejledninger til hvert børstesæt.

5.1.1 Model med automatisk indstilling

Se [Figur 4](#).



BEMÆRK!

Ved afmontering af motordelen skal man notere placeringen af filterindikatorslangerne (X). Vær omhyggelig ved afmontering og genmontering af indikatorslangerne, så differenstrøksbeskytteren ikke beskadiges.

5.2 Udskiftning af filter og tømning af grovseparator

Filtret skal udskiftes, når sugoeffekten ikke er tilstrækkelig eller kontrollampen viser FILTER SERVICE (kun enheder med automatik-funktion).. Grovseparatoren skal normalt kun tømmes i forbindelse med filterskift, men intensiv brug af bestemte typer elektroder kan kræve hyppigere tømning.

Se [Figur 3](#).

- 1 Afbryd netspændingen. Løsn udsugningsslangen.
- 2 Løsn filterindikatorslangen (B) (model med automatisk indstilling).
- 3 Bøj bærehåndtaget (A) ned og fjern grovseparatoren (C).
- 4 Tag det brugte filter ud.
- 5 Indsæt et nyt filter.
- 6 Skru centrumhåndhjulet (D) løs og løsn yderdelen.
- 7 Tøm grovseparatoren.
- 8 Check gummipakningen inden montering.
- 9 Monter grovseparatoren igen. Lås vha. bærehåndtaget.

**BEMÆRK!**

Grovseparatoren er delvist låst, når bærehåndtaget er i opret stilling, og fuldt låst når det er fældet ned.

6 Reservedele

**FORSIGTIG! Risiko for beskadigelse af udstyr**

Brug kun originale reservedele og tilbehør fra Nederman.

Kontakt din nærmeste autoriserede forhandler eller Nederman for at få råd om teknisk service, eller hvis du har brug for hjælp til reservedele. Se også www.nederman.com.

6.1 Bestilling af reservedele

Ved bestilling af reservedele skal der altid oplyses følgende:

- Reservedels- og kontrolnummer (se produktets typeskilt).
- Reservedelens specifikke nummer og navn (se www.nederman.com/en/service/spare-part-search).
- Antallet af reservedele.

7 Genbrug

Produktet er designet til komponentmaterialer, der kan genanvendes. Forskellige materialetyper skal håndteres i henhold til relevante lokale regler. Kontakt distributøren eller Nederman, hvis der opstår usikkerhed ved opbrugning af produktet i slutningen af dets levetid.

Inhaltsverzeichnis

Abbildungen	7
1 Vorwort	24
2 Sicherheit	24
2.1 Klassifizierung wichtiger Informationen	24
2.2 Allgemeine Sicherheitshinweise	24
3 Beschreibung	24
3.1 Technische Daten	25
4 Gebrauch der FE840/FE841	25
4.1 Manuelle Arbeitsweise	25
4.2 Automatischer Modus (nur automatische Geräte)	25
5 Wartung	25
5.1 Austausch der Kohlenbursten	25
5.1.1 Eliminator mit Automatik	25
5.2 Filterwechsel und Entleeren des Grobabscheiders	26
6 Ersatzteile	26
6.1 Bestellung von Ersatzteilen	26
7 Entsorgung	26

1 Vorwort

Danke, dass Sie ein Nederman-Produkt verwenden!

Die Nederman-Gruppe ist ein weltweit führender Anbieter und Entwickler von Produkten und Lösungen für den Umwelttechnologiesektor. Unsere innovativen Produkte filtern, reinigen und recyceln auch in den anspruchsvollsten Umgebungen. Die Produkte und Lösungen von Nederman helfen Ihnen, Ihre Produktivität zu verbessern, Kosten zu senken und auch die Auswirkungen industrieller Prozesse auf die Umwelt zu reduzieren.

Lesen Sie vor Installation, Benutzung und Wartung dieses Produkts sämtliche Produktdokumentation sowie das Typenschild für dieses Produkt. Bei einem Verlust muss die Dokumentation sofort ersetzt werden. Nederman behält sich das Recht vor, Produkte und Dokumentation ohne vorherige Ankündigung zu ändern.

Dieses Produkt erfüllt die Anforderungen der einschlägigen EU-Richtlinien. Um diesen Status zu wahren, müssen sämtliche Installations-, Wartungs- und Instandsetzungsarbeiten von qualifiziertem Personal und ausschließlich mit Original-Ersatzteilen durchgeführt werden. Wenden Sie sich für Hilfestellung zu technischem Service und für Ersatzteile bitte an Ihren Fachhändler oder direkt an Nederman. Wenn Sie bei Anlieferung des Produktes feststellen, dass Teile beschädigt sind oder fehlen, informieren Sie bitte die Spedition und Ihre Nederman Niederlassung vor Ort.

2 Sicherheit

2.1 Klassifizierung wichtiger Informationen

Dieses Dokument enthält wichtige Informationen, die in Form von Warnungen und Hinweisen gegeben werden:



WARNUNG! Verletzungsgefahr

Warnungen weisen auf eine mögliche Gefahr für die Gesundheit und die Sicherheit der Benutzer sowie auf die Gefahrenvermeidung hin.



VORSICHT! Gefahr der Anlagenbeschädigung

Vorsichtshinweise kennzeichnen eine mögliche Gefahr für das Produkt, jedoch nicht für das Personal, und enthalten Informationen zur Gefahrenvermeidung.



BEACHTEN!

Hinweise enthalten wichtige Informationen für die Mitarbeiter.

2.2 Allgemeine Sicherheitshinweise



WARNUNG! Brand- und Explosionsgefahr!

- Benutzen Sie das Gerät nicht für brennbare oder explosive Stäube und Gase.
- Benutzen Sie das Gerät nicht in einer Umgebung in der es Staub oder Gase in explosiven Konzentrationen vorhanden sind.
- Wenn das Gerät für Staub-Anwendungen ausgewählt wurde, verwenden Sie es nicht für Schweißrauch Dämpfe oder Schleifstaub.
- Verwenden Sie das Gerät nicht zum Absaugen giftiger Stoffe (außer Schweißrauch).
- Verwenden Sie das Gerät nicht ohne Filterpatrone und Gehäuse.
- Verwenden Sie nur das Gerät in einem gut belüfteten Raum.
- Im Brandfall kann der Rauch aus dem Gerät gefährliche Substanzen enthalten, wie brennendes Polycarbonat, PVC, Polyethylen, etc. Auch von dem abgeschiedenen Material kann es zu gefährlichen Rauch kommen.
- Im Falle eines Brandes, unterbrechen Sie die Stromzufuhr, um das Gerät vom Netz zu trennen. Verwenden Sie ein Feuerlöschgerät, mindestens der Klasse AB.
- Darauf achten, dass keine Funken oder andere brandgefährliche Objekte in den Arm hinein gesaugt werden. Für Schweißanwendungen mit starker Funkenbildung muss ein Funkenchutzgitter (Zubehör) in die Haube eingesetzt werden, um die Brandgefahr zu vermindern. Siehe Abbildung 10.



WARNUNG! Verletzungsgefahr

Nur geschultes Personal darf dieses Gerät zu verwenden.



VORSICHT! Gefahr der Anlagenbeschädigung

Bewahren FE840/FE841 drinnen in einer trockenen Umgebung.



BEACHTEN!

Abzugshaube korrekt ausrichten.

3 Beschreibung

FE840/FE841 sind tragbare Schweißfilter, die Schadstoffe wie Dämpfe und Staub, Klasse W3 (unlegierter Stahl bis hochlegierter Stahl mit Nickel und Chrom > 30%) herausfiltern.



BEACHTEN!

Gase werden nicht herausgefiltert.

Siehe [Abbildung 3](#).

- 1 Handgriff/Drücker für der Grobabscheider.
- 2 Grobabscheider.

- 3 Schalter.
- 4 Nachlaufsregulierung (nur FE841).
- 5 Anzeiger für Position . Wenn er leuchtet, wird angezeigt, dass die Elektronik mit Strom versorgt ist. Das Licht erlischt, wenn der Filter voll ist (nur FE841).
- 6 FILTER SERVICE (6) zeigt einen Fehler an (nur bei FE841).

Entweder ist der Filter voll oder in den Leitungen ist ein Hindernis vorhanden, siehe [Abschnitt 5.2 Filterwechsel und Entleeren des Grobabscheiders](#). Wenn sich ein Hindernis in der Leitung befindet, entfernen Sie den Gegenstand aus der Leitung.

- 7 Halter für das Schweißkabel (Erdungskabel) (nur FE841).
- 8 Ausblaseöffnung.

3.1 Technische Daten

FE840/FE841	
Abmessungen	Siehe Abbildung 3
Geräuschpegel	75 dB(A) ISO 11201
Gewicht	15.8 kg (35 lb)
Spannung	120/220-240 V AC
Leistung	1000 W (1.3 hp)
Das maximale Vakuum	22 kPa (88 in. w.g.)
Kapazität	150 m ³ /h (88 cfm) mit 2.5 m Schlauch
Filterfläche	5.3 m ²
Abscheidungsgrad	99.7 %

4 Gebrauch der FE840/FE841

Siehe [Abbildung 3](#).

4.1 Manuelle Arbeitsweise

- Schalter (3) in Position bringen.

Die Gerät arbeitet kontinuierlich ohne Unterbrechung.

4.2 Automatischer Modus (nur automatische Geräte)

- 1 Schalter (3) in Position AUTO bringen.
- 2 Legen Sie das Schweißkabel oder das Schweißrückholkabel in den Kabelhalter (7). Das Gerät funktioniert nun, wenn der Lichtbogen gezündet wird, und stellt den Betrieb ein, wenn der Lichtbogen unterbrochen wird.

Eine variable Zeitverzögerung (4) ermöglicht es dem Bediener, die Zeitspanne zu regulieren, über die die FE840/FE841 weiterarbeitet, nachdem der Lichtbogen unterbrochen wurde.

5 Wartung

Sämtliche Installations-, Instandsetzungs- und Wartungsarbeiten dürfen nur von qualifiziertem Personal

und ausschließlich mit Original-Ersatzteilen von Nederman durchgeführt werden. Kontaktieren Sie Ihren autorisierten Händler oder Nederman zur technischen Beratung oder bei Ersatzteilbedarf. Siehe auch www.nederman.com.

5.1 Austausch der Kohlenbursten



WARNUNG! Verletzungsgefahr

- Ziehen Sie den Stecker aus der Steckdose, bevor Sie irgendwelche Arbeiten an der Motoreinheit durchführen.
- Austauschen der Kohlenbürsten soll bei einer Person mit nötigen Kenntnis von Elektrizität ausgeführt werden. Eine Bauanleitung ist mit dem Austausch Kohlenbürsten beigelegt.

5.1.1 Eliminator mit Automatik

Siehe [Abbildung 4](#).



BEACHTEN!

Achten Sie beim Abnehmen der Motorbaugruppe auf die Position der Filteranzeigeschläuche (X). Achten Sie beim Abnehmen oder Wiederanbringen der Schläuche darauf, dass der Differenzdruckwächter nicht beschädigt wird.

5.2 Filterwechsel und Entleeren des Grobabscheiders

Ein neuer Filter muss eingesetzt werden, wenn die Saugleistung nicht mehr ausreicht oder die Anzeigeleuchte FILTER SERVICE anzeigt (nur bei Geräten mit Automatikmodus). Der Grobabscheider muss in der Regel nur bei einem Filterwechsel geleert werden, aber bei starkem Gebrauch einiger Elektrodentypen kann eine häufigere Entleerung erforderlich sein.

Siehe [Abbildung 3](#).

- 1 Netzspannung ausschalten. Den Saugschlauch lösen.
- 2 Die Indizierschlauch (B) losmachen (nur Eliminator mit Automatik).
- 3 Der Handgriff hinabbiegen (A) und der Grobabscheider (C) wegnehmen. Der Handgriff funktioniert als Drücker für der Grobabscheider.
- 4 Das ausgewechselte Filter (D) herausnehmen.
- 5 Das neue Filter hineinführen.
- 6 Das Centrumhandrad (D) losschrauben und der aussere Teil lösen.
- 7 Grobabscheider entleeren.
- 8 Der Gummidichtung kontrollieren.
- 9 Grobabscheider wieder anbringen und mit der Handgriff verriegeln.



BEACHTEN!

Der Grobabscheider ist teilweise verriegelt, wenn sich der Griff in aufrechter Position befindet, und vollständig verriegelt, wenn er nach unten gedreht ist.

6 Ersatzteile



VORSICHT! Gefahr der Anlagenbeschädigung

Verwenden Sie ausschließlich Originalersatzteile und Zubehör von Nederman.

Wenden Sie sich an einen autorisierten Händler oder an Nederman, um Hilfestellung zum technischen Service zu erhalten oder um Ersatzteile zu bestellen. Siehe auch www.nederman.com.

6.1 Bestellung von Ersatzteilen

Bei der Bestellung von Ersatzteilen ist immer Folgendes anzugeben:

- Teile- und Kontrollnummer (siehe Typenschild am Produkt).
- Ersatzteilnummer mit Beschreibung (siehe www.nederman.com/en/service/spare-part-search).
- Benötigte Stückzahl.

7 Entsorgung

Bei der Entwicklung des Produktes wurde auf die Recyclingfähigkeit der einzelnen Komponenten geachtet. Die verschiedenen Materialarten sind gemäß den einschlägigen örtlichen Bestimmungen zu entsorgen. Bei Unklarheiten über die korrekte Entsorgung des Produktes wenden Sie sich an Ihren Händler oder an Nederman.

Tabla de contenidos

ES

Ilustraciones	7
1 Prólogo	28
2 Seguridad	28
2.1 Clasificación de información importante	28
2.2 Instrucciones generales de seguridad	28
3 Descripción	28
3.1 Datos técnicos	29
4 Uso de FE840/FE841	29
4.1 Modo Manual	29
4.2 Modo automático (solo unidades automáticas)	29
5 Mantenimiento	29
5.1 Cómo cambiar las escobillas de carbón	29
5.1.1 Modelo con modo automático	29
5.2 Cómo cambiar el filtro y cómo vaciar el separador de partículas grandes	30
6 Piezas de repuesto	30
6.1 Solicitud de piezas de repuesto	30
7 Reciclaje	30

1 Prólogo

¡Gracias por usar un producto de Nederman!

El Grupo Nederman es un proveedor y desarrollador líder mundial de productos y soluciones para el sector de la tecnología ambiental. Nuestros productos innovadores filtrarán, limpiarán y reciclarán en los entornos más exigentes. Los productos y soluciones de Nederman le ayudarán a mejorar su productividad, reducir costes y también el impacto en el medio ambiente de los procesos industriales.

ES

Lea con atención toda la documentación del producto y la placa de identificación del producto antes de la instalación, uso y mantenimiento o reparación de este producto. Si pierde la documentación, sustitúyala inmediatamente. Nederman se reserva el derecho a modificar y mejorar sus productos sin previo aviso, incluida la documentación.

Este producto está diseñado para cumplir los requisitos de las directivas CE aplicables. Para mantener esta condición, cualquier instalación, mantenimiento o reparación deberán ser efectuados por personal cualificado utilizando únicamente piezas de repuesto y accesorios originales Nederman. Póngase en contacto con el distribuidor autorizado más próximo o con Nederman para asesoramiento sobre servicio técnico y obtención de piezas de repuesto. Si hay algún componente dañado o extraviado en la entrega del producto, notifíquelo inmediatamente al transportista y al representante local de Nederman.

2 Seguridad

2.1 Clasificación de información importante

Este documento incluye información importante que se presenta como una advertencia, precaución o nota:



¡ADVERTENCIA! Riesgo de lesión personal

Las advertencias indican un peligro potencial para la salud y la seguridad del personal, y la forma en que el peligro puede ser evitado.



PRECAUCIÓN! Riesgo de daño del equipo

Las precauciones indican un peligro potencial para el producto, pero no para el personal y el modo en que se puede evitar dicho peligro.



¡NOTA!

Las notas contienen otra información de importancia para el personal.

2.2 Instrucciones generales de seguridad



¡ADVERTENCIA! Riesgo de incendio o explosión.

- No utilice el producto para polvos inflamables o explosivos y gases.
- No use el producto en un entorno en el que existe el peligro de explosión, o donde haya polvo o gases en concentraciones explosivas.
- Si el producto ha sido utilizado para aplicaciones de polvo, no lo use para humos de soldadura o polvo de amolado.
- No utilice el producto para la extracción de sustancias tóxicas (con excepción de los humos de soldadura).
- No utilice el producto sin cartucho de filtro y carcasa.
- Sólo use el producto en un lugar bien ventilado.
- En caso de incendio, el humo del producto puede contener sustancias peligrosas tales como la combustión de policarbonato, PVC, polietileno, etc. También, dependiendo del material que se separara, podría salir humo peligroso del mismo.
- En caso de incendio, desenchufe el producto de la red eléctrica. Use un extintor de fuego clase AB mínimo.
- Asegúrese de que el brazo no absorba chispas ni otros objetos que puedan provocar un incendio. Para aplicaciones de soldadura que generan gran cantidad de chispas, debe montarse una protección contra chispas (accesorio) en la campana para reducir el riesgo de incendio. Ver la figura 10.



¡ADVERTENCIA! Riesgo de lesión personal

Sólo al personal capacitado adecuadamente se le permite usar este producto.



PRECAUCIÓN! Riesgo de daño del equipo

Almacene bajo techo FE840/FE841 en un ambiente seco.



¡NOTA!

Coloque correctamente la campana extractora de humos.

3 Descripción

FE840/FE841 son filtros de soldadura portátiles que filtran contaminantes, tales como humos y polvo, clase W3 (aceros no aleados, aceros de alta aleación con níquel y cromo > 30%).



¡NOTA!

No se filtran los gases.

Consulte [Ilustración 3](#).

- 1 Asa y cierre del separador de partículas grandes
- 2 Separador partículas grandes.
- 3 Selector.
- 4 Temporizador de retardo (sólo en FE841).
- 5 Indicador de posición ψ indica que está en funcionamiento el suministro de corriente a la electrónica. La luz se apaga cuando el filtro está lleno (sólo en FE841).

- 6 FILTER SERVICE (6) indica un error (solo en FE841).
O el filtro está lleno o hay una parada en los conductos. Si el filtro está lleno, consulte [Sección 5.2 Cómo cambiar el filtro y cómo vaciar el separador de partículas grandes](#). Si hay una parada en los conductos, retire el objeto de los conductos.
- 7 Soporte para el cable de soldadura o cable de retorno (sólo en FE841).
- 8 Saldia de aire.

3.1 Datos técnicos

FE840/FE841	
Dimensiones	Consulte Ilustración 3
Nivel sonoro	75 dB(A) ISO 11201
Peso	15.8 kg (35 lb)
Voltaje	120/220-240 V AC
Potencia	1000 W (1.3 hp)
Max. vacío	22 kPa (88 in. w.g.)
Capacidad	150 m ³ /h (88 cfm) con 2.5 m de manguera
Superficie de filtración	5.3 m ²
Eficacia de filtración	99.7 %

4 Uso de FE840/FE841

Consulte [Ilustración 3](#).

4.1 Modo Manual

- Cambie (3) a la posición .

Ahora la unidad funcionará de manera continua.

4.2 Modo automático (solo unidades automáticas)

- 1 Cambie (3) a la posición AUTO.
- 2 Coloque el cable de soldadura o el cable de retorno de soldadura en el portacables (7). La unidad ahora funcionará cuando el arco de soldadura quede cerrado y dejará de funcionar cuando se interrumpa el arco.

Un retardo de tiempo variable (4) permite al operario regular el período de tiempo que FE840/FE841 continúa funcionando después de que se interrumpa el arco.

5 Mantenimiento

Las tareas de instalación, reparación y mantenimiento debe llevarlas a cabo personal cualificado, utilizando únicamente piezas de recambio originales. Contacte con su distribuidor autorizado más cercano o con Nederman para el asesoramiento sobre el servicio técnico o si necesita piezas de repuesto. Visite también www.nederman.com.

5.1 Cómo cambiar las escobillas de carbón



¡ADVERTENCIA! Riesgo de lesión personal

- Desconéctese de la red eléctrica antes de realizar cualquier operación en el motor.
- Las escobillas de carbón sólo las debe sustituir un electricista cualificado. Todo juego de escobillas se entrega con las instrucciones de instalación correspondientes.

5.1.1 Modelo con modo automático

Consulte [Ilustración 4](#).

**¡NOTA!**

Al retirar el conjunto del motor, tenga en cuenta la posición de las mangueras indicadoras del filtro (X). Se debe tener cuidado al retirar o volver a colocar las mangueras para que el protector de presión diferencial no se dañe.

5.2 Cómo cambiar el filtro y cómo vaciar el separador de partículas grandes

ES

Es necesario instalar un filtro nuevo cuando la aspiración sea inadecuada o cuando la luz indicadora muestre FILTER SERVICE (solo unidades con modo automático). El separador de partículas grandes generalmente necesita vaciarse solo cuando se cambia el filtro, pero el uso intensivo de algunos tipos de electrodos puede requerir un vaciado más frecuente.

Consulte [Ilustración 3](#).

- 1 Apague la unidad. Retire la manguera de aspiración.
- 2 Suelte el manguito indicador del filtro (B) (modelo con modo automático).
- 3 Gire la palanca (A) hacia abajo y retire el separador de partículas grandes (C). La palanca actúa como un anclaje del separador de partículas grandes.
- 4 Extraiga y deseche el antiguo filtro (D).
- 5 Coloque un filtro nuevo.
- 6 Quitar el tornillo de sujeción (D) y retire la parte exterior.
- 7 Vacíe el separador de partículas grandes.
- 8 Compruebe que la junta de goma que rodea al separador de partículas grandes no presenta desperfectos.
- 9 Vuelva a montar el separador de partículas grandes.

**¡NOTA!**

El separador de partículas grandes está parcialmente bloqueado cuando el mango está en posición vertical y completamente bloqueado cuando está bajado.

6 Piezas de repuesto

**PRECAUCIÓN! Riesgo de daño del equipo**

Utilice solo piezas de repuesto y accesorios originales Nederman.

Póngase en contacto con su distribuidor autorizado más próximo o con Nederman para asesoramiento sobre servicio técnico o si necesita ayuda con las piezas de repuesto. Consulte también www.nederman.com.

6.1 Solicitud de piezas de repuesto

Cuando haga pedidos de piezas de repuesto, indique siempre lo siguiente:

- Número de la pieza y de control (véase la placa de identificación del producto).
- Indique el número y el nombre de la pieza de repuesto (visite www.nederman.com/en/service/spare-part-search).
- Cantidad de piezas requeridas.

7 Reciclaje

El producto se ha diseñado para reciclar los materiales de los componentes. Distintos tipos de materiales deben manipularse según la normativa local aplicable. Contacte con el distribuidor o con Nederman si le plantea dudas cómo desechar el producto al final de su vida útil.

Sisällysluettelo

Kuvat	7
1 Esipuhe	32
2 Turvallisuus	32
2.1 Tärkeiden tietojen luokittelu	32
2.2 Yleiset turvallisuusohjeet	32
3 Kuvaus	32
3.1 Tekniset tiedot	33
4 FE840/FE841-yksikön käyttö	33
4.1 Manuaalitila	33
4.2 Automaattitila (vain automaattiset yksiköt)	33
5 Huolto	33
5.1 Hiiliharjojen vaihtaminen	33
5.1.1 Automaattitoiminnolla varustetut laitteet	33
5.2 Suodattimen vaihtaminen ja karkeasuodattimen tyhjentäminen	33
6 Varaosat	34
6.1 Varaosien tilaaminen	34
7 Kierrätys	34

1 Esipuhe

Kiitos Nederman-tuotteen käyttämisestä!

Nederman Group on maailman johtava ympäristöteknologia-alan tuotteiden ja ratkaisujen toimittaja ja kehittäjä. Innovatiiviset tuotteemme suodattavat, puhdistavat ja kierrättävät ilmaa vaativimmissakin ympäristöissä. Nederman-tuotteet ja ratkaisut auttavat sinua parantamaan tuottavuuttasi, alentamaan kustannuksia ja vähentämään myös teollisten prosessien ympäristövaikutuksia.

FI

Lue kaikki mukana toimitetut asiakirjat ja tuotteen tyyppikilpi huolellisesti ennen tuotteen asentamista, käyttämistä tai huoltamista. Hanki kadonneiden tilalle uudet kappaleet välittömästi. Nederman pidättää oikeuden muuttaa ja parantaa tuotteitaan, dokumentaatio mukaan lukien, ilman ennakoilmoitusta.

Tämä tuote on suunniteltu täyttämään asianmukaisen EY-direktiivien vaatimukset. Direktiivien mukaisen tilan ylläpito edellyttää, että kaikki asennus-, korjaus- ja huoltotyöt suorittaa pätevä henkilöstö käyttäen ainoastaan Nederman alkuperäisiä varaosia ja tarvikkeita. Jos haluat neuvoja teknisistä palveluksista tai tilata varaosia, ota yhteys lähimpään valtuutettuun jälleenmyyjään tai Nederman. Jos tuotteessa on toimitettaessa viallisia tai puuttuvia osia, ilmoita asiasta välittömästi kuljetusliikkeelle ja paikalliselle Nederman-edustajalle.

2 Turvallisuus

2.1 Tärkeiden tietojen luokittelu

Tämä asiakirja sisältää tärkeitä tietoja, jotka annetaan joko varoituksina, huomautuksina tai ilmoituksina:



VAROITUS! Henkilövahingon riski

Varoitukset ilmoittavat mahdollisesta vaarasta käyttäjien terveydelle ja turvallisuudelle, ja niissä ilmoitetaan, miten vaaran voi välttää.



HUOMIO! Laiteaurion vaara

Huomautukset koskevat mahdollista vaaraa laitteelle mutta ei henkilöille, ja tapoja, joilla vaara voidaan välttää.



HUOMAUTUS!

Ilmoitukset sisältävät muuta henkilöstön kannalta tärkeää tietoa.

2.2 Yleiset turvallisuusohjeet



VAROITUS! Tulipalon tai räjähdysvaara!

- Älä käytä tuotetta syttyvien tai räjähtävien pölyä ja kaasuja.
- Älä käytä laitetta ympäristössä, jossa on räjähdysvaara, tai jos on pölyä tai kaasuja räjähtäviä pitoisuuksia.
- Jos tuotetta on käytetty pöly sovelluksissa, älä käytä sitä hitsausuuruja tai hiomapölyn.
- Älä käytä tuotetta erottamiseksi myrkyllisten aineiden (paitsi hitsausuhryryjä).
- Älä käytä tuotetta ilman suodatinpatruuna ja kotelo.
- Käytä tuotetta hyvin tuuletetussa huoneessa.
- Tulipalon sattuessa, savun tuote voi sisältää haitallisia aineita, kuten polttaminen polykarbonaatti, PVC, polyeteeni, jne. Lisäksi, riippuen materiaalista erotettiin, voi olla vaarallista savua erotetusta pölystä.
- Tulipalon, katkaise virta tuotteen sähköverkosta. Käytä sammutinta, vähintään AB-luokan.
- Tarkista, ettei varteen pääse virtaamaan kipinöitä tai muita tekijöitä, jotka voisivat aiheuttaa tulipalon. Runsaasti kipinöivissä hitsaus-tilanteissa imukartioon on asennettava kipinäsuojus (lisävaruste) tulipalovaaran ehkäisemiseksi (ks. myös kuva 10).



VAROITUS! Henkilövahingon riski

Vain asianmukaisesti koulutettu henkilöstö saa käyttää tätä tuotetta.



HUOMIO! Laiteaurion vaara

Säilytä FilterBox sisätiloissa kuivassa ympäristössä.



HUOMAUTUS!

Aseta savunsyöjän imukartio oikein.

3 Kuvaus

FE840/FE841 ovat kannettavia hitsausimureita, jotka suodattavat luokan W3 epäpuhtauksia, kuten savua ja pölyä (seostamattomasta teräksestä runsasseosteeseen nikkeli- ja kromipitoiseen teräkseen > 30%).



HUOMAUTUS!

Laitte ei suodata kaasuja.

Katso [Kuva 3](#).

- 1 Karkeasuodattimen kahva/yhdistetty lukitsin.
- 2 Karkeasuodatin.
- 3 Virtakatkaisin.
- 4 Aikaviiveen valitsin (vain päällä FE841).

- 5  Ilmoittaa, että laitteeseen on kytketty virta. Valo sammuu, kun suodatin on täynnä (vain päällä FE841).
- 6 FILTER SERVICE (6) tarkoittaa virhetilannetta (vain FE841).
Joko suodatin on täynnä tai kanavassa on tukos. Jos suodatin on täynnä, katso [Osio 5.2 Suodattimen vaihtaminen ja karkeasuodattimen tyhjentäminen](#). Jos kanavassa on tukos, poista esine kanavasta.
- 7 Puristin hitsauskaapelille tai paluuvirtakaapelille (vain päällä FE841).
- 8 Ilmanpoisto.

3.1 Tekniset tiedot

FE840/FE841	
Mitat	Katso Kuva 3
Melutaso	75 dB(A) ISO 11201
Paino	15.8 kg (35 lb)
Jännite	120/220–240 V AC
Teho	1000 W (1.3 hp)
Max. tyhjiö	22 kPa (88 in. w.g.)
Kapasiteetti	150 m ³ /h (88 cfm) 2.5 m letkulla
Suodatusala	5.3 m ²
Suodatusteho	99.7 %

4 FE840/FE841-yksikön käyttö

Katso [Kuva 3](#).

4.1 Manuaalitila

- Käännä (3) asentoon .

Yksikkö toimii nyt tauotta.

4.2 Automaattitila (vain automaattiset yksiköt)

- 1 Käännä (3) AUTO-asentoon.
- 2 Aseta hitsauskaapeli tai paluuvirtakaapeli kaapelidikkeeseen (7). Laite käynnistyy nyt, kun hitsauskaari syttyy, ja sammuu, kun hitsauskaari sammuu.

Säädettävän aikaviiveen (4) avulla käyttäjä voi säätää aikaa, jonka FE840/FE841 jatkaa toimintaansa kaaren sammumisen jälkeen.

5 Huolto

Asennus-, korjaus- ja huoltotöitä saa suorittaa vain pätevä henkilöstö käyttäen ainoastaan alkuperäisiä varaosia. Ota yhteyttä lähimpään valtuutettuun jälleenmyyjään tai Nederman -yhtiöön, jos tarvitset teknistä neuvontaa tai varaosia. Katso myös www.nederman.com.

5.1 Hiiliharjojen vaihtaminen



VAROITUS! Henkilövahingon riski

- Irrota sähköpistoke pistorasiasta ennen minäkään moottoriosalle tehtävän työn aloittamista.
- Hiiliharjat saa vaihtaa vain riittävän pätevyyden omaava sähköasentaja. Asennusohjeet löytyvät kustakin harjasarjasta.

5.1.1 Automaattitoiminnolla varustetut laitteet

Katso [Kuva 4](#).



HUOMAUTUS!

Moottorikokoonpanoa irrotettaessa on huomioitava suodattimen indikaattoriletkujen (X) sijainti. Letkuja irrotettaessa ja paikalleen asennettaessa on varottava, ettei painevahti vaurioidu.

5.2 Suodattimen vaihtaminen ja karkeasuodattimen tyhjentäminen

Suodatin on vaihdettava, kun imuteho alkaa heikentyä tai kun FILTER SERVICE -merkkivalo syttyy (vain automaattilaitteissa). Karkeasuodatin tarvitsee tyhjennystä yleensä vain suodattimen vaihdon yhteydessä, mutta tietyn tyyppisiä elektrodeja käytettäessä tyhjennys voi olla tarpeen useammin.

Katso [Kuva 3](#).

- 1 Katkaise laitteesta virta. Irrota imuletku.
- 2 Irrota suodattimen indikaattoriletku (B) (vain automaattilaitteissa).
- 3 Käännä kahva (A) alas ja ota karkeasuodatin (C) pois. Kahva toimii karkeasuodattimen lukitsimena.
- 4 Vedä vanha suodatin ulos ja hävitä se.
- 5 Laita uusi suodatin paikalleen.
- 6 Avaa lukkoruuvi (D) ja irrota ulompi kappale.
- 7 Tyhjennä karkeasuodatin.
- 8 Tarkasta suodattimen ympärillä oleva kumitiiviste vaurioiden varalta.
- 9 Asenna karkeasuodatin takaisin. Lukitse se kahvan avulla.



HUOMAUTUS!

Karkeasuodatin on lukittu paikalleen osittain, kun kahva on pystyasennossa. Täysin lukittu se on silloin, kun kahva on käännetty alas.

6 Varaosat



HUOMIO! Laitevaurion vaara

Käytä vain Nederman alkuperäisiä varaosia ja lisävarusteita.

Jos haluat neuvoja teknisistä palveluista tai tilata varaosia, ota yhteys lähimpään valtuutettuun Nederman-jälleenmyyjään. Katso myös www.nederman.com.

6.1 Varaosien tilaaminen

Varaosia tilattaessa ilmoita aina seuraavat tiedot:

- Osa- ja tarkistusnumero (katso tuotteen tyyppikilpeä).
- Varaosan osanumero ja nimi (katso www.nederman.com/en/service/spare-part-search).
- Tarvittavien varaosien lukumäärä.

7 Kierrätys

Tuote on suunniteltu siten, että osien materiaalit voidaan kierrättää. Eri materiaalityypit on käsiteltävä paikallisten säädösten mukaan. Ota kysymyksissä yhteys jälleenmyyjään tai Nederman, kun tuote heitetään pois sen käyttöään lopussa.

Table des matières

Figures	7
1 Préface	36
2 Sécurité	36
2.1 Classification des informations importantes	36
2.2 Consignes de sécurité générales	36
3 Description	36
3.1 Caractéristiques techniques	37
4 Utilisation FE840/FE841	37
4.1 P150: Position ON (mode manuel)	37
4.2 Mode automatique (systèmes automatiques uniquement)	37
5 Maintenance	37
5.1 Remplacement des charbons	37
5.1.1 Aspirateur avec mode automatique	38
5.2 Remplacement du filtre et nettoyage de la trappe pare-étincelles	38
6 Pièces de rechange	38
6.1 Commande de pièces de rechange	38
7 Recyclage	38

1 Préface

Merci d'utiliser un produit Nederman !

Le Groupe Nederman est un fournisseur et développeur leader de produits et solutions pour le secteur de la technologie environnementale. Nos produits innovants filtrent, nettoient et recyclent les environnements les plus exigeants. Les produits et solutions Nederman vous aideront à améliorer votre productivité et à réduire les coûts et l'impact environnemental de vos processus industriels.

Lire attentivement toute la documentation et la plaque signalétique du produit avant l'installation, l'utilisation et l'entretien de ce produit. Remplacer immédiatement la documentation en cas de perte. Nederman se réserve le droit, sans préavis, de modifier et d'améliorer ses produits, y compris la documentation.

Ce produit est conçu pour être conforme aux exigences des directives européennes en vigueur. Pour conserver ce statut, tous les travaux d'installation, de maintenance et de réparation doivent être effectués par du personnel qualifié en n'utilisant que des pièces de rechange et accessoires Nederman d'origine. Pour obtenir des conseils techniques et des pièces de rechange, contacter le distributeur agréé le plus proche ou Nederman. En cas de pièces endommagées ou manquantes à la livraison du produit, en informer immédiatement le transporteur et le représentant Nederman local.

2 Sécurité

2.1 Classification des informations importantes

Ce document contient des informations importantes qui sont présentées sous forme d'avertissement, de mise en garde ou de note :



ATTENTION! Risque de blessures du personnel.

Les avertissements indiquent un danger potentiel lié à la santé et à la sécurité du personnel et expliquent comment ce danger peut être évité.



ATTENTION! Risque de dommages sur l'équipement

Les mises en garde indiquent un danger potentiel pour le produit, mais pas pour le personnel et expliquent comment ce danger peut être évité.



NOTE!

Les remarques contiennent d'autres informations qui sont importantes pour le personnel.

2.2 Consignes de sécurité générales



ATTENTION! Risque d'incendie ou d'explosion.

- Ne pas utiliser le produit pour les poussières inflammables ou explosives et pour le gaz.
- Ne pas utiliser le produit dans un environnement où il existe un danger d'explosion, ou s'il y a de la poussière ou des gaz en concentrations explosives.
- Si le produit a été utilisé pour des applications d'extraction de poussières, ne pas l'utiliser pour les fumées de soudure ou de la poussière de meulage.
- Ne pas utiliser le produit pour extraire des substances toxiques (à l'exception des fumées de soudure).
- Ne pas utiliser le produit sans cartouche de filtre ni boîtier.
- Utiliser uniquement le produit dans un local bien ventilé.
- En cas d'incendie, la fumée de ce produit peut contenir des substances dangereuses telles que des substances issues de la combustion de polycarbonate, PVC, polyéthylène, etc. En outre, selon l'application, il peut y avoir de la fumée dangereuse émanant de la poussière du matériau travaillé.
- En cas d'incendie, mettez le produit hors tension. Utilisez un extincteur, classe AB minimum.
- Vérifier qu'aucune étincelle ou aucun objet pouvant déclencher un incendie ne soit aspiré dans le bras. Pour les applications de soudage produisant de grandes quantités d'étincelles, un pare-étincelles (accessoire) peut être installé sur la hotte afin de réduire le risque d'incendie (voir aussi le schéma 10).



ATTENTION! Risque de blessures du personnel.

Seul le personnel formé est autorisé à utiliser ce produit.



ATTENTION! Risque de dommages sur l'équipement

Stocker à l'intérieur FilterBox dans un environnement sec.



NOTE!

Positionner correctement la hotte de l'extracteur de fumées.

3 Description

Les FE840/FE841 sont des filtres portatifs qui filtrent les polluants tels que les fumées et les poussières de soudage, de classe W3 (de l'acier non allié à l'acier

fortement allié avec un pourcentage de nickel et de chrome > 30%).

**NOTE!**

Les gaz ne sont pas filtrés.

Voir [Figure 3](#).

- 1 Poignée/verou pour trappe pare-étincelles.
- 2 Trappe pare-étincelles.
- 3 Interrupteur.
- 4 Temporisation (seulement sur FE841).

- 5 Indicateur de position  indique que le système automatique est sous tension. La lumière s'éteint lorsque le filtre est plein (seulement sur FE841).
- 6 Le témoin ENTRETIEN DU FILTRE (6) indique une erreur (uniquement sur le FE841). Le filtre peut être plein ou la conduite obstruée. Si le filtre est plein, voir la [Section 5.2 Remplacement du filtre et nettoyage de la trappe pare-étincelles](#). En cas d'obstruction de la conduite, corriger le problème.
- 7 Support pour passage de câble de soudage ou câble de masse (seulement sur FE841).
- 8 Sortie d'air.

3.1 Caractéristiques techniques

FR

FE840/FE841	
Dimensions	Voir Figure 3
Niveau sonore	75 dB(A) ISO 11201
Poids	15.8 kg (35 lb)
Tension	120/220-240 V AC
Puissance	1000 W (1.3 hp)
Max. à vacuum	22 kPa (88 in. w.g.)
Capacité	150 m ³ /h (88 cfm) avec 2.5 m de tuyau
Surface filtrante	5.3 m ²
Efficacité de filtration	99.7 %

4 Utilisation FE840/FE841

Voir [Figure 3](#).

4.1 P150: Position ON (mode manuel)

- Interrupteur (3) en position .

L'appareil fonctionne en continu.

4.2 Mode automatique (systèmes automatiques uniquement)

- 1 Interrupteur (3) en position AUTO.
- 2 Positionner le câble de soudage ou le câble de retour de soudage dans le support de câble (7). L'appareil fonctionne désormais lorsque l'arc de soudage est frappé et cesse de fonctionner lorsque l'arc est cassé.

Une temporisation (4) permet à l'opérateur de réguler la durée pendant laquelle le FE840/FE841 continue à fonctionner après cassure de l'arc.

5 Maintenance

Les travaux d'installation, de réparation et de maintenance doivent être effectués uniquement par du personnel qualifié en n'utilisant que des pièces d'origine. Contacter votre distributeur agréé le plus proche ou Nederman pour obtenir des conseils sur le service technique ou si vous avez besoin de pièces détachées. Consulter également www.nederman.com.

5.1 Remplacement des charbons



ATTENTION! Risque de blessures du personnel.

- Avant toute intervention sur le moteur, il est impératif de débrancher l'alimentation de l'appareil.
- Les instructions de montage sont fournies avec les charbons de réchange. Le changement de charbon doit être réalisé par une personne techniquement compétente.

5.1.1 Aspirateur avec mode automatique

Voir [Figure 4](#).



NOTE!

Lors de la dépose de l'ensemble moteur, la position des tuyaux de l'indicateur de filtre (X) doit être repérée. Toutes les précautions doivent être prises lors du retrait ou de la remise en place des tuyaux pour éviter d'endommager le contrôleur de pression.

5.2 Remplacement du filtre et nettoyage de la trappe pare-étincelles

Un filtre neuf doit être installé lorsque l'aspiration de fumée est insuffisante ou lorsque le témoin indique **ENTRETIEN DU FILTRE** (systèmes avec mode automatique). En règle générale, la trappe pare-étincelles n'a besoin d'être vidée que lorsque le filtre est changé, mais une utilisation intensive de certains types d'électrodes peut nécessiter une vidange plus fréquente.

Voir [Figure 3](#).

- 1 Arrêtez l'appareil. Enlevez le tuyau d'aspiration.
- 2 Démontez la gaine d'indication (B) (aspirateur avec mode automatique).
- 3 Abaissez la poignée en position ouverte (A). Enlevez la trappe pare-étincelles (C). La poignée fait également fonction de verrou pour la trappe pare-étincelles.
- 4 Enlevez le filtre (D) usagé.
- 5 Remplacez un nouveau filtre.
- 6 Enlevez la trappe pare-étincelles, dévissez bouton (D).
- 7 Videz la trappe pare-étincelles.
- 8 Vérifiez le joint d'étanchéité autour de la trappe pare-étincelles avant remontage.
- 9 Remontez la trappe pare-étincelles. Fermez avec la poignée.



NOTE!

La trappe pare-étincelles est partiellement verrouillée lorsque la poignée est en position droite et complètement verrouillée en position abaissée.

6 Pièces de rechange



ATTENTION! Risque de dommages sur l'équipement

Utiliser uniquement des pièces de rechange et accessoires Nederman d'origine.

Pour obtenir des conseils techniques ou des renseignements concernant les pièces de rechange, contacter le distributeur agréé le plus proche ou Nederman. Consulter également www.nederman.com.

6.1 Commande de pièces de rechange

Les informations suivantes doivent être indiquées lors de la commande de pièces de rechange:

- Numéro de pièce et de contrôle (cf. la plaque signalétique du produit).
- Numéro d'article et nom de la pièce de rechange (voir www.nederman.com/en/service/spare-part-search).
- Quantité de pièces nécessaires.

7 Recyclage

Le produit a été conçu pour que les matériaux des composants soient recyclés. Les différents types de matériaux le composant doivent être traités conformément aux réglementations locales en vigueur. Contacter le distributeur ou Nederman en cas de question concernant la mise au rebut du produit à la fin de sa durée de service.

Tartalomjegyzék

ábrák	7
1 Előszó	40
2 Biztonság	40
2.1 A fontos információk osztályozása	40
2.2 Általános biztonsági előírások	40
3 Leírás	40
3.1 Műszaki adatok	41
4 A használata FE840/FE841	41
4.1 Kézi üzemmód	41
4.2 Automatikus üzemmód (csak automatikus egységek)	41
5 Karbantartás	41
5.1 A szénkefék cseréje	41
5.1.1 Automatikus üzemmódú készülékek	41
5.2 A szűrő cseréje és a durva leválasztó ürítése	42
6 Cserealkatrészek	42
6.1 Cserealkatrészek rendelése	42
7 Újrahasznosítás	42

1 Előszó

Köszönjük, hogy Nederman-et használt termék!

A Nederman csoport világszerte vezető szállítója és fejlesztője a termékek és megoldásoknak a környezetvédelmi technológiai szektor számára. Innovatív termékeink kiszűrjük, tisztítják és újrahasznosítják a legigényesebb környezetben. Termékei és megoldásai elősegítik a termelékenység javítását, a költségek csökkentését és az ipari folyamatok környezeti hatásainak csökkentését.

A termék üzembe helyezése, használata és javítása előtt olvassa át figyelmesen ezt az útmutatót. Ha elveszne, azonnal pótolja. A Nederman fenntartja a jogot arra, hogy előzetes értesítés nélkül módosítsa és fejlessze termékeit, beleértve a dokumentációt is.

HU

A termék fejlesztése a vonatkozó EK-irányelvek követelményeinek megfelelően történt. Ezen állapot megőrzéséhez minden üzembe helyezési, karbantartási és szerelési munkálatot szakképzett személyzetnek kell végrehajtania, kizárólag eredeti cserealkatrészek felhasználásával. Ha műszaki tanácsadásra vagy cserealkatrészek beszerzésével kapcsolatos segítségre van szüksége, forduljon hivatalos képviselőhöz vagy a Nederman vállalathoz. Sérülés vagy hiányzó alkatrészek esetén azonnal értesítse a szállítót és a Nederman helyi képviselőjét.

2 Biztonság

2.1 A fontos információk osztályozása

Ez a dokumentum fontos információkat tartalmaz, amelyekre a „Vigyázat”, a „Figyelem”, illetve a „Megjegyzés” jelölés utal. Lásd a következő példákat:



VIGYÁZAT! Személyi sérülés veszélye

A „Vigyázat” jelölésű figyelmeztetések a személyzet egészségét és biztonságát veszélyeztető körülményekre hívják fel a figyelmet, valamint jelzik, hogy hogyan kerülhető el a veszély.



FIGYELEM! A berendezés károsodásának veszélye

A „Figyelem” jelölésű figyelmeztetések olyan körülményekre utalnak, amelyek a terméket veszélyeztetik, (ezen körülmények ugyanakkor nem jelentenek veszélyt a személyekre), valamint meghatározzák a veszély elkerülésének módját.



MEGJEGYZÉS!

A megjegyzések olyan információkat tartalmaznak, amelyeket a felhasználónak feltétlenül ismernie kell.

2.2 Általános biztonsági előírások



VIGYÁZAT! Tűz- és robbanásveszély

- Ne használja a terméket gyúlékony vagy robbanékony por és gázok elszívására.
- Ne használja a terméket olyan környezetben, ahol fennáll a robbanás veszélye, vagy ahol a porok vagy gázok robbanásveszélyes koncentrációban vannak jelen.
- Ha a termék már használva volt por szűrésére, ne használja a hegesztési füst vagy csiszolatpor elszívásra.
- Ne használja a terméket toxikus anyagok elszívására. (kivéve a hegesztési füst).
- Ne használja a készüléket szűrőpatron és burkolat nélkül.
- A terméket csak jól szellőztetett helyiségben használja.
- Tűz esetén, a füst tartalmazhat veszélyes anyagokat, mint például égő polikarbonát, PVC, polietilén. Az összegyűjtött égő por is tartalmazhat veszélyes anyagokat.
- Tűz esetén, szüntesse meg a készülék elektromos ellátását. Használjon tűzoltó készüléket, minimum „AB” osztály besorolását.
- Ügyeljen arra, hogy az elszívókarba ne jusson szikra vagy tűzveszélyes tárgy. Intenzív szikrázással járó hegesztési alkalmazások esetén a tűzveszély csökkentése érdekében kiegészítő szikravédelmi eszközt kell szerelni az elszívóra.



VIGYÁZAT! Személyi sérülés veszélye

Csak megfelelően képzett személyzet használhatja ezt a terméket.



FIGYELEM! A berendezés károsodásának veszélye

Tárolja FilterBox zárt, száraz környezetben.



MEGJEGYZÉS!

Állítsa be megfelelően az elszívófejet.

3 Leírás

A FE840/FE841 olyan hordozható hegesztőszűrők, amelyek kiszűrjük a szennyező szilárd anyagokat a füstből, porból. W3 szűrési hatékonyság (ötvözetlen acéltól magas nikkel- és krómtartalmú ötvözött acélíg > 30%).



MEGJEGYZÉS!

A berendezés a gázokat nem szűri ki.

Lásd a [Ábra 3.](#) ábrát.

- 1 Fogantyú/kombinált retesz a durva leválasztóhoz.
- 2 Durva leválasztó.

- 3 Kapcsoló.
- 4 Késleltetés (csak FE841).
- 5 ψ jelző, amely az elektronika áramellátását jelzi. A fény kikapcsol, ha a szűrő megtelt (csak FE841).
- 6 A FILTER SERVICE (6) hibát jelez (csak a FE841 vonatkozásában).
- Vagy megtelt a szűrő, vagy eldugult a csővezeték. Ha megtelt a szűrő, lásd: [Szakasz 5.2 A szűrő cseréje és a durva leválasztó ürítése](#). Ha eldugult a csővezeték, távolítsa el a dugulást okozó tárgyat a csővezetékéből.
- 7 A hegesztőkábel vagy a földkábel tartója (csak FE841).
- 8 Kifúvónyílás.

3.1 Műszaki adatok

FE840/FE841	
Méreték	Lásd a Ábra 3. ábrát
Zajszint	75 dB(A) ISO 11201
Súly	15.8 kg (35 lb)
Feszültség	120/220–240 V AC
Teljesítmény	1000 W (1.3 hp)
Max. Vákuum	22 kPa (88 in. w.g.)
Kapacitás	150 m ³ /h (88 cfm) 2.5 m tömlővel
Szűrőfelület	5.3 m ²
Szűrési hatékonysága	99.7 %

HU

4 A használata FE840/FE841

Lásd a [Ábra 3.](#) ábrát.

4.1 Kézi üzemmód

- Helyezze a kapcsolót (3)  állásba. A készülék folyamatosan működni fog.

4.2 Automatikus üzemmód (csak automatikus egységek)

- 1 Helyezze a kapcsolót (3) AUTO állásba.
- 2 Helyezze a hegesztőkábelt vagy a földkábelt a kábeltartóba (7). A készülék a hegesztőív begyújtásakor működni fog, az ív megszűnésekor pedig leáll a működése.

A beállítható késleltetéssel (4) a kezelő szabályozhatja, hogy a FE840/FE841 az ív megszűnése után mennyi ideig működjön.

5 Karbantartás

A szerelési, javítási és karbantartási munkálatokat szakképzett személyzetnek kell végrehajtania, kizárólag eredeti cserealkatrészek felhasználásával. Forduljon az Önhöz legközelebbi hivatalos képviselőhöz vagy az Nederman vállalathoz, ha

műszaki tanácsadásra vagy a cserealkatrészekkel kapcsolatos segítségre van szüksége. Vagy látogassa meg a www.nederman.com webhelyet.

5.1 A szénkefék cseréje



VIGYÁZAT! Személyi sérülés veszélye

- A motoregységen végzett bármilyen munka előtt húzza ki az elektromos hálózati csatlakozót.
- A szénkefék cseréjét csak szakképzett villanyszerelő végezheti. A beszerelési utasítások az új szénkefékhez mellékelve találhatók.

5.1.1 Automatikus üzemmódú készülékek

Lásd a [Ábra 4.](#) ábrát.



MEGJEGYZÉS!

A motoregység eltávolításakor figyelje meg a jelzőtömlők helyzetét (X). A tömlők eltávolításakor és visszahelyezésekor gondosan ügyelni kell arra, hogy a differenciálnyomás-védelem ne sérüljön.

5.2 A szűrő cseréje és a durva leválasztó ürítése

Új szűrőt kell beszerezni, ha elégtelenné válik az elszívás, illetve ha kigyullad a FILTER SERVICE jelző (csak automatikus üzemmódú készülékeken). A durva leválasztó kiürítését általában elegendő a szűrő cseréjekor végrehajtani, de bizonyos típusú elektródák használatakor gyakoribb kiürítés válhat szükségessé.

Lásd: [Ábra 3.](#)

- 1 Kapcsolja ki a készüléket. Távolítsa el a szívótömlőt.
- 2 Lazítsa meg a jelzőtömlőt (B) (csak automatikus üzemmódú készülékeken).
- 3 Hajtsa le a fogantyút (A), és vegye ki a durva leválasztót (C). A fogantyú a durva leválasztó reteszeként működik.
- 4 Vegye ki az elhasznált szűrőt.
- 5 Helyezze be az új szűrőt.
- 6 Csavarja ki a rögzítőcsavart (D), és távolítsa el a külső részt.
- 7 Ürítse ki a durva leválasztót.
- 8 Ellenőrizze a leválasztó körül a gumitömítés épségét.
- 9 Szerelje vissza a durva leválasztót. Reteszelve a fogantyúval.



MEGJEGYZÉS!

A durva leválasztó a fogantyú függőleges állásában részlegesen, lehajtott állásában pedig teljesen reteszelve van.

6 Cserealkatrészek



FIGYELEM! A berendezés károsodásának veszélye

Kizárólag eredeti Nederman cserealkatrészeket és tartozékokat használjon.

Ha műszaki tanácsadásra vagy a cserealkatrészekkel kapcsolatos segítségre van szüksége, forduljon a hivatalos képviselőhöz vagy a Nederman vállalathoz, vagy látogassa meg a www.nederman.com webhelyet.

6.1 Cserealkatrészek rendelése

Cserealkatrészek rendelésekor mindig adja meg a következő adatokat:

- Cikkszám és ellenőrző szám (lásd a termékazonosító táblát).
- Cserealkatrész azonosítószáma és megnevezése (lásd: www.nederman.com/en/service/spare-part-search).
- A szükséges alkatrészek mennyisége.

7 Újrahasznosítás

A termék összetevői újrahasznosítható anyagokból készültek. Az összetevőket alkotó különböző anyagokat a helyi előírásoknak megfelelően kell kezelni. Ha kérdései merülnek fel a termék hasznos élettartamának végén esedékes leselejtezéssel kapcsolatban, forduljon a forgalmazóhoz vagy a Nederman vállalathoz.

Sommario

Figuras	7
1 Premessa	44
2 Sicurezza	44
2.1 Classificazione di informazioni importanti	44
2.2 Istruzioni generali di sicurezza	44
3 Descrizione	44
3.1 Dati tecnici	45
4 Utilizzo FE840/FE841	45
4.1 Funzionamento manuale	45
4.2 Modalità automatica (solo unità automatiche)	45
5 Manutenzione	45
5.1 Sostituzione delle spazzole al carbonio	45
5.1.1 Modello con modi automatico	45
5.2 Sostituzione del filtro e come voutare il separatore di particelle grossolane	46
6 Ricambi	46
6.1 Ordinazione di ricambi	46
7 Riciclaggio	46

1 Premessa

Grazie per aver utilizzato un prodotto Nederman!

Il gruppo Nederman è leader mondiale nella fornitura e nello sviluppo di prodotti e soluzioni per il settore delle tecnologie ambientali. I nostri prodotti innovativi filtreranno, puliranno e ricicleranno negli ambienti più esigenti. I prodotti e le soluzioni ti aiuteranno a migliorare la tua produttività, ridurre i costi e anche l'impatto ambientale dei processi industriali.

Il presente manuale è una guida all'installazione, all'uso e alla manutenzione del prodotto. Leggerlo con attenzione prima di utilizzare il prodotto o di sottoporlo a manutenzione. Sostituirlo immediatamente in caso di smarrimento.

Questo prodotto è progettato per soddisfare i requisiti delle direttive CE. Per mantenere tale stato, tutti i lavori di installazione, manutenzione e riparazione devono essere effettuati da personale qualificato utilizzando esclusivamente ricambi originali. Contattare il rivenditore più vicino o Nederman per consigli relativi all'assistenza tecnica e per richiedere i ricambi. In caso di componenti danneggiati o mancanti al momento della consegna del prodotto, avvisare immediatamente il corriere o il concessionario Nederman locale.

2 Sicurezza

2.1 Classificazione di informazioni importanti

Il presente documento contiene informazioni importanti presentate come avvertenze, precauzioni o note:

 **AVVERTENZA! Rischio di lesioni personali**
Le avvertenze indicano un potenziale pericolo per la salute e la sicurezza del personale e come questo pericolo può essere evitato.

 **ATTENZIONE! Rischio di danni all'apparecchiatura**
Attenzione indica un potenziale pericolo per il prodotto, ma non per il personale, e come questo pericolo può essere evitato.

 **NOTA!**
Le note contengono altre informazioni importanti per il personale.

2.2 Istruzioni generali di sicurezza

 **AVVERTENZA! Rischio di incendio ed esplosione**

- Non utilizzare il prodotto per polveri e gas infiammabili o esplosivi.
- Non utilizzare il prodotto in ambienti a rischio di esplosioni o in presenza di polveri o gas in concentrazioni esplosive.
- Se l'unità è stata utilizzata per applicazioni polverose, non utilizzare per fumi di saldatura o polveri di smerigliatura.
- Non utilizzare il prodotto per l'estrazione di sostanze tossiche (ad esclusione dei fumi di saldatura).
- Non utilizzare il prodotto senza cartuccia per il filtro o alloggiamento.
- Utilizzare il prodotto solo in ambienti ben ventilati.
- In caso di incendio, il fumo emesso dal prodotto potrebbe contenere sostanze pericolose quali policarbonato ardente, PVC, polietilene ecc. Fumi pericolosi potrebbero essere emessi anche dalle polveri separate, in base al materiale.
- In caso di incendio, scollegare l'alimentazione al prodotto. Usare un estintore (min. classe AB).
- Controllare la presenza all'interno del braccio di scintille o altri oggetti che possano causare incendi. Per operazioni di saldatura che prevedono un'elevata quantità di scintille, è necessario montare una protezione parascintille (opzionale) nella cappa per ridurre il rischio di incendio.

 **AVVERTENZA! Rischio di lesioni personali**
Il prodotto può essere utilizzato solo da personale esperto.

 **ATTENZIONE! Rischio di danni all'apparecchiatura**
Conservare Filterbox al chiuso in un ambiente asciutto.

 **NOTA!**
Posizionare correttamente la cappa di estrazione, dei fumi.

3 Descrizione

FE840/FE841 sono filtri per saldatura portatili che filtrano sostanze inquinanti quali fumi e polveri di classe W3 (dall'acciaio non legato all'acciaio ad alta lega con contenuto di nichel e cromo > 30%).

 **NOTA!**
I gas non vengono filtrati.

Vedere [Figura 3](#).

- 1 Impugnatura/chiusura del separatore de particelle grossolane.
- 2 Separatore de particelle grossolane.
- 3 Interruttore.
- 4 Termoporiizzatore per ritardo (solo su FE841).
- 5 Indicatore per posizione \cup indica che vi e' alimentazione di corrente. La luce si spegne quando il filtro è pieno (solo su FE841).

- 6 FILTER SERVICE (6) indica un errore (solo su FE841).
Il filtro è pieno oppure il condotto è ostruito. Se il filtro è pieno, vedere [Sezione 5.2 Sostituzione del filtro e come voutare il separatore di particelle grossolane](#). In caso di ostruzione del condotto, rimuovere l'oggetto dal condotto.
- 7 Supporte per il cavo di saldatura o cavo di ritorno (solo su FE841).
- 8 Uscita dell'aria.

3.1 Dati tecnici

FE840/FE841	
Dimensioni	Vedere Figura 3
Livello di rumorosità	75 dB(A) ISO 11201
Peso	15.8 kg (35 lb)
Tensione	120/220-240 V AC
Potenza	1000 W (1.3 hp)
Max. depressione	22 kPa (88 in. w.g.)
Capacità	150 m ³ /h (88 cfm) con 2.5 m di tubo
Area del filtro	5.3 m ²
Efficienza di filtrazione	99.7 %

4 Utilizzo FE840/FE841

Vedere [Figura 3](#).

4.1 Funzionamento manuale

- Interruttore (3) sulla posizione .

La macchina ora funziona a ciclo continuo.

4.2 Modalità automatica (solo unità automatiche)

- 1 Interruttore (3) sulla posizione AUTO.
- 2 Posizionare il cavo di saldatura o il cavo di ritorno saldatura nel fermacavo (7). L'unità ora si attiverà quando l'arco di saldatura viene innescato e si arresterà quando l'arco viene interrotto.

Un ritardo variabile (4) consente all'operatore di regolare il periodo di tempo in cui FE840/FE841 resta in funzione dopo l'interruzione dell'arco.

5 Manutenzione

L'installazione, le riparazioni e la manutenzione devono essere effettuati da personale qualificato utilizzando esclusivamente ricambi originali. Contattare il

rivenditore autorizzato più vicino o Nederman per assistenza tecnica e ricambi. Vedere anche www.nederman.com.

5.1 Sostituzione delle spazzole al carbonio



AVVERTENZA! Rischio di lesioni personali

- Prima di effettuare qualsiasi intervento sull'unità motore assicurarsi di aver rimosso la spina dall'interruttore di corrente.
- Le spazzole al carbonio devono essere sostituite da un elettricista qualificato. Le istruzioni sono allegate a ogni set di spazzole.

5.1.1 Modello con modi automatico

Vedere [Figura 4](#).



NOTA!

Quando si rimuove il gruppo motore, controllare la posizione dei cavi (X) dell'indicatore del filtro. Durante le operazioni di smontaggio e rimontaggio dei cavi operare con cura per evitare danni al dispositivo di controllo della pressione.

5.2 Sostituzione del filtro e come vuotare il separatore di particelle grossolane

Il filtro deve essere sostituito quando l'aspirazione risulta insufficiente o se la spia indica FILTER SERVICE (solo unità con modalità automatica). Il separatore di particelle a grana grossa, di norma, deve essere svuotato quando si sostituisce il filtro, ma l'impiego continuo di particolari tipi di elettrodi potrebbe richiedere uno svuotamento più frequente.

Vedere [Figura 3](#).

- 1 Spegnere la macchina. Rimuovere il tubo di aspirazione.
- 2 Rimuovere dei cavi all'indicatore (B) del filtro (modello con modi automatico).
- 3 Abbassare l'impugnatura (A) e staccare il separatore di particelle grossolane (C). L'impugnatura serve da chiusura per il separatore di particelle grossolane.
- 4 Togliere il filtro (D) usato.
- 5 Inserire un nuovo filtro.
- 6 Togliere la vite (D) di chiusura e rimuovere la parte esterna per la pulizia.
- 7 Vuotare il separatore di particelle grossolane.
- 8 Controllare la guarnizione di gomma; qualora non presenti segni di usura.
- 9 Rimontare il separatore di particelle grossolane e bloccarlo con l'impugnatura.



NOTA!

Il separatore di particelle a grana grossa è parzialmente bloccato quando la maniglia è in posizione verticale e completamente bloccato quando viene ruotata verso il basso.

6 Ricambi



ATTENZIONE! Rischio di danni all'apparecchiatura

Utilizzare esclusivamente ricambi originali Nederman.

Contattare il rivenditore autorizzato più vicino o Nederman per consulenze in caso di interventi tecnici o di necessità di ricambi. Vedere anche www.nederman.com.

6.1 Ordinazione di ricambi

Nell'ordine dei ricambi indicare sempre:

- Numero di serie e numero di controllo (fare riferimento alla targhetta identificativa del prodotto).
- Il numero di riferimento del particolare di ricambio e il nome (vedi www.nederman.com/en/service/spare-part-search).
- Quantità desiderata di ricambi.

7 Riciclaggio

Il prodotto è progettato in modo da riciclare i materiali che lo compongono. I differenti tipi di materiali devono essere gestiti in conformità alle normative locali vigenti. In caso di dubbi sullo smaltimento del prodotto al termine della sua vita contattare il rivenditore o Nederman.

Inhoudsopgave

Afbeeldingen	7
1 Voorwoord	48
2 Veiligheid	48
2.1 Indeling van belangrijke informatie	48
2.2 Algemene veiligheidsinstructies	48
3 Beschrijving	48
3.1 Technische gegevens	49
4 Gebruik van FE840/FE841	49
4.1 Manuele werkwijze	49
4.2 Automatische modus (alleen automatische apparaten)	49
5 Onderhoud	49
5.1 Verwisseling van de koolborstels	49
5.1.1 Apparaat met automatische werkwijze	49
5.2 Verwisseling van het filter en legen van de grofafscheider	50
6 Reserveonderdelen	50
6.1 Bestellen van reserveonderdelen	50
7 Recycling	50

1 Voorwoord

Bedankt voor het gebruik van een Nederman product!

De Nederman Group is een wereldwijd toonaangevende leverancier en ontwikkelaar van producten en oplossingen voor de milieutechnologiesector. Onze innovatieve producten filteren, reinigen en recycleren in de meest veeleisende omgevingen. Nederman's producten en oplossingen helpen u uw productiviteit te verbeteren, kosten te verlagen en ook de impact op het milieu van industriële processen te verminderen.

Lees alle productinformatie en het typeplaatje op het product aandachtig alvorens dit product te installeren, te gebruiken en er onderhoud aan te verrichten. Vervang de documentatie onmiddellijk indien deze verloren geraakt is. Nederman behoudt zich het recht voor om zijn producten, inclusief de documentatie, zonder voorafgaande kennisgeving te wijzigen en/of te verbeteren.

Dit product voldoet aan de eisen van de desbetreffende EG-richtlijnen. Om deze status te behouden mogen installatie, onderhoud en reparaties alleen worden uitgevoerd door gekwalificeerd personeel en dit uitsluitend met originele reserveonderdelen en accessoires van Nederman. Neem contact op met uw dichtstbijzijnde erkende Nederman-dealer voor technisch advies en reserveonderdelen. Indien het product bij de levering is beschadigd of er ontbreken onderdelen, dienen het transportbedrijf en uw lokale Nederman-vertegenwoordiger hiervan onmiddellijk op de hoogte te worden gebracht.

2 Veiligheid

2.1 Indeling van belangrijke informatie

Dit document bevat belangrijke informatie in de vorm van waarschuwingen, aanmaningen of opmerkingen om voorzichtig te zijn. Zie de volgende voorbeelden:

WAARSCHUWING! Gevaar voor persoonlijk letsel

Waarschuwingen wijzen op een mogelijk gevaar voor de gezondheid en veiligheid van het personeel en hoe dat gevaar kan worden vermeden.

VOORZICHTIG! Gevaar voor schade aan het materieel

Waarschuwingen duiden op een mogelijk gevaar voor het product, maar niet voor het personeel, en hoe dat gevaar kan worden vermeden.

OPMERKINGEN!

Opmerkingen bevatten extra informatie die belangrijk zijn voor het personeel.

2.2 Algemene veiligheidsinstructies

WAARSCHUWING! Brand- of ontploffingsgevaar.

- Gebruik het product niet voor brandbare of explosieve stof en gassen.
- Gebruik het product niet in een explosiegevaarlijke omgeving of bij stof/gassen in explosiegevaarlijke concentraties.
- Als het product bedoeld is voor stofafzuiging, gebruik het dan niet voor lasrook- of slijpstofafzuiging.
- Gebruik het product niet om toxische stoffen af te zuigen (met uitzondering van lasrook).
- Gebruik het product niet zonder filterpatroon en behuizing.
- Gebruik het product in een goed geventileerde ruimte.
- In geval dat het product brand of gaat roken, kan het gevaarlijke stoffen bevatten zoals polycarbonaat, PVC, polyethyleen, enz. Ook het materiaal dat wordt afgescheiden kan gevaarlijke rook/stof bevatten.
- In geval van brand, onmiddellijk de stekker van het product uit het stopcontact trekken. Gebruik een brandblusser, minimum klasse AB.
- Zorg dat geen vonken of andere objecten die brand kunnen veroorzaken in de arm worden gezogen. Bij lastoepassingen die veel vonken genereren moet een vonkbescherming (toebehoren) in de kap worden gemonteerd teneinde het brandrisico te beperken (zie Afbeelding 10)!

WAARSCHUWING! Gevaar voor persoonlijk letsel

Alleen goed opgeleid personeel mag dit product gebruiken.

VOORZICHTIG! Gevaar voor schade aan het materieel

Bewaaf FilterBox binnenshuis in een droge omgeving.

OPMERKINGEN!

Plaats de kap van de rookafzuiger op de juiste manier.

3 Beschrijving

De FE840/FE841 zijn verplaatsbare lasfilters voor het wegfilteren van verontreinigende stoffen, zoals rook en stof, klasse W3 (niet-gelegeerd staal tot hoog gelegeerd staal met nikkel en chroom > 30%).

OPMERKINGEN! Gassen worden niet uitgefilterd.

Zie [Afbeelding 3](#).

- 1 Handgreep/vergrendeling voor de grofafscheider.
- 2 Grofafscheider.
- 3 Schakelaar.
- 4 Tijdvertraging (alleen op FE841).
- 5 Indicatie voor de positie \cup duidt aan dat de elektronika van stroom wordt voorzien. Het lampje gaat uit wanneer het filter vol is (alleen op FE841).

- 6 FILTER SERVICE (6) geeft een fout aan (alleen op FE841).
Of het filter is vol of er zit een verstopping in het kanaal. Als het filter vol is, raadpleeg dan [Paragraaf 5.2 Verwisseling van het filter en legen van de grofafscheider](#). Als er een verstopping in het kanaal is, verwijdert u het object uit het kanaal.
- 7 Houder voor de laskabel of aardkabel (alleen op FE841).
- 8 Luchtuitblaas.

3.1 Technische gegevens

FE840/FE841	
Afmetingen	Zie Afbeelding 3
Geluidsniveau	75 dB(A) ISO 11201
Gewicht	15.8 kg (35 lb)
Voltage	120/220-240 V AC
Vermogen	1000 W (1.3 hp)
Max. vacuüm	22 kPa (88 in. w.g.)
Capaciteit	150 m ³ /h (88 cfm) met 2.5 m slang
Filteroppervlakte	5.3 m ²
Filterefficiëntie	99.7 %

4 Gebruik van FE840/FE841

Zie [Afbeelding 3](#).

4.1 Manuele werkwijze

- Zet (3) in positie .

Het apparaat werkt nu continu.

4.2 Automatische modus (alleen automatische apparaten)

- 1 Zet (3) in positie AUTO.
- 2 Plaats de laskabel of de lasretourkabel in de kabelhouder (7). Het apparaat zal nu aan gaan wanneer de lasboog wordt gevormd en stopt wanneer de boog wordt verbroken.

Met de variabele tijdsvertraging (4) kan de operator de tijdsduur instellen waarin de FE840/FE841 blijft werken nadat de boog is verbroken.

5 Onderhoud

De installatie, herstellingen en het onderhoud moeten worden uitgevoerd door gekwalificeerd personeel met behulp van uitsluitend originele reserveonderde-

len. Neem contact op met uw dichtstbijzijnde erkende distributeur of Nederman voor technisch advies of als u reserveonderdelen nodig heeft. Zie ook www.nederman.com.

5.1 Verwisseling van de koolborstels



WAARSCHUWING! Gevaar voor persoonlijk letsel

- Bij werkzaamheden aan het motordeel van de machine moet de stekker uit het stopcontact worden gehaald.
- Verwisseling van de koolborstels moet door iemand met de nodige kennis van elektriciteit worden uitgevoerd. Instructies voor montage worden bij elke borstelset geleverd.

5.1.1 Apparaat met automatische werkwijze

Zie [Afbeelding 4](#).



OPMERKINGEN!

Bij het demonteren moet gelet worden op de positie van de indicatieslang (X). Hou bij montering van de indicatie slang van de grofafscheider de drukbeschermer tegen zodat deze niet verschuift.

5.2 Verwisseling van het filter en legen van de grofafscheider

Het filter moet vervangen worden als het zuigeffect onvoldoende is of als het indicatielampje FILTER SERVICE brandt (alleen voor apparaten met automatische modus). De grofafscheider hoeft normaal alleen te worden geleegd als het filter wordt vervangen. Bij sommige typen laselektrodes is het noodzakelijk de grofafscheider vaker te legen..

Zie [Afbeelding 3](#).

- 1 Zet het apparaat af. Maak de slang aan de voorzijde los.
- 2 Maak de filterindicatieslang los (B) (apparaat met automatische werkwijze).
- 3 Buigt het handgreep neer (A) en verwijder de vergrendeling voor de grofafscheider (C).
- 4 Verwijder het gebruikte filter (D).
- 5 Monteer een nieuw filter.
- 6 Maak de grofafscheider los, schroef de vergrendelende schroef (D) los.
- 7 Maak de grofafscheider leeg.
- 8 Controleer eerst de rubberse sluiting rond de grofafscheider voordat u weer met de montering begint.
- 9 Zet de grofafscheider weer op zijn plaats terug en vergrendel het weer met het handgreep.



OPMERKINGEN!

De grofafscheider is deels vergrendeld als het handgreep in naar boven staat en volledig dicht wanneer de handgreep naar beneden staat.

6 Reserveonderdelen



VOORZICHTIG! Gevaar voor schade aan het materieel

Gebruik uitsluitend originele reserveonderdelen en accessoires van Nederman.

Neem contact op met uw dichtstbijzijnde erkende dealer of met Nederman voor technisch advies en reserveonderdelen. Zie ook www.nederman.com.

6.1 Bestellen van reserveonderdelen

Wanneer u reserveonderdelen bestelt dient u steeds het volgende te vermelden:

- Onderdeel- en controlenummer (raadpleeg het productidentificatieplaatje).
- Detailnummer en naam van het reserveonderdeel (zie www.nederman.com/en/service/spare-part-search).
- Het aantal benodigde onderdelen.

7 Recycling

Het product werd ontworpen met recycleerbare materialen. De verschillende materiaalsoorten moeten overeenkomstig de betreffende plaatselijke wetgeving worden verwerkt. Neem contact op met de distributeur of met Nederman indien u twijfels hebt over het tot schroot verwerken van het product aan het einde van zijn levensduur.

Spis treści

Rysunki	7
1 Wprowadzenie	52
2 Bezpieczeństwo	52
2.1 Klasyfikacja ważnych informacji	52
2.2 Ogólne instrukcje bezpieczeństwa	52
3 Opis	52
3.1 Dane techniczne	53
4 Użytkowanie FE840/FE841	53
4.1 Tryb obsługi ręcznej	53
4.2 Tryb automatyczny (tylko jednostki automatyczne)	53
5 Konserwacja	53
5.1 Wymiana szczotek węglowych	53
5.1.1 Jednostki oferujące tryb pracy automatycznej	53
5.2 Wymiana wkładu filtracyjnego i opróżnianie separatora zgrubnego	54
6 Części zamienne	54
6.1 Zamawianie części zamiennych	54
7 Recykling	54

1 Wprowadzenie

Dziękujemy za korzystanie z Nederman produktu!

Nederman Grupa jest wiodącym na świecie dostawcą i producentem produktów i rozwiązań dla sektora technologii środowiskowych. Nasze innowacyjne produkty mogą filtrować, czyścić i poddać recyklingowi w najbardziej wymagających środowiskach. Nederman produkty i rozwiązania pomogą Ci zwiększyć produktywność, obniżyć koszty, a także zmniejszyć wpływ procesów przemysłowych na środowisko.

Przed przystąpieniem do montażu, obsługi i serwisowania produktu uważnie zapoznaj się z wszelką dokumentacją produktu oraz z treścią jego tabliczki znamionowej. W razie zagubienia dokumentacji należy natychmiast pozyskać jej nowy egzemplarz. Firma Nederman zastrzega sobie prawo do modyfikowania i udoskonalania swoich produktów - w tym dokumentacji - bez uprzedniego powiadomienia.

Niniejsze urządzenie zostało zaprojektowane w sposób zapewniający zgodność z odpowiednimi dyrektywami WE. Utrzymanie tego stanu gwarantowane jest pod warunkiem wykonywania wszystkich prac związanych z instalacją, konserwacją i naprawami przez wykwalifikowanych pracowników oraz z wykorzystaniem wyłącznie oryginalnych części zamiennych. W razie konieczności skorzystania z pomocy serwisu technicznego i zamówienia części zamiennych skontaktuj się z firmą Nederman lub jej najbliższym autoryzowanym dystrybutorem. W przypadku uszkodzenia lub brakujących części należy natychmiast poinformować o tym lokalnego przedstawiciela firmy Nederman.

2 Bezpieczeństwo

2.1 Klasyfikacja ważnych informacji

Niniejszy dokument zawiera ważne informacje przedstawione w postaci ostrzeżeń, ostrzeżeń i uwag.

⚠ OSTRZEŻENIE! Ryzyko obrażeń ciała
Ostrzeżenia wskazują na potencjalne zagrożenia dla zdrowia i bezpieczeństwa personelu oraz informują o sposobach unikania takich zagrożeń.

⚠ PRZESTROGA! Ryzyko uszkodzenia sprzętu
„Przestrogi” wskazują potencjalne zagrożenia dla produktu, lecz nie dla personelu, oraz precyzują, jak ich uniknąć.

ⓘ UWAGA!
W uwagach zamieszczono inne ważne dla użytkowników informacje.

2.2 Ogólne instrukcje bezpieczeństwa

⚠ OSTRZEŻENIE! Niebezpieczeństwo pożaru lub wybuchu.

- Nie należy używać produktu do łatwopalnych lub wybuchowych pyłów i gazów.
- Nie należy korzystać z produktu w środowisku, w którym istnieje zagrożenie wybuchem, lub tam, gdzie jest pył lub gaz w wybuchowych stężeniach.
- Jeśli produkt został wykorzystany do odciągu pyłu, nie używaj go do dymów spawalniczych i szlifowania.
- Nie używać urządzenia do odciągu substancji toksycznych (oprócz dymów spawalniczych).
- Nie należy korzystać z produktu bez wkładu filtracyjnego i obudowy.
- Stosować tylko urządzenia w dobrze wentylowanym pomieszczeniu.
- W przypadku pożaru, dym z urządzenia mogą zawierać substancje niebezpieczne ze spalnego poliwęglanu, PCW, polietylenu, itp. Ponadto, w zależności od separowanego materiału, może być niebezpieczne opary z oddzielnego pyłu.
- W przypadku pożaru należy odłączyć zasilanie produktu w sieci. Użyć gaśnicy, minimalna klasa AB.
- Należy upewnić się, że do wnętrza ramienia nie są zasysane iskry lub jakiegokolwiek materiały, które mogłyby spowodować zagrożenie pożarem. W przypadku zastosowań wiążących się z wytwarzaniem dużej ilości iskier, w celu zmniejszenia ryzyka pożaru w wyciągu należy zamontować zabezpieczenie przeciwiskrowe (akcesorium).

⚠ OSTRZEŻENIE! Ryzyko obrażeń ciała
Tylko odpowiednio przeszkoleni pracownicy, mogą korzystać z tego produktu.

⚠ PRZESTROGA! Ryzyko uszkodzenia sprzętu
Przechowywać w pomieszczeniach FilterBox w suchym środowisku.

ⓘ UWAGA!
Ustawić prawidłowo okap wyciągu oparów.

3 Opis

FE840/FE841 są przenośnymi filtrami spawalniczymi, które filtrują zanieczyszczenia takie jak dymy i pyły, klasa W3 (ze stali niestopowej do stali wysokostopowych z niklu i chromu > 30%).

ⓘ UWAGA!
Gazy nie są odfiltrowywane.

Patrz [Ilustracja 3](#).

- 1 Uchwyt/zatrask separatora zgrubnego
- 2 Separator zgrubny
- 3 Wyłącznik
- 4 Układ opóźniający (tylko na FE841)
- 5 Kontrolka ψ (tryb automatyczny włączony), sygnalizująca gotowość do pracy. Światło gaśnie, gdy filtr jest pełny (tylko na FE841).

- 6 SERWIS FILTRA (6) sygnalizuje błąd (tylko na FE841).
Albo filtr jest pełny, albo w kanale znajduje się zatrzymanie. Jeśli filtr jest pełniony, patrz [Punkt 5.2 Wymiana wkładu filtracyjnego i opróżnianie separatora zgrubnego](#). Jeśli w kanale znajduje się przeszkoda, usuń przedmiot z kanału.
- 7 Uchwyt na przewód spawalniczy albo przewód masowy (tylko na FE841).
- 8 Wylot

3.1 Dane techniczne

FE840/FE841	
Wymiary	Patrz Ilustracja 3
Poziom hałas	75 dB(A) ISO 11201
Waga	15.8 kg (35 lb)
Napięcie	120/220–240 V AC
Moc	1000 W (1.3 hp)
Maksymalne podciśnienie	22 kPa (88 in. w.g.)
Wydajność	150 m ³ /h (88 cfm) przy 2.5 m przewodzie
Powierzchnia filtracyjna	5.3 m ²
Skuteczność filtracji	99.7 %

PL

4 Użytkowanie FE840/FE841

Patrz [Ilustracja 3](#).

4.1 Tryb obsługi ręcznej

- Przetawić wyłącznik (3) do pozycji .

W rezultacie jednostka będzie pracowała w sposób ciągły.

4.2 Tryb automatyczny (tylko jednostki automatyczne)

- 1 Przetawić wyłącznik (3) do pozycji AUTO.
- 2 Zamocuj w uchwycie (7) przewód spawalniczy albo przewód masowy. W rezultacie jednostka będzie uruchamiała się z chwilą zajarzenia łuku spawalniczego i przerywała pracę za jego przerwaniem.

Zmienny układ opóźniający (4) pozwala użytkownikowi na regulowanie czasu, przez jaki urządzenie odciążone FE840/FE841 pracuje po przerwaniu łuku.

5 Konserwacja

Wszystkie prace związane z instalacją, naprawami i konserwacją muszą być wykonywane przez wykwalifikowany personel oraz z wykorzystaniem wyłącznie oryginalnych części zamiennych. Aby uzyskać poradę w kwestii serwisu technicznego lub jeśli potrzebujesz części zamiennych, skontaktuj się z firmą Nederman lub jej najbliższym autoryzowanym dystrybutorem. Patrz również: www.nederman.com.

5.1 Wymiana szczotek węglowych



OSTRZEŻENIE! Ryzyko obrażeń ciała

- Przed przystąpieniem do wykonywania jakichkolwiek prac przy zespole silnika odłączyć wtyczkę od sieci elektrycznej.
- Wymianę szczotek węglowych powierzać wyłącznie wykwalifikowanemu elektrykowi. Instrukcje dotyczące mocowania są dołączone do każdego zestawu szczotek.

5.1.1 Jednostki oferujące tryb pracy automatycznej

Patrz [Ilustracja 4](#).

**UWAGA!**

Przy demontażu zespołu silnika zaznacz położenie przewodów wskaźnika filtra (X). Uważaj, aby przy odłączaniu i ponownym mocowaniu przewodów nie doprowadzić do uszkodzenia zabezpieczenia różnicowo-ciśnieniowego.

- Numer części i numer kontrolny (patrz: tabliczka znamionowa produktu).
- Numer szczegółowy i nazwę części zamienną (patrz: www.nederman.com/en/service/spare-part-search).
- Wymagana ilość części.

5.2 Wymiana wkładu filtracyjnego i opróżnianie separatora zgrubnego

Nowy wkład filtracyjny trzeba założyć, jeżeli spadła wydajność urządzenia albo kontrolka „FILTER SERVICE” (tylko w jednostkach oferujących tryb pracy automatycznej) sygnalizuje zabrudzenie wkładu filtracyjnego. Opróżnienie separatora zgrubnego jest konieczne zwykle tylko przy wymianie wkładu filtracyjnego; intensywne korzystanie z elektrod niektórych typów może jednak wiązać się z potrzebą częstszego opróżniania.

Patrz [Ilustracja 3](#).

- 1 Wyłącz jednostkę. Odłącz wąż odciągowy.
- 2 Poluzuj przewód wskaźnika filtra (B, tylko w jednostkach oferujących tryb pracy automatycznej).
- 3 Przekręć uchwyt (A) w dół i wyjmij separator zgrubny (C). Uchwyt pełni funkcję zatrzasku separatora zgrubnego.
- 4 Wyjmij i usuń zużyty wkład filtracyjny.
- 5 Załóż nowy wkład filtracyjny.
- 6 Odkręć śrubę zabezpieczającą (D) i zdejmij część zewnętrzną.
- 7 Opróżnij separator zgrubny.
- 8 Sprawdź gumową uszczelkę wokół separatora pod kątem obecności śladów uszkodzeń.
- 9 Ponownie złóż separator zgrubny. Zablokuj go uchwytem.

**UWAGA!**

Separator zgrubny jest częściowo zablokowany, gdy uchwyt jest w pozycji pionowej, a całkowicie zablokowany, gdy jest obrócony w dół.

6 Części zamienne

**PRZESTROGA! Ryzyko uszkodzenia sprzętu**

Należy używać wyłącznie oryginalnych części zamiennych firmy Nederman.

W razie konieczności uzyskania wskazówek dotyczących serwisu technicznego lub pomocy w sprawie części zamiennych, skontaktuj się z firmą Nederman lub jej najbliższym autoryzowanym dystrybutorem. Patrz również: www.nederman.com.

6.1 Zamawianie części zamiennych

W przypadku zamawiania części zawsze należy podawać następujące informacje:

Innehållsförteckning

Bilder	7
1 Förord	56
2 Säkerhet	56
2.1 Klassificering av viktig information	56
2.2 Allmänna säkerhetsinstruktioner	56
3 Beskrivning	56
3.1 Tekniska data	57
4 Använda FE840/FE841	57
4.1 Manuellt läge	57
4.2 Automatiskt läge (endast automatiska enheter)	57
5 Underhåll	57
5.1 Byta kolborstar	57
5.1.1 Svetssug med automatik	57
5.2 Filterbyte och tömning av grovavkiljare	57
6 Reservdelar	58
6.1 Beställa reservdelar	58
7 Återvinning	58

1 Förord

Tack för att du använder en Nederman-produkt!

Nederman Group är en världsledande leverantör och utvecklare av produkter och lösningar för miljöteknik-sektorn. Våra innovativa produkter filtrerar, renar och återvinner i de mest krävande miljöer. Nederman:s produkter och lösningar hjälper dig att öka din produktivitet, sänka kostnader och minska miljöpåverkan från industriella processer.

Läs all produktdokumentation och produktens märkskylt noga före installation, drift och service av produkten. Ersätt dokumentationen omedelbart om den skulle försvinna. Nederman förbehåller sig rätten att ändra och förbättra sina produkter, inklusive dokumentation, utan föregående avisering.

Den här produkten uppfyller kraven i tillämpliga EU-direktiv. För att produktens ska fortsätta att uppfylla kraven måste alla installationer, underhållsarbete och reparationer utföras av behörig personal som endast använder originaldelar och tillbehör från Nederman. Kontakta närmaste auktoriserade återförsäljare eller Nederman för rådgivning vid teknisk service samt för att erhålla reservdelar. Kontakta omedelbart speditören och den lokala Nederman-representanten om delar saknas eller är skadade när produkten levereras.

SV

2 Säkerhet

2.1 Klassificering av viktig information

Det här dokumentet innehåller viktig information som presenteras antingen som en varning, ett försiktighetsmeddelande eller en kommentar.



VARNING! Risk för personskada

Varningar anger en möjlig fara för personalens hälsa och säkerhet, samt hur faran kan undvikas.



VARSAMHET! Risk för skada på utrustningen

"Försiktig" betecknar en potentiell risk för produkten, men innebär inte fara för personal, och anger hur risken kan förhindras.



NOTERA!

Anmärkningar innehåller annan information som är viktig för medarbetarna.

2.2 Allmänna säkerhetsinstruktioner



VARNING! Risk för brand/brann eller explosion/eksplosion/eksplosion.

- Använd inte produkten för lättantändligt stoft eller explosiva gaser.
- Produkten får ej användas i explosionsfarlig miljö eller för damm eller gaser i explosiva koncentrationer.
- Om produkten har använts för damm- eller stoftapplikationer får den sedan ej användas för svetsrök eller slipstoft.
- Produkten får ej användas för avskiljning av giftiga föroreningar (förutom svetsrök).
- Produkten får inte användas utan monterad filterpatron och huv.
- Produkten får ej användas i slutet utrymme utan allmänventilation.
- I händelse av brand kan röken från produkten innehålla farliga ämnen såsom polykarbonat, PVC, polyetylen, etc. Även uppsamlat material kan avge farlig rök beroende på sammansättning.
- I händelse av brand, koppla ifrån strömförsörjningen till produkten. Använd brandsläckare, minimum klass AB.
- Se till att inga gnistor eller andra föremål som kan orsaka brand sugas in i armen. För svetsning som ger upphov till en stor mängd gnistor måste ett gnistskydd (tillbehör) monteras i hoven för att minska brandrisken.



VARNING! Risk för personskada

Endast utbildad personal ska använda produkten.



VARSAMHET! Risk för skada på utrustningen

Förvara FilterBox inomhus i en torr miljö.



NOTERA!

Positionera utsugshuven korrekt.

3 Beskrivning

FE840/FE841 är portabla svetsfilter som avskiljer luftföroreningar som t.ex. rök och damm, klass W3 (Olegerat stål till höglegerat stål med nickel och krom > 30%).



NOTERA!

Gaser avskiljes ej.

Se [Figur 3](#).

- 1 Bärhandtag/kombinerat lås till grovavskiljare.
- 2 Grovavskiljare.
- 3 Strömbrytare.
- 4 Tidsfördröjning (endast på FE841).

- 5  Indikerar att elektroniken är strömförsörd. Ljuset stängs av när filtret är fullt (endast på FE841).
- 6 FILTER SERVICE (6) indikerar ett fel (endast på FE841). Antingen är filtret fullt eller så är det stopp i ledningarna. Om filtret är fullt, se [Avsnitt 5.2 Filterbyte och tömning av grovavkiljare](#).
- 7 Om det finns ett stopp i ledningen, ta bort föremålet från kanalen.
- 7 Sensortång för svetskabel eller jordåterledare (endast på FE841).
- 8 Utblås.

3.1 Tekniska data

FE840/FE841	
Mått	Se Figur 3
Ljudnivå	75 dB(A) ISO 11201
Vikt	15.8 kg (35 lb)
Spänning	120/220–240 V AC
Effekt	1000 W (1.3 hp)
Max. vakuum	22 kPa (88 in. w.g.)
Kapacitet	150 m ³ /h (88 cfm) med 2.5 m slang
Filteryta	5.3 m ²
Avskiljningsgrad	99.7 %

SV

4 Använda FE840/FE841

Se [Figur 3](#).

4.1 Manuellt läge

- Brytaren (3) ställs i läge .

Svetsugan arbetar kontinuerligt utan avbrott.

4.2 Automatiskt läge (endast automatiska enheter)

- 1 Brytaren (3) ställs i AUTO.
- 2 Placera svetskabeln eller jordåterledaren för halvautomat i kabelhållaren (7). Svetsugan startar nu först när operatören börjar svetsa och stannar när svetsoperationen är klar.

En ställbar tidsfördröjning av avstängningsfunktionen (4) gör att operatören själv kan justera hur länge FE840/FE841 skall gå efter det att svetsoperationen är slutförd.

5 Underhåll

Installation, reparationer och underhåll måste utföras av en fackman och endast originalreservdelar får användas. Kontakta närmaste auktoriserade återförsäljare eller Nederman för information om teknisk service eller om du behöver beställa reservdelar. Se även www.nederman.com.

5.1 Byta kolborstar



WARNING! Risk för personskada

- Vid ingrepp i svetsugens motordel skall ovillkorligen stickproppen för el vara urdragen.
- Kolborstarna ska endast bytas ut av en kvalificerad elektriker. Instruktioner för montering ingår i varje borstsats.

5.1.1 Svetsug med automatik

Se [Figur 4](#).



NOTERA!

Vid demontering ge akt på placeringen av slangarna till tryckvakten (X). Vid montering av indikerings slang från grovavskiljare, håll emot tryckvakten så att den ej kommer ur läge.

5.2 Filterbyte och tömning av grovavkiljare

Filtret bytes när sugeffekten ej är tillräcklig eller indikeringslampan FILTER SERVICE (endast svetsug med automatik) lyser. Grovavskiljaren töms i samband med filterbyte. Vid viss svetsning krävs tömning oftare.

Se [Figur 3](#).

- 1 Stäng av aggregatet och lossa sugslangen.
- 2 Lossa slangen till filterindikeringen (B) (endast svetsug med automatik).

- 3 Vik ned bärhandtaget (A) till öppet läge och tag bort grovavskiljaren (C). Bärhandtaget fungerar som lås till grovavskiljaren.
- 4 Drag ut det använda filtret.
- 5 Montera ett nytt filter.
- 6 Skruva loss centrumratten (D) och lossa ytterdelen.
- 7 Töm grovavskiljaren.
- 8 Kontrollera att gummitätningen runt grovavskiljaren inte är skadad.
- 9 Återmontera grovavskiljaren. Lås med bärhandtaget.

**NOTERA!**

Grovavskiljaren är delvis låst när bärhandtaget befinner sig i uppfällt läge (bärläge), och helt låst när handtaget är i nedfällt läge.

6 Reservdelar

**VARSAMHET! Risk för skada på utrustningen**

Använd endast Nederman originalreservdelar och tillbehör.

SV

Kontakta närmaste auktoriserade återförsäljare eller Nederman för information om teknisk service eller om du behöver beställa reservdelar. Se även www.nederman.com.

6.1 Beställa reservdelar

Ange alltid följande information vid beställning av reservdelar:

- Komponent- och kontrollnummer (se produktens märkskylt).
- Reservdelens artikelnummer och namn (se www.nederman.com/en/service/spare-part-search).
- Antal erforderliga reservdelar.

7 Återvinning

Produkten är designad så att komponentmaterialet kan återvinnas. De olika materialtyperna måste hanteras i enlighet med tillämpliga lokala bestämmelser. Kontakta leverantören eller Nederman om det skulle uppstå oklarheter kring produktens skrotning i slutet av dess livslängd.

Nederman

www.nederman.com